

INVENTUM

maakt 't moment

HEAT PUMP DRYER • WÄRMEPUMPTROCKNER • SÈCHE-LINGE POMPE À CHALEUR

warmtepompdroger

VDW9001B



- gebruiksaanwijzing
- instruction manual
- Gebrauchsanweisung
- mode d'emploi

5 JAAR
INVENTUM
GARANTIE

OMRUIL
SERVICE

OER
HOLLANDS
SINDS 1908

Nederlands

1. veiligheidsinstructies	pag. - 4
2. productbeschrijving	pag. - 9
3. installatie en aansluiting	pag. - 10
4. bediening	pag. - 12
5. onderhoud en reiniging	pag. - 24
6. probleemoplossing	pag. - 26
7. technische specificaties	pag. - 30
<i>algemene voorwaarden service en garantie</i>	<i>pag. - 120</i>

English

1. safety instructions	page - 32
2. product description	page - 36
3. installation and connection	page - 37
4. operation	page - 39
5. maintenance and cleaning	page - 51
6. troubleshooting	page - 53
7. technical specifications	page - 57
<i>general terms and conditions of service and warranty</i>	<i>page - 122</i>

Deutsch



1. Sicherheitshinweise	Seite - 59
2. Produktbeschreibung	Seite - 64
3. Installation und Anschluss	Seite - 65
4. Bedienung	Seite - 68
5. Wartung und Reinigung	Seite - 80
6. Fehlersuche	Seite - 83
7. Technische Daten	Seite - 88
<i>Allgemeine Geschäftsbedingungen für Kundendienst und Wartung</i>	<i>Seite - 124</i>

Français

1. consignes de sécurité	page - 90
2. description du produit	page - 95
3. installation et connexion	page - 96
4. fonctionnement	page - 98
5. maintenance et nettoyage	page - 110
6. dépannage	page - 113
7. spécifications techniques	page - 118
<i>Conditions générales de garantie et de service</i>	<i>page - 126</i>

1 veiligheidsvoorschriften

Symbolen in dit document

	Informatie, advies, tip of aanbeveling	
	Waarschuwing	Algemeen gevaar
	Waarschuwing	Gevaar op elektrische schokken
	Waarschuwing	Gevaarlijk heet oppervlak
	Waarschuwing	Brandgevaar
	Het is belangrijk dat u alle instructies goed doorleest.	



Lees deze instructies goed door voordat u het apparaat gebruikt en bewaar deze instructies voor toekomstig gebruik. Gebruik het apparaat niet zonder eerst de instructies door te lezen.

- Controleer de verpakking en het apparaat op schade die is ontstaan tijdens het vervoer. Gebruik het apparaat niet als het beschadigd is, maar neem contact op met de verkoper.
- Als u de gebruiksvorschriften niet in acht neemt of het apparaat op onjuiste wijze gebruikt, kan er schade ontstaan aan de kleding en het apparaat of kan de gebruiker letsel oplopen. Houd de gebruiksaanwijzing bij de hand in de buurt van het apparaat.

INSTALLATIELOCATIE EN OMGEVING

- Dit apparaat is alleen voor gebruik binnenshuis.
- Houd het apparaat uit de buurt van warmtebronnen en direct zonlicht om slijtage aan kunststof en rubberen onderdelen te voorkomen.
- Plaats het apparaat niet achter een afsluitbare deur, een schuifdeur of een deur met een scharnier tegenover dat van de droger, op een manier die verhindert dat u de deur van de droger volledig kunt openen.
- Plaats het apparaat in een goed geventileerde ruimte, aangezien dit apparaat tijdens gebruik warmte en vochtigheid genereert.
- Plaats het apparaat niet in een ruimte waar de temperatuur onder de dan 5 °C kan zakken, aangezien de onderdelen van het apparaat beschadigd kunnen raken als het water in de slangen befrist.



Installeer het apparaat niet in een vochtige omgeving of ruimtes waar ontvlambaar of bijtend gas aanwezig is. Laat bij waterlekkage of waterspetters het apparaat aan de lucht drogen.

Gebruik nooit ontvlambare sprays of stoffen in de buurt van het apparaat.

INSTALLATIE

- Plaats het toestel op een stevige (betonnen) ondergrond die waterpas en stabiel is.
- Zet het apparaat waterpas met de verstelbare pootjes.
- Laat de droger na installatie 24 uur rusten voordat u hem gebruikt. Als u dit niet doet, kan dit leiden tot een storing in de warmtepomp. Dit valt buiten de garantie.
- Als u de droger tijdens transport of onderhoud op een van de zijanten moet neerleggen, doe dat dan met de linkerkant naar beneden, gezien vanaf de voorkant van het apparaat.
- Wacht minimaal 2 uur voordat u het apparaat aansluit op het elektriciteitsnet, totdat het apparaat op kamertemperatuur is gekomen.
- Voer het verpakkingsmateriaal af in overeenstemming met de lokale voorschriften. Houd het apparaat buiten bereik van kinderen. Gevaar voor verstikking.

ELEKTRISCHE INSTALLATIE

- Sluit het apparaat aan op een geaard stopcontact dat is beveiligd met een zekering die overeenkomt met de waarden op het typeplaatje.
- Zorg er vooral voor dat het apparaat niet op het netsnoer staat.
 -  Een beschadigd netsnoer mag alleen door de fabrikant, diens onderhoudsvertegenwoordiger of een ander bevoegd persoon worden vervangen om gevaar te voorkomen.
 -  Als het apparaat beschadigd is, mag u het niet gebruiken tot het is gerepareerd door de fabrikant, diens onderhoudsvertegenwoordiger of een andere bevoegde persoon.
- Het apparaat mag niet met een verlengsnoer worden aangesloten op het elektriciteitsnet.
 -  Sluit het apparaat niet aan op het elektriciteitsnet via een externe schakelaar, zoals een tijdschakelaar. Sluit het apparaat ook niet aan op een elektriciteitsnet dat regelmatig wordt in- en uitgeschakeld door de stroomleverancier.
- Sluit het apparaat niet aan op een stopcontact dat bedoeld is voor een scheerapparaat of haardroger.
- De stekker moet bereikbaar zijn na installatie.
 -  Gebruik nooit een verlengsnoer of meerdere stekkers om het apparaat aan te sluiten.
 -  Trek de stekker niet uit het stopcontact als er ontvlambaar gas in de buurt is.
 -  Trek nooit de stekker uit het stopcontact als uw handen nat zijn.
 -  Trek altijd de stekker uit het stopcontact als het apparaat niet in gebruik is.
- Een adequaat getrainde monteur of specialist moet het apparaat aansluiten op het elektriciteitsnet.
- Eventuele reparaties of onderhoud met betrekking tot de veiligheid of prestaties moeten worden uitgevoerd door getrainde specialist.
- Defecte onderdelen mogen alleen worden vervangen door goedgekeurde reserveonderdelen van erkende fabrikanten.
- Inventum is niet verantwoordelijk voor eventuele schade die ontstaat als het apparaat onjuist is aangesloten of wordt gebruikt of onderhouden door een onbevoegde persoon, en dergelijke schade valt niet onder de garantie.



EXPLOSIE- EN BRANDGEVAAR

- Droog geen kleding met ontvlambare stoffen zoals kerosine of alcohol. Anders kan er een explosie plaatsvinden.

- Het apparaat bevat een milieuvriendelijk, maar brandbaar koelmiddel R450a. Verwijderd houden van open vuur en andere ontstekingsbronnen.
- Gebruik de droogtrommel niet als er industriële chemicaliën zijn gebruikt voor het reinigen.
- Droog geen ongewassen spullen in de droogtrommel.
- Was spullen die zijn bevuild met stoffen zoals bakolie, aceton, alcohol, benzine, kerosine, vlekkenverwijderaars, terpentijn, was en wasverwijderaars, eerst in heet water met een extra hoeveelheid wasmiddel voordat u ze in de droogtrommel droogt.
- Droog geen spullen zoals schuimrubber (latexschuim), douchemutsen, waterdicht textiel, spullen met een rubberen achterkant en kleding of kussens met schuimrubberen kussentjes in de droogtrommel.
- Door olie aangetaste spullen kunnen spontaan ontbranden, vooral wanneer ze worden blootgesteld aan warmtebronnen, bijvoorbeeld in een wasdroger. De spullen worden warm, waardoor een oxidatiereactie in de olie ontstaat. Oxidatie zorgt voor warmte. Als die warmte niet kan ontsnappen, kunnen de items zo heet worden dat ze vlam vatten. Het stapelen of opslaan van door olie aangetaste artikelen kan verhinderen dat de warmte ontsnapt en dus brandgevaar opleveren.
- Maak de zakken van uw kledingstukken leeg, zodat er geen aanstekers en lucifers en dergelijke in de machine komen.
- Als het onvermijdelijk is dat stoffen verontreinigd met plantaardige olie, bakolie of haarverzorgingsproducten in de droogtrommel komen, was deze stoffen dan eerst in warm water met extra wasmiddel. Dit zal het gevaar verminderen, maar niet elimineren.
- **WAARSCHUWING:** Stop een droogtrommel nooit voor het einde van de droogcyclus, tenzij u alle spullen er snel uit haalt en ze uitspreidt zodat de warmte kan ontsnappen.
- Blokkeer geen openingen.
- Maak het drogerfilter regelmatig schoon.
- Er mogen zich geen pluizen ophopen rond de droogtrommel.

KINDVEILIGHEID

- Controleer voordat u de deur van het apparaat sluit en het programma start, of er in de trommel alleen wasgoed zit (en er bijvoorbeeld niet een kind of huisdier in is gekropen).
- Houd kinderen van 3 jaar en jonger uit de buurt van het apparaat, of zorg voor voortdurend toezicht.
- Het apparaat mag worden gebruikt door kinderen van 8 jaar en ouder en door personen met beperkte fysieke, zintuiglijke of mentale vermogens of gebrek aan ervaring of kennis, op voorwaarde dat zij het apparaat onder toezicht gebruiken of zijn geïnstrueerd in het veilige gebruik ervan en zij de gevaren van onjuist gebruik begrijpen. Laat kinderen niet met het apparaat spelen.
- Het apparaat mag niet door kinderen worden gereinigd of onderhouden, tenzij dit onder toezicht gebeurt.
- Houd kinderen onder toezicht zodat ze niet met het apparaat spelen.
- Ga niet op het product staan of zitten.
- Het apparaat is gemaakt conform alle relevantie veiligheidsnormen.
- Verwijder de deur of deactiveer het slot wanneer u het apparaat afvoert. In het verleden is het voorgekomen dat kinderen in oude apparaten zijn vast komen te zitten. Om een dergelijke situatie te voorkomen, moet u het deurslot van uw apparaat kapotmaken en de elektriciteitskabels lostrekken.

GEBRUIK EN ONDERHOUD



Gebruik dit apparaat uitsluitend voor het drogen van wasgoed zoals beschreven in de gebruiksaanwijzing. De machine is niet bedoeld voor droogreiniging.

- De droger maakt gebruik van een warmtepompsysteem om de lucht te verwarmen. Het systeem bestaat uit een compressor en een warmtewisselaar. Wanneer u de droger start, kan de compressor (het geluid van stromende vloeistof) of de stroom van koelmiddel meer geluid maken zolang de compressor werkt. Dit duidt niet op een storing en heeft geen invloed op de levensduur van de droger. Na verloop van tijd en bij gebruik van de droger neemt dit geluid af.
- Gebruik alleen producten die speciaal zijn ontworpen voor het drogen van wasgoed. Inventum is niet verantwoordelijk voor eventuele schade aan of verkleuringen van pakkingen en kunststof onderdelen als gevolg van het onjuiste gebruik van bleekmiddelen of kleurstoffen.
- Defecte onderdelen mogen alleen worden vervangen door goedgekeurde reserveonderdelen van erkende fabrikanten.
- Zorg dat de zakken van uw kledingstukken leeg zijn. Scherpe en harde voorwerpen zoals munten, spelden, spijkers, schroeven, stenen enz. kunnen ernstige schade aan de machine veroorzaken.
- Voordat u het apparaat gebruikt, moet u de zakken van uw kledingstukken leegmaken, zodat er geen voorwerpen zoals aanstekers en lucifers in de machine komen.
- Sluit de deur niet te hard. Als het niet lukt om de deur te sluiten, controleer dan of het wasgoed goed in de trommel zit en goed is verdeeld.
- De gebruiker is verantwoordelijk voor eventuele schade als het apparaat onjuist is aangesloten of wordt gebruikt of onderhouden door een onbevoegde persoon. Dergelijke schade valt niet onder de garantie en de daaraan verbonden kosten zijn voor rekening van de gebruiker.
- Reinig het apparaat alleen met niet-corrosieve schoonmaakmiddelen.
- De garantie dekt geen verbruiksartikelen, kleine kleurafwijkingen, een hoger geluidsniveau als gevolg van veroudering en dat de werking van het apparaat niet verstoort, en uiterlijke defecten op onderdelen die de werking en veiligheid van het apparaat niet verstoren.

VERVOER/VERPLAATSING NA INSTALLATIE

- Het opgevangen water moet worden afgevoerd.
- Als u de droger niet rechtop kunt vervoeren, kantel hem dan op zijn linkerkant, gezien vanaf de voorkant van het apparaat.
- Het apparaat is zwaar. Wees voorzichtig tijdens het verplaatsen. Houd bij het optillen van het apparaat geen uitstekende delen vast. Gebruik de deur van het apparaat niet als handvat.

BEOOGD GEBRUIK

- Dit apparaat is uitsluitend bedoeld voor huishoudelijk gebruik. Als u het apparaat beroepsmatig, commercieel of voor andere doeleinden dan normaal huishoudelijk gebruik inzet, of als het apparaat wordt gebruikt door iemand die geen consument is, is de garantieperiode gelijk aan de kortste wettelijk verplichte garantieperiode.
- Dit apparaat is bedoeld voor gebruik in huishoudelijke omgevingen of vergelijkbare omgevingen, zoals:
 - personeelskeukens in winkels, kantoren of andere bedrijfsgebouwen;
 - boerderijwoningen;
 - door gasten in hotels, motels en andere verblijfsgelegenheden;
 - B&B's en vergelijkbare accommodaties;
 - gedeelde ruimtes in appartementen of flatgebouwen of in wasserettes.

- Het apparaat is niet bedoeld voor gebruik door personen (inclusief kinderen) met een fysieke of verstandelijke beperking of personen met een gebrek aan ervaring of kennis. Deze personen moeten geïnstrueerd worden in het gebruik van het apparaat door een persoon die verantwoordelijk is voor hun veiligheid.

HET OUDE APPARAAT

- Verwijder de deur of deactiveer het slot wanneer u het apparaat afvoert. In het verleden is het voorgekomen dat kinderen in oude apparaten zijn vast komen te zitten. Om een dergelijke situatie te voorkomen, moet u het deurslot van uw apparaat kapotmaken en de elektriciteitskabels lostrekken.

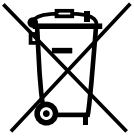

Deze markering geeft aan dat dit product in de EU niet met ander huishoudelijk afval mag worden afgevoerd.

Om mogelijke schade aan het milieu of gezondheid van mensen door ongecontroleerde afvalverwijdering te voorkomen, en om duurzaam hergebruik van materiële hulpbronnen te bevorderen, moet u het apparaat op verantwoorde wijze recyclen. Gebruik de inzamelsystemen of neem contact op met de winkel waar u het product heeft gekocht, om uw gebruikte apparaat in te leveren. De verkoper zal het product innemen en afvoeren voor milieuvriendelijke recycling.

VOORKANT

1. Condensaattank
2. Aan/Uit-knop
3. Programmakeuzeknop
4. Start/Pauze-knop
5. Bedieningspaneel
6. Deur
7. Drogerfilter
8. Luchtinlaat
9. Filter warmtepomp
10. Typeplaatje

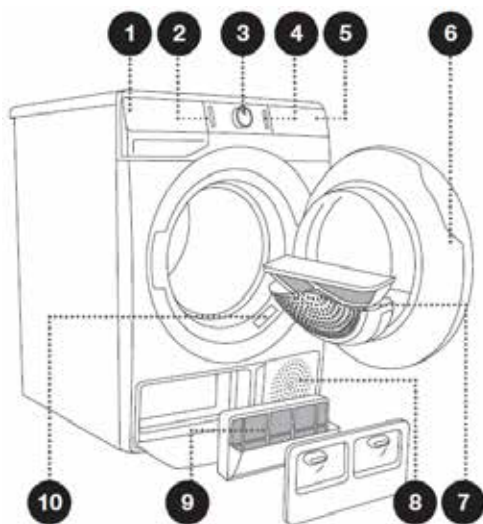

ACHTERKANT

1. Netsnoer
2. Condensafvoerslang
3. Stelpoten

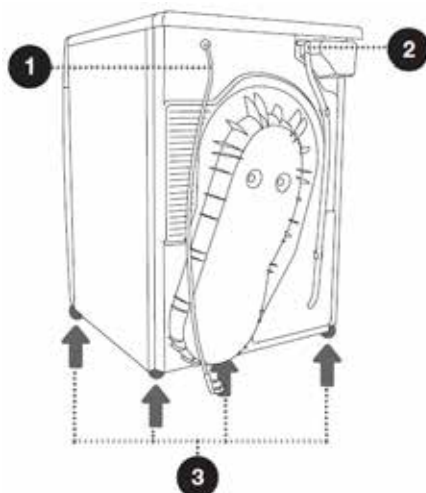

3 installatie en aansluiting

BENODIGDE INSTALLATIERUIMTE



WAARSCHUWING!

- Stabiliteit is belangrijk om te voorkomen dat het product gaat bewegen! Installeer het apparaat op een stabiele ondergrond en verdraai de verstelbare pootjes om het apparaat waterpas te zetten.
- Zorg ervoor dat het apparaat niet op het netsnoer staat.
- Houd de minimale afstanden ten opzichte van de wanden in acht, zoals aangegeven op de afbeelding.
- Plaats het apparaat niet op een hoogpolig tapijt, omdat dit de luchtcirculatie kan belemmeren.

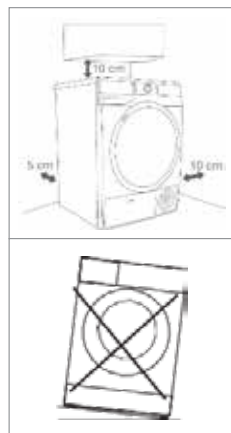

De ruimte waarin het apparaat wordt geplaatst, moet aan de volgende vereisten voldoen:

1. Een droge, vlakke en stabiele ondergrond
2. Buiten direct zonlicht
3. Een schone locatie, waar vuil zich niet ophoopt. De lucht moet vrij rond het apparaat kunnen circuleren. Blokkeer nooit de voorste luchtinlaat of de luchtinlaatroosters aan de achterkant van de machine.
4. Kamertemperatuur ligt tussen 10 °C en 25 °C
5. Plaats het apparaat in een goed geventileerde ruimte, aangezien dit apparaat tijdens gebruik warmte en vochtigheid produceert. Ver uit de buurt van warmtebronnen zoals een kolen-, gas- of houtkachel houden
6. Plaats deze droger niet op een wasmachine zonder stapelset.

APPARAAT UIT DE VERPAKKING HALEN



WAARSCHUWING!

- Verplaats het apparaat altijd met ten minste twee personen en draag beschermende kleding, zoals degelijke handschoenen.
- Verpakkingsmateriaal (zoals folie en piepschuim) kan gevaarlijk zijn voor kinderen.
- Er is verstikkingsgevaar! Houd verpakkingsmateriaal uit de buurt van kinderen.

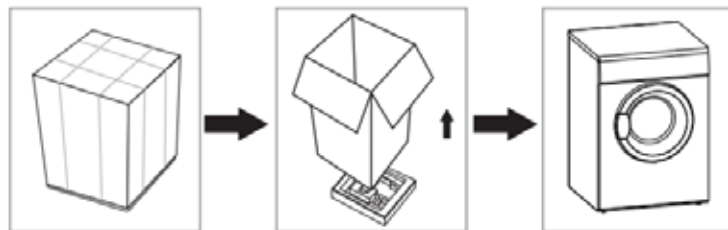

EXTERNE AFVOERSLANG INSTALLEREN (INBEGREPEN)

Installeer de externe afvoerslang als u de interne condensaat tank niet wilt gebruiken.

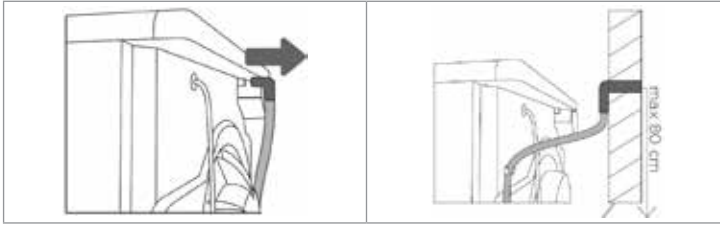

1. Maak de slang los van de houder aan de achterkant van de droger (linkerkant, onder de bovenklep).

2. Plaats de slang in een afvoerpijp, wasbak of een andere gootsteen.

APPARAAT WATERPAS ZETTEN



WAARSCHUWING!

Als u het apparaat op onjuiste wijze met de stelpoten waterpas stelt, kan dat ertoe leiden dat het apparaat gaat trillen, door de ruimte gaat bewegen en lawaai gaat maken tijdens de werking.

Zet het apparaat waterpas met een waterpas en steeksleutel nr. 22.

1. Verdraai de stelpoten met een steeksleutel.
2. Zet het apparaat waterpas in langs- en dwarsrichting.



apparaat aansluiten op het elektriciteitsnet



WAARSCHUWING!

- Wacht minimaal 2 uur voordat u het apparaat aansluit op het elektriciteitsnet, totdat het apparaat op kamertemperatuur is gekomen.
- Sluit het apparaat aan op een geaard stopcontact. Het stopcontact moet na de installatie van het apparaat bereikbaar zijn. Het stopcontact moet geaard zijn (in overeenstemming met de toepasselijke wetgeving).
- Informatie over uw apparaat is te vinden op het typeplaatje.
- We raden u aan een overspanningsbeveiliging te gebruiken om het apparaat te beschermen tegen blikseminslag.
- **Sluit het apparaat niet met een verlengsnoer aan op het elektriciteitsnet.**



- Sluit het apparaat niet aan op een stopcontact dat bedoeld is voor een scheerapparaat of haardroger.
- Eventuele reparaties of onderhoud met betrekking tot de veiligheid of prestaties moeten worden uitgevoerd door getrainde specialisten.
- Een beschadigd netsnoer mag alleen worden vervangen door een vertegenwoordiger van de fabrikant.

VOOR INGEBRUIKNAME



WAARSCHUWING!

Laat de droger na installatie 24 uur rusten voordat u hem gebruikt. Als u dit niet doet, kan dit leiden tot een storing in de warmtepomp. Dit valt buiten de garantie.

Als u de droger tijdens transport of onderhoud op een van de zijkanten moet neerleggen, doe dat dan met de linkerkant naar beneden, gezien vanaf de voorkant van het apparaat.



PAS OP! Reinig voor het eerste gebruik de binnenkant van de trommel met een zachte, vochtige doek.

- Doe een paar schone lappen in de trommel.
- Tijdens het drogen maken de luchtstroom en de pomp enig geluid. Dat is volkomen normaal.

VOOR ELKE DROOGCYCLUS

1. Sorteert uw wasgoed vóór elke droogcyclus door de wasetiketten te lezen.
2. Grondig centrifugeren van wasgoed in de wasmachine verkort de droogtijd en bespaart energie.
3. Voor uniforme droogresultaten sorteert u het wasgoed op stofsoort en selecteert u het juiste droogprogramma.
4. Maak voor het drogen knopen en ritsen, haakjes en oogjes dicht en knoop eventuele linten vast. Keer de zakken binnenstebuiten.
5. Laat jassen open en maak eventuele lange ritsen los, zodat het textiel gelijkmatig droogt.
6. Verwijder beugels van beha's of naai ze in.
7. Sluit dekbedovertrekken en kussenslopen om te voorkomen dat kleine spullen erin opgerold raken.
8. Het drogen van wasgoed gemaakt van bijzonder delicate stoffen die vervormd kunnen raken, wordt niet aanbevolen. De volgende soorten wasgoed mag u niet in het apparaat drogen, omdat uw kleding hierdoor kan vervormen:
 - lederen kleding en andere lederen producten;
 - kledingstukken die zijn gewaxt of op een andere manier zijn behandeld;
 - kledingstukken met grote houten, plastic of metalen onderdelen;
 - kledingstukken met lovertjes;
 - kledingstukken met metalen onderdelen die onderhevig zijn aan roest.
9. Maak de kleding niet te droog, want te zeer gedroogde kleding kan gemakkelijk kreunen.



PAS OP!

- Belaad het apparaat niet zwaarder dan aangegeven in het apparaat.
- Zie hieronder het referentiegewicht van droge kleding (gewicht per stuk). Droog geen druipnat wasgoed. Het apparaat kan beschadigd raken.

REFERENTIEGEWICHT VAN DROGE KLEDING

	Trui (gemengd 800 g)		Jas (katoen 800 g)		Jeans (800 g)		Badhanddoek (katoen 900 g)
	Eenpersoons laken (katoen 600 g)		Werkkleding (1120 g)		Pyjama (200 g)		Overhemd (katoen 300 g)
	T-shirt (katoen 180 g)		Ondergoed (katoen 70 g)		Sokken (gemengd geweven 50 g)		

Alleen droog wasgoed dat geschikt is voor de droogtrommel. Let op de waslabels:

- Geschikt voor de droogtrommel
- Normaal droogproces: drogen in het apparaat is mogelijk met normale programma's en een temperatuur van 80°.
- Mild droogproces: voorzichtigheid is geboden bij het drogen in de droogtrommel. Selecteer een mild proces met verminderde thermische werking.
- Niet in de droogtrommel drogen: het kledingstuk is niet geschikt om in het apparaat te drogen.

VOORBEREIDEN VOOR HET DROGEN

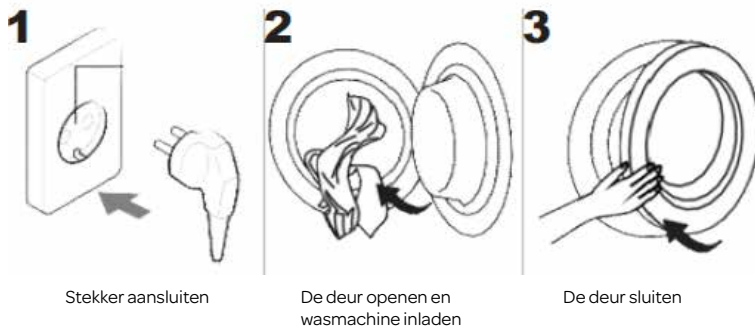

DROGEN

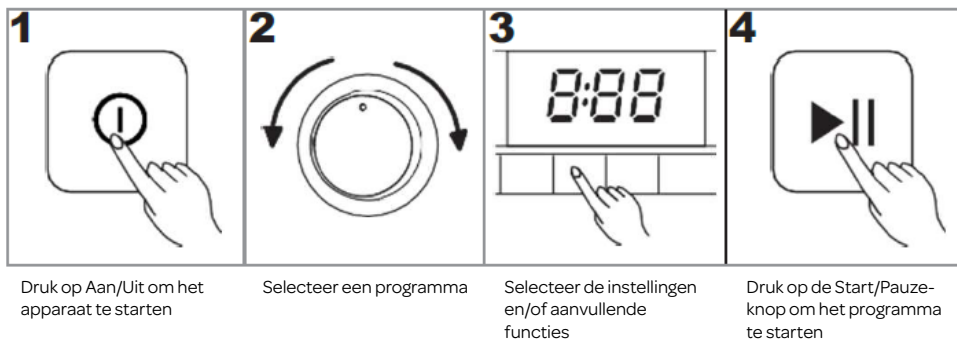

NA HET DROGEN

Als het programma is afgelopen, klinkt er een geluidssignaal en verschijnt er [0:00] op het display.

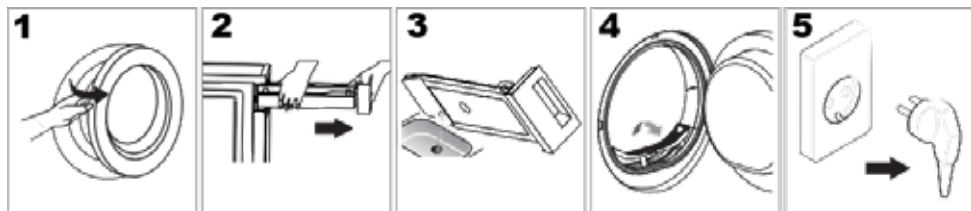

1 Open de deur en laad wasgoed of verwijder wasgoed

2 Trek de condensaatank eruit

3 Giet het condenswater weg

4 Reinig het drogerfilter

5 Druk op de Aan/Uit-knop en haal de stekker uit het stopcontact

Als u de deur van het apparaat opent, gaat de binnenverlichting aan. Vergeet niet op de Aan/**Uit**-knop te drukken voordat u de stekker uit het stopcontact haalt.

BEDIENINGSPANEEL

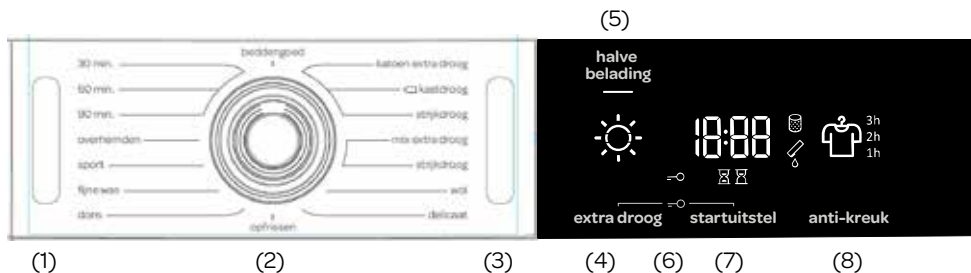

- (1) **AAN/UIT-KNOP.** Druk op de Aan/Uit-knop om het apparaat te starten of uit te schakelen.
- (2) **PROGRAMMAKEUZEKNOP** Draai de programmeuzeknop naar links of rechts om het gewenste programma te selecteren.
- (3) **START/PAUZE-KNOP.** Druk op deze knop om het droogproces te starten of te pauzeren. Door de deur te openen, pauzeert u het apparaat ook. Druk na het sluiten van de deur nogmaals op de knop om het droogproces te hervatten.
- (4) **EXTRA DROOG.** Met de optie extra droog kunt u de droogheid van het wasgoed aanpassen. Het symbool  gaat branden wanneer de functie is geselecteerd.
- (5) **HALVE BELADING [halve belading]** . Het symbool  gaat branden wanneer de functie is geselecteerd.
- (6) **KINDERSLOT.** Het symbool  gaat branden. Druk EXTRA DROOG en STARTUITSTEL tegelijk in en houd beide knoppen 3 seconden ingedrukt om het kinderslot in of uit te schakelen.
- (7) **STARTUITSTEL.** Mogelijkheid om startuitstel in te stellen. Gebruik deze functie om de droogcyclus pas na een bepaalde tijd te starten.
- (8) **ANTI-KREUK.** Het symbool  en de gekozen anti-kreuktijd gaan branden.

EXTRA SYMBOLEN OP HET DISPLAY



Informatie over de functie STARTUITSTEL.

Het display toont ook de instellingen, geschatte resterende tijd, opties en statusberichten voor uw apparaat. Het display blijft ingeschakeld tijdens de wascyclus.



Waarschuwing: wanneer dit indicatorlampje brandt, moet u het filter van de droogtrommel reinigen.



Waarschuwing: wanneer dit indicatorlampje brandt, is de condensaatank vol en moet u deze leegmaken.

PROGRAMMA'S

Programma Droogheidsniveaus	Max. belading	Programmabeschrijving
Katoen extra droog	9 kg	Gebruik dit programma voor een- of meerlaags katoenen wasgoed. Het wasgoed komt kastdroog uit de machine.
☐ Katoen standaard* (kastdroog)	9 kg	Gebruik dit programma voor dikker, niet-gevoelig katoenen wasgoed van ongeveer dezelfde dikte. Na het droogproces is het wasgoed droog.
Katoen (strijkdroog)	9 kg	Gebruik dit programma voor enkellaags katoenen wasgoed. Het wasgoed blijft na het drogen vochtig en is klaar om gestreken te worden.
Mix extra droog (Kastdroog)	3,5 kg	Gebruik dit programma om wasgoed van gemengde weefsels van katoen en synthetische stoffen te drogen. Na het droogproces is het wasgoed droog.
Mix strijkdroog (Vochtig voor het strijken)	3,5 kg	Gebruik dit programma voor gevoelig wasgoed van een mengsel van synthetische vezels en katoen. Het wasgoed blijft na het drogen vochtig en is klaar om gestreken te worden.
Wol	2 kg	Dit korte programma is bedoeld voor het verzachten of voller maken van wollen en zijden kleding, die volgens de instructies van de fabrikant grondig moet worden gedroogd.
Delicaat	1 kg	Gebruik dit programma om zeer delicaat wasgoed van synthetische vezels te drogen, dat na het droogproces licht vochtig kan zijn. We raden aan om een speciale waszak te gebruiken.
Opfrissen	2 kg	In dit programma is de verwarming uitgeschakeld. Het programma is geschikt om uw wasgoed op te frissen.
Dons	1,5 kg	Gebruik dit programma om met dons gevuld of opgevuld textiel (kussens, dekbedden, jassen enz.) te drogen. Droog grote stukken separaat en gebruik indien nodig de EXTRA DROOG-functie of het tijdprogramma.
Fijne was	4 kg	Gebruik dit programma voor delicate kledingstukken van gemengde stoffen of katoen met viscose, die voorzichtig gedroogd moeten worden. Kleding die met dit programma is gedroogd, is normaal gesproken droog.
Sport	3 kg	Gebruik dit programma voor kleding met membraan, voor sportkleding van gemengde stoffen en ademend textiel.

Programma Droogheidsniveaus	Max. belading	Programmabeschrijving
Overhemden	2 kg	Gebruik dit programma voor gemakkelijk te onderhouden wasgoed, zoals kreukvrije overhemden. Plaats kleding losjes in de droger. Als de kleding droog is, snel verwijderen en op een kleerhanger hangen.
Time (Vaste droogtijd programma) 90 min 60 min 30 min	4 kg	Gebruik dit programma voor niet-gevoelig wasgoed dat nog licht vochtig is en grondig droog moet. Het tijdprogramma herkent niet automatisch de resterende vochtigheid. Als het wasgoed na afloop van het programma nog vochtig is, herhaalt u het programma; als het te droog is en daarom gekreukt en ruw aanvoelt, was de geselecteerde droogtijd te lang.
Beddengoed	5 kg	Gebruik dit programma voor grotere items. Als het programma klaar is, zijn de items droog. Aangepaste trommelrotatie voorkomt dat het wasgoed in de knoop raakt.

* Testprogramma volgens EN 61121

Als uw wasgoed niet tot het gewenste niveau is gedroogd, gebruik dan extra functies of een geschikter programma.

INSTELLINGEN WIJZIGEN

De meeste programma's hebben basisinstellingen, maar u kunt deze wijzigen.

Pas de instellingen aan door op de desbetreffende functieknop te drukken (voordat u op de Start/Pauze-knop drukt).

Functies die u binnen het geselecteerde programma niet kunt wijzigen, zijn gedeeltelijk verlicht (gedimd). Bij sommige programma's kunt u bepaalde instellingen niet selecteren. Dergelijke instellingen zijn niet verlicht en de knop knippert wanneer u erop drukt.

Beschrijving verlichting van de functies voor het geselecteerde programma:

- **Brandt** (basisinstelling/vooraf ingesteld)
- **Gedimd** (Functies die u kunt aanpassen)
- **Brandt niet** (Functies die u niet kunt selecteren)

DROOGMODUS

EXTRA DROOG

Druk op **EXTRA DROOG** om het droogniveau aan te passen – hoe droger het wasgoed, hoe langer de droogcyclus. U kunt deze instelling aanpassen voordat het droogproces begint. Na het droogprogramma wordt deze instelling niet opgeslagen.



HALVE BELADING [halve belading]

Druk op **HALVE BELADING [halve belading]** om te wisselen tussen normale en halve belading. Dit is van invloed op de weergegeven droogtijd voor het wasgoed.

ANTI-KREUK

Als u het wasgoed niet direct na afloop van het droogprogramma uit de droger wilt of kunt halen, raden wij u aan de **functie ANTI-KREUK** te selecteren voor het begin van het droogproces.

Druk op **ANTI-KREUK** en kies 1h, 2h of 3h of uitschakelen. Wanneer u de deur van de droger opent na het droogprogramma, schakelt de functie automatisch uit.

STARTUITSTEL

U kunt het gewenste tijdstip waarop het droogprogramma moet starten, vooraf instellen, voor meer flexibiliteit.

Druk op **STARTUITSTEL** (om het uitstel in te stellen van 0 tot 6 uur in stappen van 30 minuten en van 6 tot 24 uur in stappen van 1 uur; wanneer u op de Start/Pauze-knop drukt, ziet u de geselecteerde tijd.

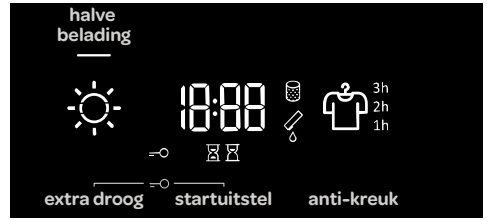

Wanneer de ingestelde uitstel periode is verstreken, start automatisch het geselecteerde droogprogramma.

Om de startvertraging uit te schakelen, drukt u op **STARTUITSTEL** en houdt u deze knop 3 seconden ingedrukt.

In het geval van een stroomstoring voordat de uitsteltijd is verstreken, drukt u op de Start/Pauze-knop om het aftellen te hervatten.

Het symbool  brandt wanneer de **DROOGTIJD** bezig is/aftelt.

Het symbool  brandt wanneer de functie **STARTUITSTEL** is geselecteerd.

KINDERSLOT



KINDERSLOT (EXTRA DROOG en STARTUITSTEL)

Veiligheidsvoorziening. Om het kinderslot in te schakelen, drukt u **gelijktijdig op EXTRA DROOG** en **STARTUITSTEL** en houdt u deze knoppen minstens drie seconden ingedrukt. Het symbool  gaat branden. Volg dezelfde procedure om het kinderslot uit te schakelen. Zolang het kinderslot actief is, kunt u programma's, instellingen en extra functies niet wijzigen.

Het kinderslot blijft actief nadat de droger is uitgeschakeld. Daarom moet u het kinderslot uitschakelen voordat u een nieuw programma kunt selecteren. U kunt het kinderslot ook uitschakelen tijdens het droogproces.

TABEL MET EXTRA FUNCTIES

Programma's	HALVE BELADING [halve belading]	EXTRA DROOG	STARTUITSTEL	ANTI-KREUK
Katoen extra droog	•	•	•	•
<input type="checkbox"/> Katoen standaard* (Kastdroog)	•	•	•	•
Katoen (strijkdroog)	•	•	•	•
Mix extra droog (kastdroog)	•	•	•	•
Mix strijkdroog (strijkdroog)	•	•	•	•
Wol				
Delicaat		•	•	•
Oprissen				
Dons	•	•	•	•
Fijne was	•	•	•	•
Sport		•	•	•
Overhemden	•	•	•	•
90 min	•			•
60 min	•			•
30 min	•			•
Beddengoed	•	•	•	•

• U kunt extra functies gebruiken

Als uw wasgoed niet tot het gewenste niveau is gedroogd, gebruik dan extra functies of een geschikter programma.

DROOGPROGRAMMA STARTEN

Druk op de **Start/Pauze**-knop om het droogprogramma met de gekozen opties te starten.



DROOGPROGRAMMA PAUZEREN / WASGOED TOEVOEGEN/VERWIJDEREN / DEUR OPENEN

U kunt het droogprogramma altijd onderbreken en hervatten door op de **Start/Pauze** te drukken of **de deur te openen**. Het droogprogramma is dan **tijdelijk gepauzeerd**. Voeg eventueel **wasgoed toe of verwijder wasgoed**. De droogtijd kan langer worden als u wasgoed toevoegt.

Als u het droogprogramma wilt hervatten, sluit u de deur en drukt u op de **Start/Pauze**-knop.

 **WAARSCHUWING: De deur van de droger wordt warm tijdens het droogproces. Zorg ervoor dat u zich niet verbrandt wanneer u de deur van de droger opent.**



DROOGPROGRAMMA ANNULEREN

Als u een droogprogramma wilt stoppen en annuleren, houdt u de **Start/Pauze**-knop 3 seconden ingedrukt. Het geselecteerde programma stopt en de droger begint af te koelen. De afkoeltijd is afhankelijk van het gekozen programma. Na dit proces kunt u het droogprogramma weer kiezen.



PROGRAMMA/FUNCTIES WIJZIGEN

Schakel de droger uit door op de **Aan/Uit**-knop te drukken; schakel hem vervolgens weer in door op de **Aan/Uit**-knop te drukken en draai de programmakeuzeknop naar het gewenste programma, of kies extra functies.

Kies een ander programma/functie en druk **nogmaals op de Start/Pauze**-knop.



VOLLE CONDENZAATTANK

Wanneer de condensaattank vol is, pauzeert het droogprogramma en het symbool  gaat branden. Maak de condensaattank leeg (zie hoofdstuk "ONDERHOUD EN REINIGING/ Condensaattank legen").

Druk op de **Start/Pauze**-knop om het droogprogramma te hervatten vanaf het punt waarop het is onderbroken.

STROOMSTORING

Wanneer de stroomtoevoer hersteld is, gaat het lampje op de Start/Pauze-knop knipperen.

 Druk op **Start**/Pauze om het droogproces te hervatten.

EINDE VAN HET DROOGPROGRAMMA

Aan het einde van het droogprogramma verschijnt "End" op het display en gaan de twee rode indicatielampjes branden. Het lampje van de Start/Pauze-knop en de anti-kreuktijdindicator, indien actief of geselecteerd, knipperen.

1. Open de deur van de droger.
2. Reinig het filter (zie het hoofdstuk "ONDERHOUD EN REINIGING").
3. Haal het wasgoed uit de trommel.
4. Sluit de deur!
5. Schakel de droger uit (druk op de Aan/**Uit**- knop).
6. Maak de condensaat tank leeg.
7. Haal de stekker uit het stopcontact.

 Na afloop van het droogprogramma het wasgoed direct uit de droger halen om te voorkomen dat het alsnog kreukt.

PERSOONLIJKE INSTELLINGEN OPSLAAN

U kunt de oorspronkelijke instellingen wijzigen.

Als u het programma en de extra functies heeft geselecteerd, kunt u zo'n combinatie opslaan door op de Start/Pauze-knop te drukken en deze vijf seconden ingedrukt te houden. Een indicatielampje op de Start/Pauze-knop en een akoestisch signaal bevestigen uw keuze. Op het display verschijnt kort " **SC** " (instellingen gewijzigd).

Druk op de **Start**/Pauze-knop om het droogproces te starten.

De gewijzigde combinatie verschijnt elke keer als u de droger inschakelt.

Volg dezelfde procedure om een eerder opgeslagen combinatie te wijzigen.

MENU PERSOONLIJKE INSTELLINGEN

Schakel de droger in door op de **Aan**/Uit-knop te drukken. Om het persoonlijke instellingenmenu te openen, drukt u tegelijkertijd op **STARTUITSTEL** en **ANTI-KREUK** en houdt u deze knoppen 3 seconden ingedrukt. Op het display gaan de symbolen voor **STARTUITSTEL**, **DROOGTIJD**, **FILTER** en **CONDENSAATTANK** branden. Op het LED-display verschijnt nummer **1** om de instellingenfunctie aan te geven. Draai de programmakeuzeknop naar links of naar rechts om de functie te kiezen die u wilt wijzigen. Nummer **1** geeft geluidinstellingen aan en nummer **2** geeft het resetten van persoonlijke programma-instellingen naar de fabrieksinstellingen aan. Als u de gewenste instellingen niet binnen 20 seconden selecteert, keert het programma automatisch terug naar het hoofdmenu.

Druk op **STARTUITSTEL** om de gewenste functies en instellingen te bevestigen; druk op **EXTRA DROOG** om één stap terug te gaan.

U kunt het volume van het akoestisch signaal op vier niveaus instellen

- 0 betekent dat het geluid uit is;
- 1 betekent dat het knopgeluid aan is;
- 2 betekent laag volume, en
- 3 betekent hoog volume.

Kies het volumeniveau door de programmakeuzeknop (2) naar links of naar rechts te draaien. De laagste instelling betekent dat het akoestische signaal is uitgeschakeld.

LAGE STANDBY-MODUS

Als u na het inschakelen van de droger niets doet en geen programma uitvoert, schakelt de droger na 5 minuten automatisch uit om energie te besparen. Het indicatielampje op de Start/Pauze-knop gaat knipperen.

Het display wordt weer actief als u aan de programmakeuzeknop draait of op de Aan/Uit-knop drukt of de deur van de droger opent. Als u binnen 5 minuten na afloop van het programma niets doet, gaat ook het display uit. Het indicatielampje op de Start/Pauze-knop gaat knipperen.

FOUTEN

Als er een fout of storing optreedt, wordt het programma onderbroken.

Knipperende signaallampjes en een akoestisch signaal waarschuwen voor een dergelijke gebeurtenis (zie het hoofdstuk "PROBLEEMOPLOSSING"), en de fout wordt weergegeven op het display (**E:XX**).

5 onderhoud en reiniging



WAARSCHUWING! Haal altijd de stekker uit het stopcontact voor reiniging en onderhoud.

BUITENKANT VAN HET APPARAAT REINIGEN

Goed onderhoud van het apparaat kan de levensduur ervan verlengen. Reinig de buitenkant en het bedieningspaneel met een zachte, vochtige doek en water. Gebruik indien nodig een verdund, niet-schurend neutraal reinigingsmiddel om het apparaat te reinigen.



CONDENSAATTANK LEGEN

1. Trek de condensaat tank naar buiten en houd deze met twee handen vast.
2. Kantel de condensaat tank, giet het condensewater in de bak.
3. Plaats de condensaat tank terug.

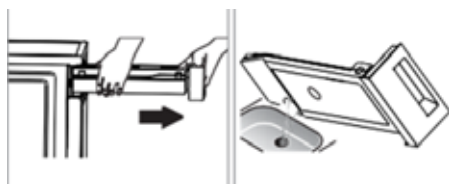

WAARSCHUWING!

- Maak de condensaat tank na elk gebruik leeg. Als de condensaat tank helemaal vol is, gaat het programma op pauze en verschijnt het symbool . Zodra de tank leeg is, kunt u de droger opnieuw starten door op de Start/Pauze-knop te drukken.
- Drink het condensewater niet.
- Gebruik de droger niet zonder condensaat tank.

DROGERFILTER REINIGEN

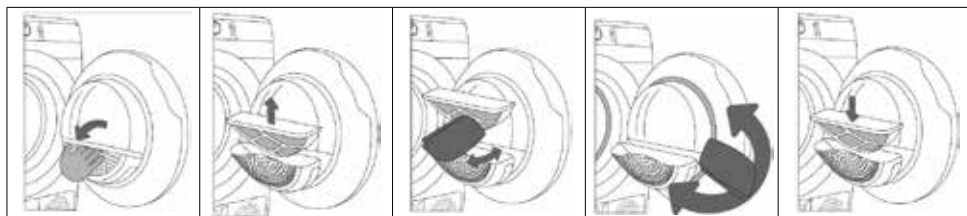

Open de filterbehuizing

Trek het drogerfilter eruit.

Reinig indien nodig ook het filterhuis en de deuropakking.

Sluit het filterdeksel.

Plaats het drogerfilter terug en sluit de filterbehuizing.



LET OP!

- De pluizen op het drogerfilter blokkeren de luchtcirculatie, wat resulteert in een langere droogtijd en een hoger energieverbruik. Daarom moet u het drogerfilter na elk gebruik reinigen.
- Gebruik de droger niet zonder drogerfilter!
- Reinig het drogerfilter na elk gebruik om ophoping van pluizen in de wasdroger te voorkomen.

WARMTEPOMPFILTER REINIGEN

Reinig het warmtepompfilter ten minste na elke vijf droogcycli.

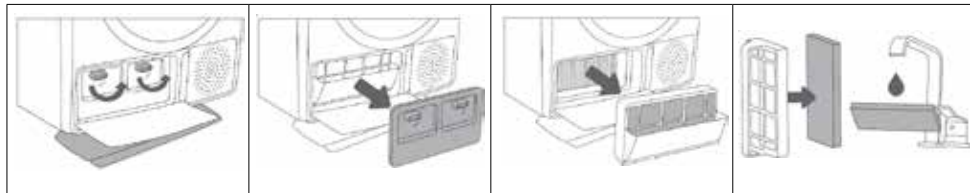

Open de buitenklep. Houd de hendels aan de binnenkant van de afdekking vast en draai ze naar boven. Verwijder de binnenklep.

Trek het warmtepompfilter met de handgreep uit de machine.

Duw het schuimrubberen deel van het filter uit de behuizing. Reinig het filterhuis van de warmtepomp met een vochtige doek.

Spoel het schuimfilter uit onder stromend water en droog het voordat u het terugplaatst in het filterhuis.

Plaats het schuimfilter van de warmtepomp in de behuizing en sluit de buitenste klep (duw deze omhoog in de richting van de machine totdat deze op zijn plaats klikt).

Zorg ervoor dat het warmtepompfilter correct in de sleuf zit. Anders kan de warmtewisselaar in de droger verstopt of beschadigd raken.

WAARSCHUWING



- **Laat de droger afkoelen voordat u deze schoonmaakt.**
- **Beschadig de warmtewisselaar niet! Gebruik geen harde/scherpe voorwerpen!**
- **Reinig alleen met water.**
- **Er kan restwater uitlopen. Leg een absorberende doek onder de onderhoudsklep.**
- **Gebruik de droger niet zonder de filters!**

WARMTEWISSELAAR REINIGEN

Wij raden u aan de warmtewisselaar **minimaal elke twaalf maanden te** reinigen.



Raak de metalen delen in de warmtewisselaar niet met blote handen aan. Gevaar voor letsel door scherpe delen. Draag geschikte beschermende handschoenen als u de warmtewisselaar reinigt.



Onjuiste reiniging van de metalen lamellen van de warmtewisselaar kan de droogtrommel blijvend beschadigen. Druk niet met harde voorwerpen, bijvoorbeeld de plastic buis van een stofzuiger, op de metalen lamellen.

U kunt het stof en het vuil tussen de metalen lamellen van de warmtewisselaar verwijderen met een stofzuiger met een zachte opzetborstel.

De warmtewisselaar is bereikbaar als u het warmtepompfilter heeft verwijderd zoals beschreven in het hoofdstuk "Warmtepompfilter reinigen".

Beweeg, zonder druk uit te oefenen, de opzetborstel voorzichtig en alleen in de richting van de metalen lamellen van boven naar beneden. Te veel druk kan de metalen lamellen van de warmtewisselaar beschadigen of verbuigen.

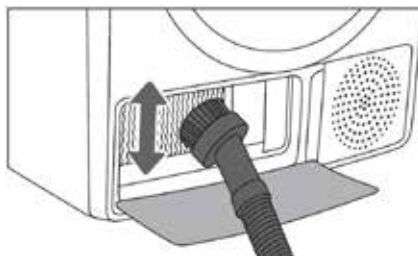

PROBLEMEN OPLOSSEN

Veel storingen en problemen die zich in het dagelijkse gebruik kunnen voordoen, kunt u eenvoudig verhelpen. U bespaart tijd en geld omdat een servicebezoek niet nodig is.

De volgende leidraad kan u helpen om de oorzaak van een storing op te sporen en deze te verhelpen.

1. Schakel de droger uit en wacht minimaal een minuut.
2. Schakel de droger in en herhaal het droogprogramma.
3. De gebruiker kan de meeste fouten die optreden tijdens gebruik, zelf oplossen.
4. Als de fout blijft aanhouden, neemt u contact op met de klantenservice. Alleen geautoriseerde technici mogen reparaties uitvoeren.

i De garantie dekt geen fouten en storingen als gevolg van onjuiste aansluiting of onjuist gebruik van de droger, of veroorzaakt door omgevingsfactoren (blikseminslag, stroomuitval, natuurrampen enz.). In dat geval zijn de reparatiekosten voor rekening van de gebruiker.

GELUID









- In de eerste droogfase of tijdens het drogen maken de compressor en de warmtepomp geluid; dit heeft echter geen invloed op de werking van de droogtrommel.
- Zingend geluid: compressorgeluid; het geluidsniveau is afhankelijk van het programma en de droogfase.
- Zoemend geluid: de compressor wordt af en toe geventileerd.
- Pompend geluid of geluid van stromende vloeistof: de pomp pompt het condensaat in de condensaatank.
- Klikgeluid: start automatische reiniging van de warmtewisselaar (compressor).
- Gerommel of ratelend geluid: tijdens het drogen van wasgoed dat ook harde delen bevat (zoals knopen, ritsen etc.)

WAARSCHUWINGEN OP DE DISPLAY-EENHEID

Waarschuwing	Indicatie op de display-eenheid en beschrijving van de waarschuwing	Wat te doen?
	Waarschuwing condensaatank 	Maak de condensaatank leeg voordat u het programma hervat (zie hoofdstuk "REINIGING EN ONDERHOUD/Condensaatank legen").
"PF"	Waarschuwing stroomstoring 	Drogen onderbroken door stroomuitval. Druk op de Start/Pauze -knop om het droogprogramma opnieuw te starten of te hervatten.

TABEL FOUTMELDINGEN

Als er een fout of storing optreedt, wordt het programma onderbroken. Knipperende signaallampjes en een akoestisch signaal waarschuwen voor een dergelijke gebeurtenis, en het display geeft de fout aan (**E:XX**).

Waarschuwing	Indicatie op de display-eenheid en beschrijving van de waarschuwing	Wat te doen?
E0	Storing bedieningspaneel 	Klantenservice bellen.
E1	Fout temperatuursensor 	Klantenservice bellen.
E2	Communicatiefout 	Klantenservice bellen.
E3	Storing pomp 	Klantenservice bellen.
E4	Oververhitting van het systeem 	Reinig het filter. Zie hoofdstuk "REINIGING EN ONDERHOUD/Reiniging droogfilter" of bel een servicemonteur.
E6, E7, E8	Storing bedieningspaneel   	Trek de stekker van de droogtrommel uit het stopcontact. Bel de klantenservice.

 Schrijf de foutcode op (bijv. E0, E1), schakel de droger uit en bel de klantenservice.

TABEL PROBLEEMOPLOSSING

Probleem/fout	Oorzaak	Wat te doen?
De machine start niet.	• De hoofdschakelaar staat niet op Aan.	• Controleer of de hoofdschakelaar op Aan staat.
	• Er staat geen spanning op het stopcontact.	• Controleer de zekering. • Controleer of de stekker van het netsnoer correct in het stopcontact zit.
Er staat spanning op het stopcontact, maar de trommel draait niet en het apparaat werkt niet.	• Open de deur.	• Controleer of de deur correct gesloten is.
	• De condensaat tank is vol.	• Maak de condensaat tank leeg (zie hoofdstuk "REINIGING EN ONDERHOUD/Condensaat tank leegmaken").
	• Mogelijk is de functie STARTUITSTEL ingesteld. • Programma is niet gestart volgens de instructies.	• Om startuitstel te annuleren, drukt u op STARTUITSTEL en houdt u deze knop 3 seconden ingedrukt. • Lees de gebruiksaanwijzing nog eens.
Tijdens een programma stopt het apparaat helemaal met verwarmen.	• Het drogerfilter kan verstopt zijn. Hierdoor stijgt de temperatuur in de droger, wat oververhitting veroorzaakt, en dus wordt de verwarming uitgeschakeld.	• Reinig de drogerfilter (zie REINIGING EN ONDERHOUD/Drogerfilter reinigen). • Wacht tot het apparaat is afgekoeld en probeer het opnieuw. Als de droger nog steeds niet start, bel dan de klantenservice.
Er klinkt een licht tikkend geluid.	• Als u de droger langere tijd niet gebruikt, komen steunelementen onder spanning.	• Het geluid wordt minder zonder enige tussenkomst.
De deur gaat open tijdens het drogen.	• Overmatige druk op de deur (te veel was in de trommel).	• Verwijder wat wasgoed.
Ongelijkmatig droog wasgoed.	• Wasgoed van verschillende soorten en diktes, of te veel wasgoed.	• Zorg ervoor dat u het wasgoed sorteert op soort en dikte, en controleer of u een geschikte hoeveelheid wasgoed in de trommel heeft gedaan en of u een geschikt programma heeft geselecteerd (zie PROGRAMMATABEL).

Probleem/fout	Oorzaak	Wat te doen?
Wasgoed droog of drogen duurt te lang	• Filter is niet schoon.	• Reinig het filter (zie hoofdstuk "REINIGING EN ONDERHOUD/Drogerfilter reinigen").
	• Droger staat in een afgesloten ruimte; te koude ruimte; of een te kleine ruimte met als gevolg dat de lucht oververhit raakt.	• Zorg voor voldoende toevoer van verse lucht naar de droger; zet bijvoorbeeld de deur of een raam open. • Controleer of de temperatuur in de ruimte waar de droger staat, te hoog of te laag is.
	• Het wasgoed was niet voldoende uitgewrongen of gecentrifugeerd.	• Als het wasgoed na de droogcyclus nog nat is, herhaalt u het drogen en selecteert u een geschikt droogprogramma (nadat u het filter heeft schoongemaakt).
	• Er is te veel of te weinig wasgoed in het apparaat gedroogd.	• Gebruik een geschikt programma of extra functies.
	• Wasgoed (zoals beddengoed) raakt verstrikt in grote ballen.	• Sluit de knopen of ritsen van het wasgoed voor het drogen. Kies een geschikt programma (bijv. het beddengoedprogramma). • Maak na het droogproces het wasgoed los en kies een aanvullende droogprogramma (bijv. 90/60/30 min. (vaste tijd drogen)).
Fout trommelverlichting	• Er is geen verlichting als de deur van de droger open gaat.	• Haal de stekker van de droger uit het stopcontact en bel de klantenservice.

Controleer voordat u het servicecentrum belt of u de problemen zelf kunt oplossen aan de hand van de gebruiksaanwijzing.



WAARSCHUWING! Als u de problemen niet zelf kunt oplossen en hulp nodig heeft:

- Druk op de Aan/**Uit**-knop.
- Trek de stekker uit het stopcontact en bel de klantenservice.

KLANTENSERVICE



WAARSCHUWING! Risico op elektrische schokken

- Repareer nooit zelf een apparaat dat defect is of defect lijkt. Anders brengt u uw eigen leven en dat van toekomstige gebruikers in gevaar. Alleen bevoegde specialisten mogen reparatiewerkzaamheden uitvoeren.
- Onjuiste reparaties maken de garantie ongeldig en de daaruit voortvloeiende schade wordt niet erkend!

TECHNISCHE GEGEVENS

Model	VDW9001B
Afmetingen (L*B*H)	63x60x85 cm
Omgevingstemperatuur	+5 °C ~ +35 °C
Nominaal ingangsvermogen	800 W
Nominale spanning	220-240 V~
Nominale frequentie	50 Hz
Koelmiddeltype	R450a
Gewicht van het product	41 kg
Nominale capaciteit	9 kg

LET OP!

- De nominale capaciteit is de maximale capaciteit; zorg ervoor dat de droge kleding die in het apparaat is geladen de nominale capaciteit niet overschrijdt.
- Installeer de droogtrommel niet in een ruimte met kans op vorst. Bij temperaturen rond het vriespunt werkt de wasdroger mogelijk niet goed.
- Er bestaat kans op schade als het condenswater in de pomp, slangen en/of condensaatank bevroert.

KOELMIDDEL

Het product bevat fluorhoudende broeikasgassen.
Soort koelmiddel: R450a
Hoeveelheid koelmiddel: 0,33 kg
Totaal GWP (klimaatopwarmingspotentieel): 604
CO₂-equivalent: 0,200 t
Hermetisch afgesloten.



RECYCLING

Dit symbool geeft aan dat dit product niet met normaal huishoudelijk afval mag worden afgevoerd (2012/19/EU). Houd u aan de nationale regels voor het gescheiden ophalen van elektrische en elektronische producten. Door het product op de juiste wijze af te voeren, voorkomt u negatieve gevolgen voor het milieu en de volksgezondheid. Het verpakkingsmateriaal van dit product kan 100% worden gerecycled. Voer verpakkingsmateriaal gescheiden af.

PRODUCTINFORMATIEBLAD

Model	
Nominale capaciteit	
Drogertype	
Energie-efficiëntieklasse	
Gewogen jaarlijks energieverbruik (AEc) (*1)	
Automatisch of niet-automatisch	
EU Ecolabel	
Energieverbruik van het standaard katoenprogramma	
Gewogen energieverbruik van het standaard katoenprogramma bij volledige en gedeeltelijke lading	
Energieverbruik van het standaard katoenprogramma bij volledige lading	
Energieverbruik van het standaard katoenprogramma bij gedeeltelijke lading	
Stroomverbruik in de uit-modus (Po)	
Stroomverbruik in de waakstand (PI)	
Duur van de waakstand	
Programmaduur van het 'standaard katoenprogramma'	
Gewogen programmaduur van het standaard katoenprogramma bij volledige en gedeeltelijke lading	
Programmaduur van het standaard katoenprogramma bij volledige lading	
Programmaduur van het standaard katoenprogramma bij gedeeltelijke lading	
Condensatie-efficiëntieklasse A (efficiëntst) tot G (minst efficiënt)	
Gemiddelde condensatie-efficiëntie van het standaard katoenprogramma bij volledige lading	
Gemiddelde condensatie-efficiëntie van het standaard katoenprogramma bij gedeeltelijke lading	
Gewogen condensatie-efficiëntie van het standaard katoenprogramma bij volledige en gedeeltelijke lading	
Geluidsniveau van het standaard katoenprogramma bij volledige lading	

(*1) Energieverbruik per jaar, gebaseerd op 160 droogcycli van het standaard katoenprogramma bij volledige en gedeeltelijke lading, en het verbruik bij de spaarstanden.







Het werkelijke energieverbruik per cyclus hangt af van hoe het apparaat wordt gebruikt.

Het programma "Katoen kastdroog" dat bij volle en gedeeltelijke lading wordt gebruikt, is het standaard droogprogramma waarop de informatie op het etiket en het informatieblad betrekking heeft.

Dit programma is geschikt voor het drogen van normaal nat katoenen wasgoed en het is het efficiëntste programma in termen van energieverbruik voor katoen.

1 safety instructions

Symbols used in this document

	Information, advice, tip or recommendation	
	Warning	General danger
	Warning	Danger of electric shock
	Warning	Danger of hot surface
	Warning	Danger of fire
	It is important that you carefully read all the instructions.	



Please read these instructions before operating the appliance and store them for future use.

Please, do not use the appliance without reading the instructions for use first.

- Check for any damage to the packaging or the appliance that may have occurred during transportation. Never use a damaged appliance, but contact your supplier.
- Failure to observe the instructions for use or inappropriate use of the appliance may result in damage to the laundry or the appliance, or injury to the user. Keep the instruction manual in a convenient location, near the appliance.

INSTALLATION LOCATION AND SURROUNDING AREA

- This appliance is for indoor use only.
- Keep the appliance clear from heat sources and direct sunlight to prevent plastic and rubber parts from corroding.
- The appliance must not be installed behind a lockable door, a sliding door or a door with a hinge on the opposite side to that of the dryer, in such a way that a full opening of the dryer door is restricted.
- Place the appliance in a well-ventilated room, as this appliance may generate heat and humidity during use.
- Do not install the appliance in a room where the temperature can drop below 5°C, as the parts of the appliance may become damaged when water freezes.









Do not install the appliance in humid environments or rooms containing explosive or caustic gas. In case of water leakage or water splashes, allow the appliance to dry in the open air.

Never use flammable sprays or substances in the immediate proximity of the appliance.

INSTALLATION

- Place the appliance on a solid (concrete) base that is level and stable.
- Adjust the adjustable feet of the appliance to ensure the appliance is standing level and balanced.
- After installation, let the dryer rest still for 24 hours before using it. Failure to do so may result in a heat pump failure which shall not be covered by the warranty.
- If the dryer has to be laid down on one of its sides during transport or servicing, place it on its left side downwards as seen from the appliance front.
- Before connecting the appliance to the power mains, wait at least 2 hours to allow it to reach room temperature.
- Dispose the packaging materials according to local regulations. Keep the material out of reach of children. Danger of suffocation.

ELECTRICAL INSTALLATION

- Connect the appliance to an earthed power socket protected by a fuse that complies with the values on the rating plate.
- Particularly make sure that the appliance is not placed on the power cord.
 -  To avoid danger, a damaged power cord may only be replaced by the manufacturer, its service agent or similarly qualified persons.
 -  If the appliance is damaged, it must not be operated until it is repaired by the manufacturer, service agent or similarly qualified persons.
- The appliance may not be connected to the power mains using an extension cord.
 -  Do not connect the appliance to the power mains using an external switch device such as a programme timer, or connect it to a power mains that is regularly switched on and off by the power supply provider.
- Do not connect the appliance to an electrical outlet intended for an electric shaver or hair dryer.
- The mains plug must be accessible after installation.
 -  Never use an extension cord or multiple plugs for making a connection.
 -  Do not pull the plug out of the power socket if there is flammable gas around.
 -  Never pull out the plug with wet hands.
 -  Always unplug the appliance when it is not being used.
- Connection to the power supply has to be executed by an adequately trained technician or expert.
- Any repair and maintenance pertaining to safety or performance should be done by trained experts.
- In case of a defect, only use approved spare parts by authorised manufacturers.
- In case of incorrect appliance connection, incorrect use, or servicing by an unauthorised person, Inventum will not be responsible for any damage, as such damage will not be covered by warranty.



EXPLOSION AND FIRE HAZARD

- Please do not dry clothes with any flammable substances such as kerosene or alcohol. Otherwise, there may be an explosion.
- The appliance contains an environmentally friendly but flammable R450a refrigerant. Keep away from open flame and other sources of ignition.
- The tumble dryer is not to be used if industrial chemicals have been used for cleaning.
- Do not dry unwashed items in the tumble dryer.

- Items that have been soiled with substances such as cooking oil, acetone, alcohol, petrol, kerosene, spot removers, turpentine, waxes and wax removers should be washed in hot water with an extra amount of detergent before being dried in the tumble dryer.
- Items such as foam rubber (latex foam), shower caps, waterproof textiles, rubber backed articles and clothes or pillows fitted with foam rubber pads should not be dried in the tumble dryer.
- Oil-affected items can ignite spontaneously, especially when exposed to heat sources such as in a tumble dryer. The items become warm, causing an oxidation reaction in the oil. Oxidation creates heat. If the heat cannot escape, the items can become hot enough to catch fire. Piling, stacking or storing oil-affected items can prevent heat from escaping and so create a fire hazard.
- Remove all objects from pockets such as lighters and matches.
- If it is unavoidable that fabrics containing vegetable or cooking oil or having been contaminated by hair care products are placed in a tumble dryer, these items should first be washed in hot water with extra detergent. This will reduce, but not eliminate, the hazard.
- **WARNING:** Never stop a tumble dryer before the end of the drying cycle, unless all items are quickly removed and spread out so that the heat is dissipated.
- Openings must not be obstructed.
- The dryer filter has to be cleaned frequently.
- Lint must not to be allowed to accumulate around the tumble dryer.

CHILD SAFETY

- Before closing the appliance door and running the programme, make sure there is nothing except laundry in the drum (e.g. check if a child or animal climbed into the drum of the appliance).
- Do not let children aged 3 years and under come near the appliance, unless they are under constant supervision.
- This appliance may be used by children aged 8 years and above and by persons with reduced physical, sensory or mental capabilities or lack of experience and knowledge, provided they are supervised or have been given instructions concerning the use of the appliance in a safe way and understand the hazards of inappropriate use. Children are not allowed to play with the appliance.
- The appliance may not be cleaned or maintained by children, unless this is done under supervision.
- Children should be supervised, to prevent them from playing with the appliance.
- Do not climb or sit on the appliance.
- The appliance is made in compliance with all relevant safety standards.
- Remove the door or deactivate the lock when disposing of the appliance. Children are known to have gotten themselves locked in old appliances. To prevent such a situation, break the door lock of your appliance and tear off the electrical cables.

OPERATION AND MAINTENANCE



Only use the appliance for drying laundry as described in the instruction manual. The machine is not intended for dry cleaning.

- The dryer uses a heat pump system to heat the air. The system consists of a compressor and a heat exchanger. When the dryer is started, compressor operation (the sound of flowing liquid) or flow of refrigerant may be louder as long as the compressor operates. This is not a sign of malfunction and it will not affect useful life of the dryer. In time and with use of the dryer this noise will become quieter.
- Only use products specifically designed for drying laundry. Inventum will not be responsible for any damages or discolouration of gaskets and plastic parts resulting from incorrect use

of bleaching or colouring agents.

- In case of a defect, only use approved spare parts by authorised manufacturers.
- Make sure that all pockets are emptied. Sharp and rigid items such as coins, brooches, nails, screws, stones etc. may cause serious damages to this machine.
- Remove all objects from pockets such as lighters and matches before using the appliance.
- Please do not close the door with excessive force. If it is found difficult to close the door, please check if the clothes are properly inserted and distributed.
- In case of incorrect connection of the appliance, incorrect use, or servicing by an unauthorised person, the user shall bear the cost of any damage, as such damage shall not be covered by warranty.
- When cleaning the appliance, only use non-corrosive cleaning agents.
- The warranty does not cover consumables, minor deviations in colour, increased noise that results from appliance age and which does not affect the functionality of the appliance, and aesthetic defects on components, which do not affect the functionality and safety of the appliance.

TRANSPORT/RELOCATION AFTER INSTALLATION

- Accumulated water must be drained out of the appliance.
- If the dryer cannot be transported in the upright position, tilt it on its left side as seen from the front of the appliance.
- The appliance is heavy. Transport with care. Never hold any protruding part of the appliance when lifting. The door of the appliance cannot be used as a handle.

INTENDED USE

- The appliance is intended solely for household use. If the appliance is used for professional, commercial purposes or purposes exceeding normal use in a household, or if the appliance is used by a person who is not a consumer, the warranty period shall be equal to the shortest warranty period required by relevant legislation.
- This appliance is intended to be used in households and similar applications such as:
 - staff kitchen areas in shops, offices or residential type environments;
 - farm houses;
 - by clients in hotels, motels and other residential type environments;
 - bed & breakfast type environments;
 - areas for communal use in blocks of flats or in launderettes.
- The appliance is not intended for use by persons (including children) with physical or mental impairments, or persons lacking experience and knowledge. These persons should be instructed about the use of the appliance by a person responsible for their safety.

OLD APPLIANCE

- Remove the door or deactivate the lock when disposing of the appliance. Children are known to have gotten themselves locked in old appliances. To prevent such a situation, break the door lock of your appliance and tear off the electrical cables.



This marking indicates that this product should not be disposed of with other household wastes throughout the EU.

To prevent possible harm to the environment or human health from uncontrolled waste disposal, recycle it responsibly to promote the sustainable reuse of material resources. To return your used device, please use the collection systems or contact the retailer where the product was purchased.

They return and can take this product for environmental safe recycling.

FRONT

1. Condensate tank
2. On/off button
3. Programme selector knob
4. Start/pause button
5. Control panel
6. Door
7. Dryer filter
8. Air inlet
9. Heat pump filter
10. Rating plate

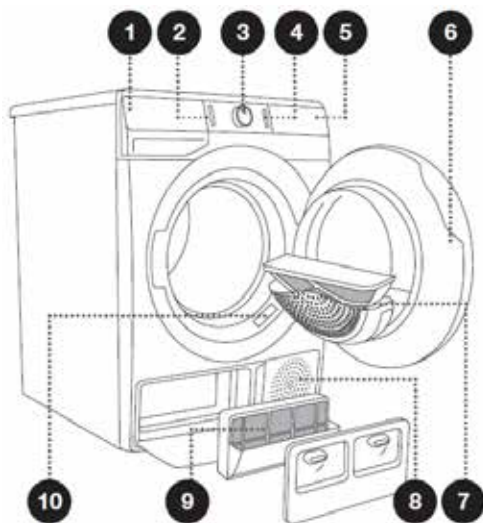

BACK

1. Power cord
2. Condensate discharge hose
3. Adjustable feet

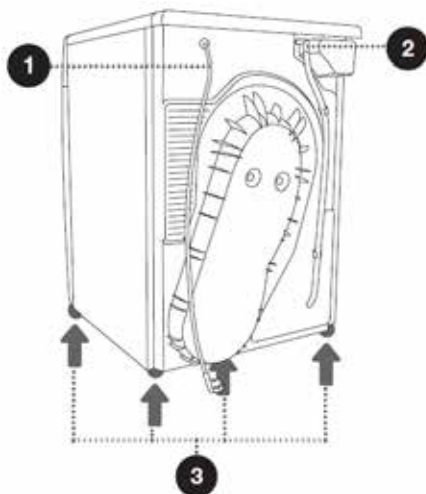

3 installation and connection

REQUIRED SPACE FOR INSTALLING



WARNING!

- Stability is important to prevent the product from moving across the installation site! Make sure to level the appliance and install it on a stable base in longitudinal and traverse direction by screwing the adjustable feet up or down.
- Make sure the appliance is not standing on the power cord.
- Make sure to observe the minimum required clearances from the walls as indicated in the figure.
- Do not place the appliance on a carpet with long fibres, as this may impede air circulation.

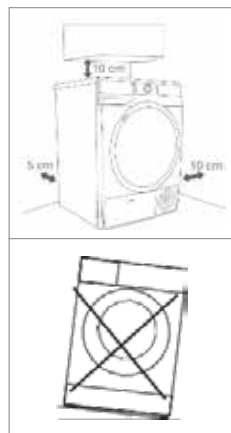

The room in which the appliance is placed must meet the following requirements:

1. Dry, level and stable solid base
2. Avoid direct sunlight
3. A clean location, where dirt does not accumulate. Air must be able to circulate freely around the appliance. Do not obstruct the front air inlet or the air intake grills at the back of the machine.
4. Room temperature is between 10°C and 25°C
5. Place the appliance in a well-ventilated room, as the use of this appliance may generate heat and humidity. Keep far away from heat sources such as coal, gas or wood burning appliances
6. Do not stack this dryer on a washing machine without a stacking kit.

UNPACKING THE APPLIANCE



WARNING!

- Move the appliance with at least two people and wear protective clothing, such as sturdy gloves.
- Packaging material (e.g. films, Styrofoam) can be dangerous for children.
- There is a risk of suffocation! Keep all packaging away from children.

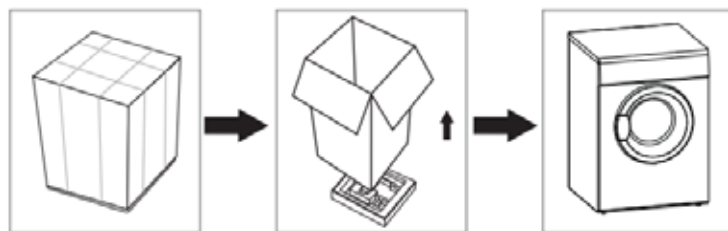

INSTALLING THE EXTERNAL DRAINAGE HOSE (INCLUDED)

Install the external drainage hose if you do not want to use the internal condensate tank.

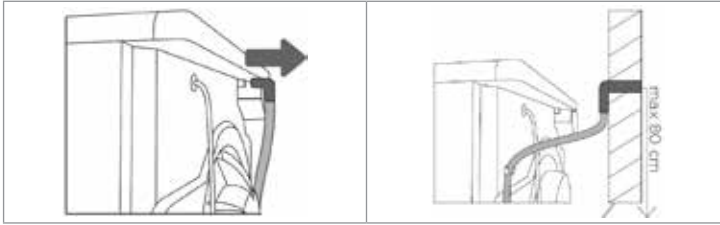

1. Release the hose from the holder on the rear of the dryer (left hand side, below the top cover).

2. Put the hose into a drain pipe, wash basin or any other sink.

LEVELLING THE APPLIANCE



WARNING!

Incorrect levelling of the appliance with the adjustable feet may cause vibration, appliance moving across the room, and loud operation.

Use a spirit level and a spanner No. 22 to level the appliance.

1. Rotate the adjustable feet with a spanner.
2. Level the appliance in longitudinal and traverse direction.



CONNECTING THE APPLIANCE TO THE POWER MAINS



WARNING!

- Before connecting the appliance to the power mains, wait for at least 2 hours until room temperature has been reached.
- Connect the appliance to an earthed power outlet. After installation, the wall socket must be freely accessible. The socket must be fitted with an earth contact (in compliance with the relevant regulations).
- Information about your appliance is indicated on the rating plate.
- Using an over-voltage protection to protect the appliance in case of a lightning strike, is recommended.
- **Do not connect the appliance to the power mains using an extension cord.**



- Do not connect the appliance to an electrical outlet intended for an electric shaver or hair dryer.
- Any repair and maintenance pertaining to safety or performance must be done by trained experts.
- A damaged power cord may only be replaced by a person authorised by the manufacturer.

BEFORE FIRST USE

**WARNING!**

After installation, let the dryer rest still for 24 hours before using it. Failure to do so may result in a heat pump failure which shall not be covered by the warranty.

If the dryer has to be laid down on one of its sides during transport or servicing, place it with its left side downwards, as seen from the appliance front.



CAUTION! Before first use, clean the inside of the drum with a soft damp cloth.

- Put some clean rags into the drum.
- During drying, the airflow and the pump will generate some noise, which is entirely normal.





BEFORE EACH DRYING CYCLE

1. Before each drying cycle, sort your laundry by reading the care labels.
2. Thoroughly spinning the laundry in the washing machine, shortens the drying time and saves energy.
3. For uniform drying results, sort the laundry according to fabric type and select the appropriate drying programme.
4. Before drying, please close buttons and zips, hooks and eyelets, tie any ribbons and turn the pockets inside out.
5. Leave jackets open and undo any long zips so that textiles dry evenly.
6. Sew in or remove underwiring from bras.
7. Close duvet covers and pillow cases to prevent small items from getting rolled up inside them.
8. Drying laundry made of particularly delicate fabrics that may be deformed is not recommended. The following types of laundry may not be dried in the appliance as this may cause your garments to deform:
 - leather garments and other leather products;
 - garments that are waxed or treated in any other way;
 - garments with major wooden, plastic or metal parts;
 - garments with spangles;
 - garments with metal parts subject to rusting.
9. Do not over-dry the clothes, because over-dried clothes can easily get creases.

**CAUTION!**

- Do not put more load than rated in the appliance.
- See below for the reference weight of dry clothes (weight per item) Do not dry dripping wet laundry. The appliance might get damaged.

REFERENCE WEIGHT OF DRY CLOTHES

	Sweater (mixed 800g)		Jacket (cotton 800g)		Jeans (800g)		Bath towel (cotton 900g)
	Single bedsheet (cotton 600g)		Work clothes (1120g)		Pyjamas (200g)		Shirt (cotton 300g)
	T-Shirt (cotton 180g)		Underwear (cotton 70g)		Socks (mixed- weave 50g)		

Only dry laundry suitable for tumble drying. Regard the laundry care labels:

- Suitable for tumble drying
- Normal drying process: drying in the appliance is possible with normal programmes and temperature of 80°.
- Mild drying process: caution is appropriate when tumble drying. Select a mild process with reduced thermal action.
- Do not tumble dry: the garment is not suitable for drying in the appliance.

PREPARING BEFORE DRYING

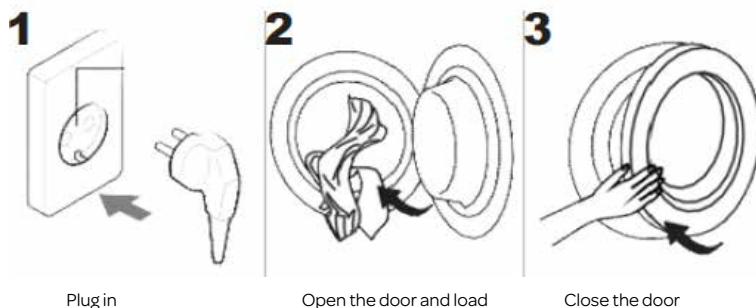

DRYING

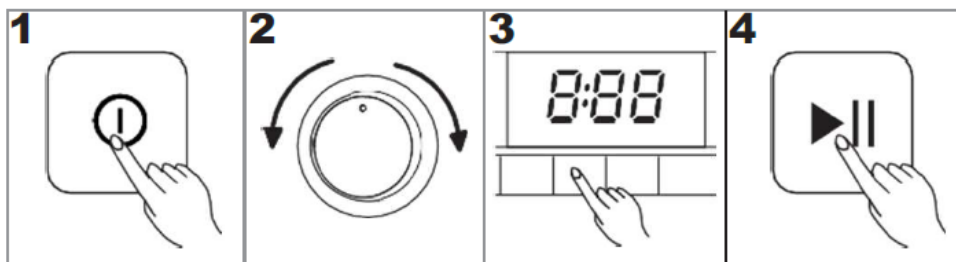

Press On/Off to start the appliance

Select a programme

Select settings and/or additional functions

Press Start/Pause to start the program

AFTER DRYING

When the programme is finished and the appliance is ready, a buzzer will sound and [0:00] appears on the display.

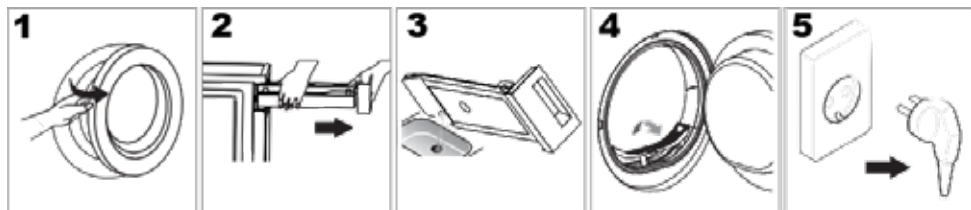

1 Open the door and take out the laundry

2 Pull out the condensate tank

3 Pour out the condensate water





4 Clean the dryer filter

5 Press the on/off button and unplug the appliance

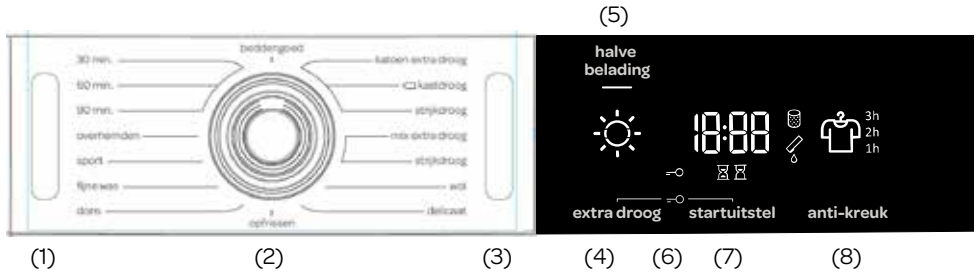
When the door of the appliance is opened, the interior light switches on. Do not forget to press the **On/Off** button before unplugging the appliance.

CONTROL PANEL



- (1) **ON/OFF BUTTON.** Press the On/Off button to start the appliance or to turn it off.
- (2) **PROGRAMME SELECTOR KNOB.** Turn the programme selector knob left or right to select the desired programme.
- (3) **START/PAUSE BUTTON.** Press this button to start or pause the drying process. Opening the door also pauses the appliance. When closing the door, press the button again to resume the drying process.
- (4) **EXTRA DRY [extra droog].** The extra dry option allows you to adjust the dryness level of the laundry. The symbol  lights up when the function is selected.
- (5) **HALFLOAD [halve belading].** The symbol  lights up when the function is selected.
- (6) **CHILD LOCK.** The symbol  lights up. Press EXTRA DRY [extra droog] and START DELAY [startuitstel] together and hold them for 3 seconds to activate or deactivate child lock.
- (7) **START DELAY [startuitstel].** Option to set a start delay. Use this function to start the drying cycle after a certain amount of time has elapsed.
- (8) **ANTI CREASE [anti-kreuk].** The symbol  and anti-crease time chosen will light up.

ADDITIONAL DISPLAY SYMBOLS



Information on the START DELAY function.

The display also shows the settings, estimated time remaining, options and status messages for your appliance. The display will remain on during the cycle.



Warning: when this indicator lights up, the dryer filter needs to be cleaned.



Warning: when this indicator lights up, the condensate tank is full and needs to be emptied.

PROGRAMMES

Programme Dryness levels	Max. load	Programme description
Cotton extra dry [katoen extra droog]	9 kg	Use this programme for single or multi-layer cotton laundry. It will be dried completely for direct storage.
☐ Cotton standard* [kastdroog] (Cupboard dry)	9 kg	Use this programme for thicker non-sensitive cotton laundry of approximately the same thickness. After drying, it will be dry.
Cotton [strijkdroog] (Moist for ironing)	9 kg	Use this programme for single layer cotton laundry. The laundry will remain damp after drying and is ready for ironing.
Mix storage [mix extra droog] (Cupboard dry)	3,5 kg	Use this programme to dry laundry made of mixed fabrics from cotton and synthetics. After the drying process, the laundry will be dry.
Mix [strijkdroog] (Moist for ironing)	3,5 kg	Use this programme for sensitive laundry made of a mixture of synthetic and cotton fibres. The laundry will remain damp after drying and is ready for ironing.
Wool [wol]	2 kg	This short programme is intended for softening or fluffing of clothes made of wool and silk, which have to be dried thoroughly according to manufacturer's instructions.
Sensitive [delicaat]	1 kg	Use this programme to dry highly delicate laundry made of synthetic fibres, which may be slightly moist after the drying process. We recommend using a special-purpose laundry bag.
Air refresh [opfrissen]	2 kg	In this programme, the heater is switched off. The programme is suitable for refreshing your laundry.
Down wear [dons]	1,5 kg	Use this programme to dry textiles stuffed or padded with down (pillows, duvets, jackets etc.). Dry large items separately and use the EXTRA DRY function or the Time Programme if necessary.
Delicate [fijne was]	4 kg	Use this programme to dry delicate clothing made of mixed fibres or viscose and cotton which should be dried with care. Clothes dried with this programme are usually normally dry.
Sportswear [sport]	3 kg	Use this programme for clothing with a membrane, for sportswear made of mixed materials, and breathable fabrics.

Programme Dryness levels	Max. load	Programme description
Shirts [overhemden]	2 kg	Use this programme for easy care laundry, such as shirts and blouses equipped with anti-crease functionality to minimise the ironing effort. Place clothes loosely in the dryer. Once dried, remove quickly and hang it on a clothes hanger.
Time (Timed drying program) 90 min 60 min 30 min	4 kg	Use this programme for non-sensitive laundry that is still slightly moist and has to be thoroughly dried. In the time programme, remaining moisture is not detected automatically. If the laundry is still damp after the programme is complete, repeat the programme; if it is too dry and therefore creased and rough to touch, the drying time you selected was too long.
Bedding [beddengoed]	5 kg	Use this programme for larger items. When the programme is complete, they will be dry. Adjusted drum rotation prevents the laundry from tangling.

* Testing programme according to EN 61121

If your laundry is not dried to the desired dryness level, use extra functions or use a more suitable programme.

ADJUSTING THE SETTINGS

Most programmes feature basic settings, but these settings can be changed.

Adjust the settings by pressing the relevant function button (before pressing the Start/Pause button).

Functions that cannot be changed with the selected programme are partly lit (dimmed). Certain settings cannot be selected with some programmes. Such settings will not be lit, and the button will flash when pressed.

Description of lighting of functions for the selected programme:

- **Lit** (Basic/pre-set setting)
- **Dimmed** (Functions that can be adjusted)
- **Unlit** (Functions that cannot be selected)

DRYING MODE

EXTRA DRY [extra droog]

Press **EXTRA DRY** to adjust the dryness level – the dryer the laundry, the longer the drying cycle. This setting can be adjusted before the start of the drying process. After the drying programme, this setting is not stored.

HALFLOAD [halve belading]

Press **HALFLOAD [halve belading]** to choose between normal and half load, which also affects the displayed laundry drying time.

ANTI CREASE [anti-kreuk]

If you do not intend or cannot remove the laundry from the dryer immediately after the completion of the drying programme, we recommend using the **ANTI CREASE** function which has to be selected before the start of the drying process.

Press on **ANTI CREASE [anti-kreuk]** to choose between 1h, 2h, and 3h or to deactivate this function. When you open the dryer door after the completion of the drying programme, the function is automatically deactivated.



START DELAY

The desired time when the drying programme should start can be set in advance, which allows more flexibility.

Press **START DELAY [startuitstel]** (to set the start delay from 0 to 6 hours in 30-minute steps, and from 6 to 24 hours in 1-hour steps; when you press the Start/Pause button, the selected time is displayed.



When the set delay time expires, the selected drying programme will start automatically.

To deactivate the start delay, press the button **START DELAY [startuitstel]** and hold it for 3 seconds.

In case of a power supply failure before the delay time has elapsed, press the Start/Pause button to resume the countdown.

The symbol  is lit when the **DRYING TIME** is in progress/counting down.

The symbol  is lit when the **START DELAY** function is selected.

CHILD LOCK



CHILD LOCK (EXTRA DRY [extra droog] and START DELAY [startuitstel])

A safety feature. To activate the child lock, **simultaneously** press **EXTRA DRY [extra droog]** and **START DELAY [startuitstel]** and hold them for at least three seconds. The symbol  will light up. Follow the same procedure to deactivate the child lock. As long as the child lock is activated, programme, settings, or additional functions cannot be changed.

The child lock remains active after the dryer is switched off. Therefore, it has to be deactivated before a new programme can be selected. It can also be switched off during the drying process.

EXTRA FUNCTION TABLE

Programmes	HALF LOAD [halve belading]	EXTRA DRY [extra droog]	START DELAY [startuiststel]	ANTI CREASE [anti-kreuk]
Cotton extra dry [katoen extra droog]	•	•	•	•
☐ Cotton standard* [kastdroog] (Cupboard dry)	•	•	•	•
Cotton [strijkdroog] (Moist for ironing)	•	•	•	•
Mix storage [mix extra droog] (Cupboard dry)	•	•	•	•
Mix [strijkdroog] (Moist for ironing)	•	•	•	•
Wool [wol]				
Sensitive [delicaat]		•	•	•
Air refresh [opfrissen]				
Down wear [dons]	•	•	•	•
Delicate [fijne was]	•	•	•	•
Sportswear [sport]		•	•	•
Shirts [overhemden]	•	•	•	•
90 min	•			•
60 min	•			•
30 min	•			•
Bedding [beddengoed]	•	•	•	•

- Extra functions can be used

If your laundry is not dried to the desired dryness level, use extra functions or use a more suitable programme.

STARTING THE DRYING PROGRAMME

Press the **Start**/Pause button to start the drying programme with the options chosen.



PAUSING THE DRYING PROGRAMME / ADDING/REMOVING LAUNDRY / OPENING THE DOOR

The drying programme can always be paused and resumed by pressing the **Start/Pause** button or **opening the door**. The drying programme is **temporarily paused**. **Add or remove laundry** if you wish to do so. Drying time may be extended if you add laundry.

To resume the drying program, first close the door and then press the **Start**/Pause button.



 **WARNING: The dryer door will heat up during the drying process. Make sure you do not burn yourself when opening the dryer door.**

CANCELLING THE DRYING PROGRAMME

To stop and cancel the drying programme, press the Start/Pause button and hold it for 3 seconds. The selected programme will stop, and the dryer will start to cool down. Cooling down time depends on the selected programme. After this process, the drying programme can be selected again.



CHANGING THE PROGRAMME/FUNCTIONS

Switch off the dryer by pressing the **On/Off** button; then, switch it on again by pressing the **On/Off** button and rotate the programme selector knob to the desired programme, or choose extra functions.

Select another programme/function and press the **Start**/Pause button again.



FULL CONDENSATE TANK

When the condensate tank is full, the drying programme will pause and the symbol  will light. Empty the condensate tank (see chapter »MAINTENANCE AND CLEANING/Emptying the condensate tank«).

Press the **Start**/Pause button to resume the drying programme from the point at which it was interrupted.

POWER SUPPLY FAILURE

When power supply is resumed, the signal light on the Start/Pause button will flash.

 To resume the drying process, press **Start**/Pause.



END OF THE DRYING PROGRAMME

At the end of the drying programme, »End« will appear on the display unit, and the two red indicator lights will light up. The Start/Pause button light and Anti Crease time indicator, if activated or selected, will flash.

1. Open the dryer door.
2. Clean the filter (see the section »MAINTENANCE AND CLEANING«).
3. Take the laundry from the drum.
4. Close the door!
5. Switch off the dryer (press the On/**Off** button).
6. Empty the condensate tank.
7. Unplug the power cord from the outlet.



 After the end of the drying programme, immediately remove the laundry from the dryer to prevent it from creasing again.

SAVING PERSONAL SETTINGS

Initial settings may be changed.

When the programme and additional functions are selected, you may store such a combination by pressing the Start/Pause button and holding it for five seconds. An indicator light on the Start/Pause button and an acoustic signal will confirm your selection. »**SC**« (settings changed) will be displayed briefly on the display.

Press the **Start**/Pause button to start the drying process.

The changed combination will appear every time you switch on the dryer.

Follow the same procedure to change a previously saved combination.

PERSONAL SETTINGS MENU

Switch on the dryer by pressing the **On**/Off button. To open the personal settings menu, simultaneously press the positions **START DELAY [startuitstel]** and **ANTI CREASE [anti-kreuk]** and hold them for 3 seconds. The symbols for START DELAY, DRYING TIME, FILTER, and CONDENSATE TANK will be lit on the display unit. Number **1** will appear on the LED display, indicating the settings function. Rotate the programme selector knob to the left or to the right to choose the function to change. Number **1** indicates sound settings and number **2** indicates resetting of Personal programme settings to factory defaults. If the desired settings are not selected in 20 seconds, the programme will automatically return to the main menu.

Press **START DELAY [startuitstel]** to confirm the desired functions and their settings; press **EXTRA DRY [extra droog]** to go back one step.

Acoustic signal volume can be set at four levels

- 0 means the sound is off;
- 1 means that the button sound is activated;
- 2 means low volume, and
- 3 means high volume.

Choose the volume level by rotating the programme selector knob (2) to the left or to the right. The lowest setting means that the acoustic signal is switched off.

LOW STANDBY MODE

If you do not run a programme or do anything else after switching on the dryer, the dryer will switch off automatically after 5 minutes to save energy. Indicator light on the Start/Pause button will flash.

The display will be reactivated if you rotate the programme selector knob or press the On/Off button or open the dryer door. If you do not do anything for 5 minutes after the end of the programme, the display unit will be switched off as well. The indicator light on the Start/Pause button will flash.

ERRORS

In case of an error or fault, the programme will be interrupted.

Flashing signal lights and an acoustic signal will warn about such an occurrence (see the chapter »TROUBLESHOOTING«), and the error will be indicated on the display (**E:XX**).

5 maintenance and cleaning

⚠ WARNING! Always unplug the appliance before cleaning and maintenance.

CLEANING THE EXTERIOR OF THE APPLIANCE

Proper maintenance on the appliance can extend its useful life. Clean the exterior of the appliance and control panel using a soft damp cloth and water. If necessary, a diluted non-abrasive neutral cleaning agent can be used to clean the appliance.



EMPTYING THE CONDENSATE TANK

1. Pull out and hold the condensate tank with two hands.
2. Tilt the condensate tank, pour out the condensate water into the basin.
3. Install the condensate tank.

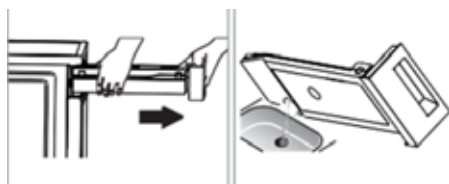

⚠ WARNING!

- Empty the condensate tank after each use. Should the condensate tank fill up completely, the programme will be paused and the symbol  will light up. Once the tank is emptied, the dryer can be restarted by pressing the Start/Pause button.
- Do not drink the condensate water.
- Do not use the dryer without the condensate tank.

CLEANING THE DRYER FILTER

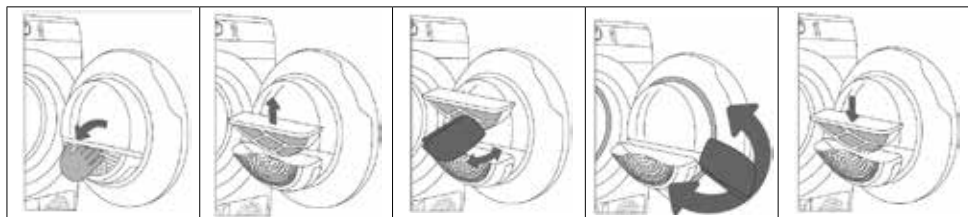

Open the filter housing.

Pull out the dryer filter.

Gently scrape the filter to remove the lint, i.e. the lining of fibres and threads, with your hand or with a cloth.

If necessary, clean the filter housing and door gasket as well.

Insert the dryer filter and close the filter housing.

i NOTE!

- The lint accumulated on the dryer filter will block the air circulation, which will result in a longer drying time and an increased energy consumption. Therefore, the dryer filter must be cleaned after each use.
- Do not operate the dryer without the dryer filter!
- Clean the dryer filter after each use to prevent lint accumulation inside the dryer.

CLEANING THE HEAT PUMP FILTER

Please clean the heat pump filter at least after every five drying cycles.

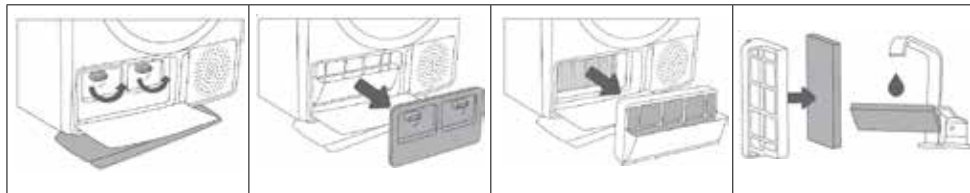

Open the outer cover. Hold the levers on the inside cover and rotate them upwards. Remove the inside cover.

Use the handle to pull out the heat pump filter.

Push the foam part of the filter from the housing. Use a damp cloth to clean the heat pump filter housing.

Wash the foam filter under running water and dry it before replacing it in the filter housing.

Insert the heat pump foam filter into the housing and close the outer cover (push it upwards toward the machine until it latches into place).

The heat pump filter has to be correctly inserted into its slot. Otherwise, the heat exchanger installed inside the dryer may be clogged or damaged.

WARNING



- **Before cleaning, leave the dryer to cool down.**
- **Do not damage the heat exchanger! Do not use hard/sharp-edged objects!**
- **Clean with water only.**
- **Residual water may leak out, place an absorbent cloth under the maintenance cover.**
- **Do not operate the dryer without the unit filters in place!**

CLEANING THE HEAT EXCHANGER

We recommend you clean the heat exchanger **at least every twelve months.**



Do not touch the inner metal parts of the heat exchanger with bare hands. Danger of injury on sharp parts. Use appropriate protection gloves when cleaning the heat exchanger.



Incorrect cleaning of the metal fins of the heat exchanger can permanently damage the tumble dryer. Do not press on the metal fins with hard objects like for example the plastic tube of a vacuum cleaner.

The dust and dirt in the metal fins of the heat exchanger can be cleaned with a vacuum cleaner and a soft brush attachment.

Access to the heat exchanger is possible, when the heat pump filter is removed as is described in the chapter »Cleaning the heat pump filter«.

Without pressing, gently move the brush attachment only in the direction of the metal fins from top to bottom. Too much pressure can damage or bend the metal fins of the heat exchanger.

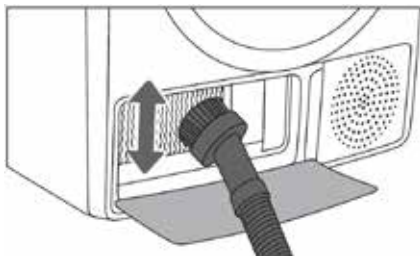

TROUBLESHOOTING

Many malfunctions and faults that might occur in daily operation can be easily remedied. Time and money will be saved because a service call will not be needed.

The following guide may help you to find the reason for a malfunction and correct it.

1. Switch off the dryer and wait at least one minute.
2. Switch on the dryer and repeat the drying programme.
3. Most errors during operation can be resolved by the user (see the TROUBLESHOOTING TABLE).
4. If the error persists, call the customer service. Only authorised technicians can carry out repairs.

i The warranty does not cover the errors or failures resulting from incorrect connection or use of the dryer, or disturbances from the environment (lightning strike, power grid failures, natural disasters etc.). In such cases, the costs of repair shall be charged to the user.

SOUNDS

- In the initial drying stage or during drying, the compressor and the heat pump cause noise; this, however, does not affect the tumble dryer operation.
- Humming sound: compressor noise; the noise level depends on the program and the drying stage.
- Buzzing sound: the compressor is occasionally ventilated.
- Pumping or liquid flowing sound: the pump is pumping the condensate into the condensate tank.
- Clicking sound: start of automatic cleaning of the heat exchanger (compressor).
- Rumbling or rattling noise: during drying when the laundry also includes hard parts (such as buttons, zippers etc.)









WARNINGS INDICATED ON THE DISPLAY UNIT

Warning	Indication on the display unit and description of warning	What to do?
	Condensate tank warning FULL	Empty the condensate tank before resuming the programme (see chapter »CLEANING AND MAINTENANCE/Emptying the condensate tank«).
»PF«	Power supply failure warning PF	Drying interrupted due to power supply failure. Press the Start /Pause button to restart or resume the drying programme.

ERROR TABLE

In case of an error or fault, the programme will be interrupted.

Flashing signal lights and an acoustic signal will warn about such an occurrence, and the error will be indicated on the display (**E:XX**).

Warning	Indication on the display unit and description of warning	What to do?
E0	Control panel failure 	Call customer service.
E1	Temperature sensor failure 	Call customer service.
E2	Communication error 	Call customer service.
E3	Pump error 	Call customer service.
E4	System overheating 	Clean the filter. See chapter »CLEANING AND MAINTENANCE/Cleaning the dryer filter« or call a service technician.
E6, E7, E8	Control panel failure   	Disconnect the tumble dryer from the power supply. Call customer service.

 Write down the error code (e.g. E0, E1), switch off the dryer, and call the customer service.

TROUBLESHOOTING TABLE

Problem/error	Cause	What to do?
The machine will not start.	• The main switch is not switched on.	• Check whether the main switch is on.
	• There is no voltage in the power outlet.	• Check the fuse. • Check if the power cord plug is correctly inserted into the power outlet.
There is voltage in the outlet, but the drum does not spin and the appliance does not work.	• Open the door.	• Check if the door is closed properly.
	• The condensate tank is full.	• Empty the condensate tank (see chapter »CLEANING AND MAINTENANCE/Emptying the condensate tank«).
	• Perhaps the START DELAY function was set. • Programme was not started in accordance with the instructions.	• To cancel the start delay, press START DELAY [startuitstel] and hold for 3 seconds. • Re-read the instructions for use.
The appliance stops heating completely during a programme.	• The dryer filter may be clogged. As a result, the temperature in the dryer rises, which in turn causes overheating, and therefore heating is switched off.	• Clean the dryer filter (see CLEANING AND MAINTENANCE/Cleaning the dryer filter). • Wait for the appliance to cool down, and try running it again. If the dryer still fails to start, call the customer service .
A slight hitting noise appears.	• If the dryer is out of use for a long period of time, the support elements are under stress at the same point.	• The noise will subside without any intervention.
The door opens during drying.	• Excessive load on the door (too much laundry in the drum).	• Reduce the amount of laundry.
Unevenly dried laundry.	• Laundry of varying types and thickness, or excessive amount of laundry.	• Make sure you have sorted the laundry by type and thickness, and check that you have added a suitable amount of laundry to the drum, and that you have selected a suitable programme (see PROGRAMME TABLE).

Problem/error	Cause	What to do?
Laundry not dried or drying takes too long	• Filter is not cleaned.	• Clean the filter (see chapter »CLEANING AND MAINTENANCE / Cleaning the dryer filter«).
	• Dryer is placed in a closed room; room that is too cold; or room that is too small and the air overheats as a result.	• Make sure there is adequate supply of fresh air to the dryer; for example, open the door and/or window. • Check if the temperature in the room where the dryer is installed is too high or too low.
	• Laundry was not sufficiently wrung or spun.	• If the laundry is still wet after the drying cycle, repeat the drying and select an appropriate drying programme (after cleaning the filter).
	• Amount of laundry dried in the appliance is too large or insufficient.	• Use a suitable programme or extra functions.
	• Laundry (such as bedding) gets tangled into large balls.	• Close the buttons or zippers on the laundry before drying. Select a suitable programme (e.g. the Bedding program). • After the drying process, loosen the laundry and select an additional drying programme (e.g. 90/60/30 min. (Timed drying program)).
Drum lighting error	• There is no lighting when the dryer door is opened.	• Disconnect the dryer from the power mains and call the customer service.

Before you call the customer service, please check if you can resolve the problems yourself, consulting the user instructions.



WARNING! If you cannot resolve the problems yourself and need help:

- Press the On/Off button.
- Pull out the mains plug and call the customer service.

CUSTOMER SERVICE



WARNING! Risk of electric shock

- Never try to repair an appliance which is defective or presumed to be defective. You may put your own and future users' lives in danger. Only authorised specialists are allowed to carry out this repair work.
- Improper repair will void the warranty and subsequent damages cannot be recognised!

TECHNICAL SPECIFICATIONS

Model	VDW9001B
Dimensions (L*W*H)	63x60x85 cm
Ambient temperature	+5 °C ~ +35 °C
Rated input power	800 W
Rated voltage	220-240 V~
Rated frequency	50 Hz
Refrigerant type	R450a
Weight of product	41 kg
Rated capacity	9 kg



NOTE!

- The rated capacity is the maximum capacity, make sure that the dry clothes loaded into the appliance do not exceed the rated capacity.
- Do not install the tumble dryer in a room with a risk of frost. At temperatures around freezing point, the tumble dryer may not be able to operate properly.
- There is a risk of damage if the condensate water is allowed to freeze in the pump, hoses and/or condensate tank.

REFRIGERANT

The product includes fluorinated greenhouse gases.

Refrigerant type: R450a

Amount of refrigerant: 0.33 kg

Total GWP (global warming potential): 604

CO2 equivalent: 0.200 t

Hermetically sealed.



RECYCLING

This symbol means that this product should not be disposed of with regular household waste (2012/19/EU). Observe the rules that apply in your country for the separated collection of electric and electronic products.

Correct disposal of the product prevents negative consequences for the environment and for public health. The packaging material of this product can be recycled 100%, return packaging material separately.







PRODUCT INFORMATION SHEET

Model	
Rated Capacity	
Dryer Type	
Energy efficiency class	
Weighted annual energy consumption (AEC) (*1)	
Automatic or non-automatic	
EU Ecolabel	
Energy consumption of the standard cotton programme	
Weighted energy consumption of the standard cotton programme at full and partial load	
Energy consumption of the standard cotton programme at full load	
Energy consumption of the standard cotton programme at partial load	
Power consumption in the off-mode (Po)	
Power consumption in the left-on mode (Pl)	
Duration of the left-on mode	
Programme time of the 'standard cotton programme'	
Weighted programme time of the standard cotton programme at full and partial load	
Programme time of the standard cotton programme at full load	
Programme time of the standard cotton programme at partial load	
Condensation efficiency class A (most efficient) to G (least efficient)	
Average condensation efficiency of the standard cotton programme at full load	
Average condensation efficiency of the standard cotton programme at partial load	
Weighted condensation efficiency of the standard cotton programme at full and partial load	
Sound power level of the standard cotton programme at full load	

(*1) Energy consumption per year, based on 160 drying cycles of the standard cotton programme at full and partial load, and the consumption of the low-power modes. Actual energy consumption per cycle will depend on how the appliance is used. The programme 'Cotton Standard [katoen kastdroog]' used at full and partial load is the standard drying programme to which the information in the label and the fiche relates. This programme is suitable for drying normal wet cotton laundry and it is the most efficient programme in terms of energy consumption for cotton.

1 Sicherheitshinweise

In diesem Dokument verwendete Symbole

	Informationen, Ratschläge, Tipps oder Empfehlungen	
	Warnung	Allgemeine Gefahr
	Warnung	Stromschlaggefahr
	Warnung	Vorsicht, heiße Oberfläche
	Warnung	Feuergefahr
	Lesen Sie unbedingt alle Anweisungen sorgfältig durch.	



Lesen Sie diese Anweisungen, bevor Sie das Gerät bedienen, und bewahren Sie diese auf, sodass Sie sie später zurate ziehen können.

Verwenden Sie das Gerät nicht, bevor Sie die Anweisungen für die erste Verwendung gelesen haben.

- Kontrollieren Sie die Verpackung und das Gerät auf Schäden, die während des Transports entstanden sein können. Verwenden Sie niemals ein beschädigtes Gerät; nehmen Sie in dem Fall Kontakt mit Ihrem Lieferanten auf.
- Nichtbeachten der Gebrauchsanweisungen oder eine unsachgemäße Verwendung des Geräts kann zu Schäden an der Wäsche oder dem Gerät oder sogar zu Verletzungen beim Benutzer führen. Bewahren Sie die Anleitung an einem praktischen Ort in der Nähe des Geräts auf.

AUFSTELLUNGORT UND UMGEBUNG

- Dieses Gerät ist nur für die Verwendung in Innenräumen ausgelegt.
- Stellen Sie das Gerät nicht in der Nähe von Wärmequellen und direkter Sonneneinstrahlung auf; andernfalls besteht das Risiko, dass Kunststoff- und Gummiteile angegriffen werden.
- Das Gerät sollte nicht hinter einer verschließbaren Tür, einer Schiebetür oder einer Tür mit einem Scharnier auf der anderen Seite als bei der Trocknertür aufgestellt werden, andernfalls kann die Trocknertür nicht vollständig geöffnet werden.
- Stellen Sie das Gerät in einem gut gelüfteten Raum auf; während des Gebrauchs erzeugt dieses Gerät Wärme und Feuchtigkeit.
- Installieren Sie das Gerät nicht in einem Raum, in dem die Temperatur unter 5°C abfallen kann. Wenn Wasser im Gerät gefriert, können Teile des Geräts beschädigt werden.







Installieren Sie das Gerät nicht in feuchten Umgebungen oder Räumen, in denen explosive oder giftige Gase vorkommen. Bei auslaufendem Wasser oder Wasserspritzern müssen Sie das Gerät an der Luft trocknen lassen.

Verwenden Sie in der Nähe des Geräts niemals brennbare Sprays oder andere brennbare Substanzen.

INSTALLATION

- Stellen Sie das Gerät auf einen festen Untergrund (aus Beton). Dieser Untergrund muss eben und stabil sein.
- Passen Sie die verstellbaren Füße des Geräts so an, dass es genau waagrecht ausgerichtet ist und stabil steht.
- Lassen Sie den Trockner nach der Installation 24 Stunden stehen, bevor Sie ihn verwenden. Wenn Sie dies nicht tun, kann ein Fehler bei der Wärmepumpe auftreten, der nicht durch die Gewährleistung abgedeckt wird.
- Wenn der Trockner während des Transports oder bei Kundendienstarbeiten auf eine Seite gelegt werden muss, muss er mit der linken Seite nach unten gelegt werden (von der Vorderseite des Geräts aus gesehen).
- Warten Sie mindestens 2 Stunden, bevor Sie das Gerät an das Stromnetz anschließen. Dadurch hat das Gerät Zeit, Raumtemperatur anzunehmen.
- Entsorgen Sie das Verpackungsmaterial gemäß den vor Ort geltenden Vorschriften. Halten Sie das Verpackungsmaterial von Kindern fern. Es besteht Erststickungsgefahr.

ELEKTROINSTALLATION

- Schließen Sie das Gerät an eine geerdete Steckdose mit einer Sicherung an, die den auf dem Typenschild angegebenen Werten entspricht.
- Achten Sie besonders darauf, dass das Gerät nicht auf das Stromkabel gestellt wird.
 -  Um Gefahren zu vermeiden, darf ein beschädigtes Stromkabel nur vom Hersteller, seinem Kundendienstvertreter oder Personen mit vergleichbarer Qualifikation ausgetauscht werden.
 -  Wenn das Gerät beschädigt ist, darf es nicht verwendet werden, bevor es vom Hersteller, seinem Kundendienstvertreter oder Personen mit vergleichbarer Qualifikation repariert wurde.
- Das Gerät darf nicht mit einem Verlängerungskabel an das Stromnetz angeschlossen werden.
 -  Schließen Sie das Gerät nicht mit einem externen Schaltgerät (wie einem programmierbaren Zeitschalter) an die Stromversorgung an und schließen Sie es auch nicht an eine Stromversorgung an, die regelmäßig vom Stromversorger ein- und ausgeschaltet wird.
- Schließen Sie das Gerät nicht an eine Steckdose an, die ausschließlich für Rasierer oder Haartrockner ausgelegt ist.
- Der Netzstecker muss nach der Installation zugänglich sein.
 -  Verwenden Sie niemals ein Verlängerungskabel oder eine Mehrfachsteckdose, um den Anschluss herzustellen.
 -  Ziehen Sie den Stecker nicht aus der Steckdose, wenn brennbares Gas in der Umgebungsluft vorhanden ist.
 -  Ziehen Sie den Stecker niemals mit nassen Händen aus der Steckdose.
 -  Wenn das Gerät nicht verwendet wird, müssen Sie immer den Stecker aus der Steckdose ziehen.
- Der Stromanschluss muss von einem entsprechend ausgebildeten Techniker oder Spezialisten ausgeführt werden.
- Alle sicherheits- oder leistungsbezogenen Reparaturen und Wartungsarbeiten müssen von ausgebildeten Spezialisten ausgeführt werden.
- Bei einem Defekt dürfen nur zugelassene Ersatzteile von autorisierten Herstellern verwendet werden.

- Wenn das Gerät falsch angeschlossen oder verwendet wird oder von einer unbefugten Person gewartet wird, haftet Inventum nicht für eventuelle Schäden und diese Schäden werden nicht durch die Gewährleistung abgedeckt.



EXPLOSIONS- UND FEUERGEFAHR

- Trocknen Sie keine Kleidung, die mit brennbaren Substanzen wie Kerosin oder Alkohol verunreinigt ist. Andernfalls besteht Explosionsgefahr.
- Das Gerät enthält das umweltfreundliche Kältemittel R450a, das jedoch brennbar ist. Halten Sie es von offenen Flammen und anderen Zündquellen fern.
- Der Wäschetrockner darf nicht verwendet werden, wenn bei der Reinigung Industriechemikalien verwendet wurden.
- Trocknen Sie im Wäschetrockner keine ungewaschenen Teile.
- Wäschestücke, die mit Substanzen wie Speiseöl, Aceton, Alkohol, Benzin, Kerosin, Fleckenentferner, Terpentin, Wachs und Wachsentsferner verunreinigt sind, sollten mit einer zusätzlichen Menge an Waschmittel mit hoher Temperatur gewaschen werden, bevor sie im Wäschetrockner getrocknet werden.
- Wäschestücke wie Schaumgummi (Latexschaum), Duschhauben, wasserfeste Textilien, Artikel oder Kleidung mit Gummianteil/Gummirückseite oder Kissen mit Schaumgummifüllung dürfen nicht im Trockner getrocknet werden.
- Mit Öl verunreinigte Teile können sich spontan entzünden, insbesondere, wenn sie Wärmequellen ausgesetzt werden, was bei einem Trockner der Fall ist. Diese Teile werden warm, was im Öl zu Oxidation führt. Durch Oxidation entsteht Wärme. Wenn die Wärme nicht entweichen kann, werden die Teile warm genug, um in Brand zu geraten. Schichten, Stapeln oder Lagern von mit Öl verunreinigten Wäschestücken kann dazu führen, dass die Hitze nicht entweichen kann. Dadurch entsteht Feuergefahr.
- Entfernen Sie alle Gegenstände aus den Taschen (z. B. Feuerzeuge und Streichhölzer).
- Wenn es unvermeidlich ist, dass Textilien, die mit Pflanzen- oder Speiseöl oder mit Haarpflegeprodukten verunreinigt sind, in einen Trockner gegeben werden, müssen diese zuerst mit einer zusätzlichen Menge an Waschmittel mit hoher Temperatur gewaschen werden. Dadurch wird die Gefahr reduziert, jedoch nicht eliminiert.
- **WARNUNG:** Halten Sie einen Trockner niemals vor dem Ende des Trockenzyklus an. Falls das dennoch einmal erforderlich ist, müssen alle enthaltenen Wäschestücke schnell herausgenommen und verteilt werden, sodass die Wärme abgeleitet wird.
- Öffnungen dürfen nicht blockiert werden.
- Der Trocknerfilter muss häufig gereinigt werden.
- Es muss verhindert werden, dass sich Fusseln/Flusen rundum den Wäschetrockner ansammeln.

BEI KINDERN IM HAUSHALT ZU BEACHTEN

- Bevor Sie die Tür des Geräts schließen und das Programm ablaufen lassen, müssen Sie sich vergewissern, dass sich ausschließlich Wäsche in der Trommel befindet (kontrollieren Sie zum Beispiel immer, ob ein Kind oder ein Tier in die Trommel des Geräts geklettert ist).
- Lassen Sie Kinder bis einschließlich 3 Jahren nicht in die Nähe des Geräts kommen, es sei denn, diese werden kontinuierlich beaufsichtigt.
- Das Gerät darf von Kindern ab 8 Jahren und von Personen mit eingeschränkter körperlicher, sensorischer oder geistiger Leistungsfähigkeit oder einem Mangel an Erfahrung oder Wissen verwendet werden, vorausgesetzt, sie werden dabei beaufsichtigt oder sie wurden über die sichere Verwendung des Geräts instruiert und verstehen die sich aus einer unsachgemäßen Verwendung ergebenden Gefahren. Kinder dürfen nicht mit dem Gerät spielen.

- Das Gerät darf nicht von Kindern gereinigt oder gewartet werden, es sei denn, dies geschieht unter Aufsicht.
- Kinder müssen beaufsichtigt werden, sodass sie nicht mit dem Gerät spielen.
- Klettern Sie nicht auf das Gerät und setzen Sie sich nicht darauf.
- Das Gerät erfüllt alle relevanten Sicherheitsnormen.
- Bauen Sie die Tür aus oder deaktivieren Sie das Schloss, wenn Sie das Gerät entsorgen. Es ist schon vorgekommen, dass Kinder in Altgeräte geklettert sind und sich dort eingeschlossen haben. Um eine derart gefährliche Situation zu verhindern, müssen Sie das Schloss des Geräts unbrauchbar machen und die Stromkabel abtrennen.

BEDIENUNG UND WARTUNG



Verwenden Sie das Gerät nur zum Trocknen von Wäsche, in Übereinstimmung mit der Beschreibung in der Bedienungsanleitung. Das Gerät ist nicht für chemische Reinigung ausgelegt.

- Der Trockner heizt die Luft mithilfe eines Wärmepumpensystems auf. Das System besteht aus einem Kompressor und einem Wärmetauscher. Wenn der Trockner gestartet wird, können durch den Betrieb des Kompressors (das Geräusch einer strömenden Flüssigkeit) oder den Durchfluss des Kältemittels lautere Geräusche zu hören sein, solange der Kompressor aktiv ist. Das ist kein Anzeichen für eine Funktionsstörung und hat keinen Einfluss auf die Lebensdauer des Trockners. Im Laufe der Zeit und durch die Verwendung des Trockners werden diese Geräusche leiser.
- Verwenden Sie nur Produkte, die speziell für das Trocknen von Wäsche entwickelt wurden. Inventum haftet nicht für Schäden oder Verfärbungen bei Dichtungen und Kunststoffteilen, die durch den falschen Gebrauch von Bleichmitteln oder Farbstoffen verursacht werden.
- Bei einem Defekt dürfen nur zugelassene Ersatzteile von autorisierten Herstellern verwendet werden.
- Kontrolliere Sie, dass alle Taschen leer sind. Scharfe und harte Teile wie Münzen, Broschen/ Nadeln, Nägel, Schrauben, Steine usw. können dieses Gerät schwer beschädigen.
- Entfernen Sie alle Gegenstände aus den Taschen (z. B. Feuerzeuge und Streichhölzer), bevor Sie das Gerät verwenden.
- Schließen Sie die Tür nicht mit übermäßig viel Kraft. Wenn sich die Tür schwer schließen lässt, müssen Sie kontrollieren, ob die Kleidung richtig in die Trommel gelegt und darin verteilt wurde.
- Wenn das Gerät falsch angeschlossen oder verwendet wird oder von einer unbefugten Person gewartet wird, trägt der Benutzer die Kosten für eventuelle Schäden und die Schäden werden nicht durch die Gewährleistung abgedeckt.
- Verwenden Sie zur Reinigung des Geräts ausschließlich nicht-ätzende Reinigungsmittel.
- Die Gewährleistung bezieht sich nicht auf Verbrauchsteile, geringfügige Farbabweichungen, erhöhte Lärmpegel, die auf das Alter des Geräts zurückzuführen sind und die Funktion des Geräts nicht beeinträchtigen, sowie ästhetische Mängel bei Komponenten, die die Funktion und Sicherheit des Geräts nicht beeinträchtigen.

TRANSPORT/UMSTELLEN NACH DER INSTALLATION

- Angesammeltes Wasser muss aus dem Gerät abgelassen werden.
- Wenn der Trockner nicht in der aufrechten Position transportiert werden kann, kippen Sie ihn auf die linke Seite (von der Vorderseite des Geräts aus gesehen).
- Das Gerät ist schwer. Transportieren Sie es vorsichtig. Heben Sie das Gerät niemals an einem hervorstehenden Teil an. Die Tür des Geräts darf nicht als Griff verwendet werden.

BESTIMMUNGSGEMÄSSE VERWENDUNG

- Das Gerät ist nur für den Hausgebrauch ausgelegt. Wenn das Gerät für professionelle oder kommerzielle Zwecke oder für Zwecke verwendet wird, die über den normalen Gebrauch in einem Haushalt hinausgehen, oder wenn das Gerät von einer Person verwendet wird, die kein Verbraucher ist, entspricht der Gewährleistungszeitraum dem kürzesten von der geltenden Gesetzgebung vorgeschriebenen Gewährleistungszeitraum.
- Dieses Gerät ist für den Gebrauch in Haushalten oder für einen ähnlichen Gebrauch ausgelegt, z. B.:
 - in Personalküchen, in Geschäften, Büros und anderen Arbeits-/Unterkunfts-bereichen;
 - auf bäuerlichen Anwesen;
 - von Gästen in Hotels, Motels und anderen Unterkunfts-bereichen;
 - in Bed-and-Breakfast-Unterkünften;
 - in Räumen für die gemeinschaftliche Nutzung in Wohnblocks oder in Waschsalo-nen.
- Das Gerät ist nicht für den Gebrauch durch Personen (einschließlich Kindern) mit eingeschränkter körperlicher oder mentaler Leistungsfähigkeit oder einem Mangel an Erfahrung oder Wissen ausgelegt. Diese Personen müssen von einer Person, die für ihre Sicherheit verantwortlich ist, in den Gebrauch des Geräts eingewiesen werden.

ALTGERÄTE

- Bauen Sie die Tür aus oder deaktivieren Sie das Schloss, wenn Sie das Gerät entsorgen. Es ist schon vorgekommen, dass Kinder in Altgeräte geklettert sind und sich dort eingeschlossen haben. Um eine derart gefährliche Situation zu verhindern, müssen Sie das Schloss des Geräts unbrauchbar machen und die Stromkabel abtrennen.

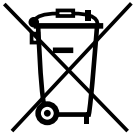

Dieses Symbol weist darauf hin, dass dieses Produkt in der gesamten EU nicht mit dem normalen Hausmüll entsorgt werden darf.

Um Schädigungen der Umwelt oder der menschlichen Gesundheit durch eine unkontrollierte Entsorgung von Abfällen zu vermeiden, muss dieses Gerät auf eine fachgerechte und verantwortliche Weise recycelt werden, sodass die umweltverträgliche Wiederverwendung der materiellen Ressourcen gefördert wird. Geben Sie das Altgerät bei der betreffenden Sammelstelle ab oder wenden Sie sich an den Händler, bei dem das Gerät gekauft wurde. Dieser kann dieses Produkt annehmen und einer umweltfreundlichen Wiederverwertung zuführen.

VORDERSEITE

1. Kondensatbehälter
2. Ein/Aus-Taste
3. Programmwahl-Drehknopf
4. Start/Pause-Taste
5. Bedienfeld
6. Tür
7. Trocknerfilter
8. Lufteinlass
9. Wärmepumpenfilter
10. Typenschild

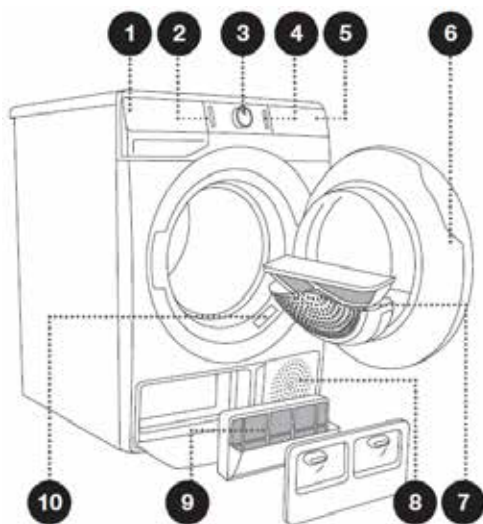

RÜCKSEITE

1. Stromkabel
2. Kondensat-Ablaufschlauch
3. Verstellbare FüÙe

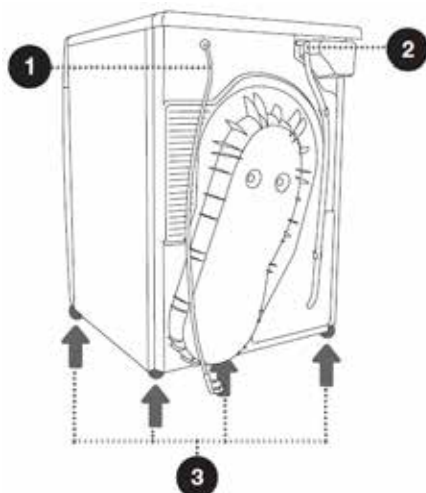



3 Installation und Anschluss

FÜR DIE INSTALLATION BENÖTIGTER PLATZ

WARNUNG!

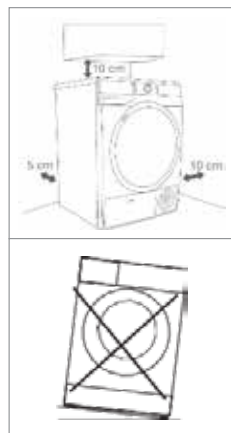
- Stabilität ist ein wichtiger Faktor, um zu verhindern, dass sich das Produkt durch den Aufstellungsort bewegt! Stellen Sie sicher, dass Sie das Gerät auf einem stabilen Untergrund aufstellen und in Längs- und Querrichtung genau ausrichten, indem Sie die verstellbaren Füße nach oben oder unten drehen.
- Kontrollieren Sie, dass das Gerät nicht auf dem Stromkabel steht.
- Vergewissern Sie sich, dass der minimal benötigte Abstand zu den Wänden eingehalten wird (siehe die Abbildung).
- Stellen Sie das Gerät nicht auf einen Hochflor-Teppich, die Fasern können die Luftzirkulation behindern.



 Der Raum, in dem das Gerät aufgestellt wird, muss folgende Anforderungen erfüllen:

1. Er ist trocken und hat ein ebenes und stabiles Fundament.
2. Direktes Sonnenlicht wird vermieden.
3. Der Raum ist sauber und es kann sich kein Schmutz ansammeln. Die Luft muss frei um das Gerät zirkulieren können. Der Einlass auf der Vorderseite oder die Lufteinlassgitter auf der Rückseite des Geräts dürfen nicht blockiert werden.
4. Die Raumtemperatur liegt zwischen 10°C und 25°C.
5. Stellen Sie das Gerät in einem gut gelüfteten Raum auf; dieses Gerät erzeugt während des Gebrauchs Wärme und Feuchtigkeit. Das Gerät muss weit von Wärmequellen wie Kohle-, Gas- oder Holzburnern entfernt stehen.
6. Stellen Sie diesen Trockner nicht auf eine Waschmaschine, es sei denn, Sie verwenden einen speziellen Verbindungsrahmen.

DAS GERÄT AUSPACKEN

WARNUNG!

- Das Gerät muss von mindestens zwei Personen transportiert/umgestellt werden. Tragen Sie dabei Schutzkleidung, zum Beispiel robuste Handschuhe.
- Verpackungsmaterial (z. B. Plastikbeutel/Folien, Styropor) kann für Kinder gefährlich sein.
- Es besteht Erstickungsgefahr! Halten Sie die gesamte Verpackung von Kindern fern.

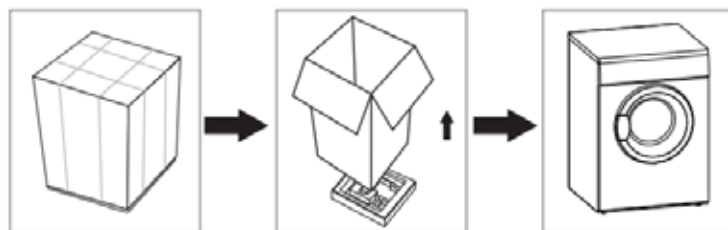

DEN EXTERNEN ABLASSSCHLAUCH ANSCHLIESSEN (ENTHALTEN)

Wenn Sie den Kondensatbehälter im Inneren des Geräts nicht verwenden wollen, müssen Sie den externen Ablassschlauch anschließen.

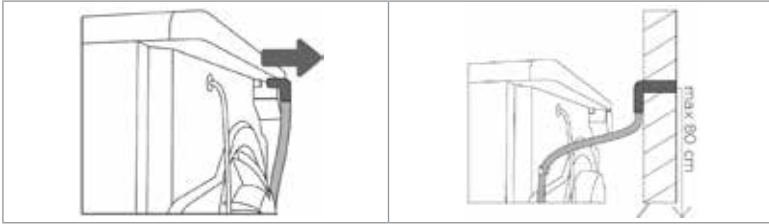

1. Nehmen Sie den Schlauch aus der Halterung auf der Rückseite des Trockners (auf der linken Seite, unter der oberen Abdeckung).
2. Legen Sie den Schlauch in ein Ablaufrohr, Waschbecken oder einen anderen Ausguss.

DAS GERÄT WAAGERECHT AUSRICHTEN



WARNUNG!

Eine falsche Ausrichtung des Geräts mit den verstellbaren Füßen kann Schwingungen verursachen oder dazu führen, dass sich das Gerät durch den Raum bewegt und/oder dass laute Betriebsgeräusche erzeugt werden.

Richten Sie das Gerät mit einer Wasserwaage und einem Maulschlüssel (22) waagrecht aus.

1. Drehen Sie die verstellbaren Füße mit einem Maulschlüssel hinein oder heraus.
2. Richten Sie das Gerät in Längs- und Querrichtung waagrecht aus.



DAS GERÄT AN DAS STROMNETZ ANSCHLIESSEN



WARNUNG!

- Warten Sie mindestens 2 Stunden, bevor Sie das Gerät an das Stromnetz anschließen. Dadurch hat das Gerät Zeit, Raumtemperatur anzunehmen.
- Schließen Sie das Gerät an eine geerdete Steckdose an. Die Wandsteckdose muss nach der Installation gut zugänglich sein. Die Steckdose muss mit einem Schutzkontakt ausgeführt sein (in Übereinstimmung mit den relevanten geltenden Vorschriften).
- Die Angaben zu Ihrem Gerät finden Sie auf dem Typenschild.
- Es wird empfohlen, einen Überspannungsschutz zu integrieren, um das Gerät vor einem Blitzschlag zu schützen.
- **Schließen Sie das Gerät nicht mit einem Verlängerungskabel an das Stromnetz an.**



- Schließen Sie das Gerät nicht an eine Steckdose an, die ausschließlich für Rasierer oder Haartrockner ausgelegt ist.
- Alle sicherheits- oder leistungsbezogenen Reparaturen und Wartungsarbeiten müssen von ausgebildeten Spezialisten ausgeführt werden.
- Ein beschädigtes Stromkabel darf nur von einer vom Hersteller autorisierten Person ausgetauscht werden.

VOR DER ERSTEN VERWENDUNG



WARNUNG!

Lassen Sie den Trockner nach der Installation 24 Stunden stehen, bevor Sie ihn verwenden. Wenn Sie dies nicht tun, kann ein Fehler bei der Wärmepumpe auftreten, der nicht durch die Gewährleistung abgedeckt wird.

Wenn der Trockner während des Transports oder bei Kundendienstarbeiten auf eine Seite gelegt werden muss, muss er mit der linken Seite nach unten gelegt werden (von der Vorderseite des Geräts aus gesehen).



ACHTUNG! Vor der ersten Verwendung müssen Sie die Innenseite der Trommel mit einem weichen, feuchten Tuch reinigen.

- Legen Sie einige saubere Lappen in die Trommel.
- Während des Trocknens erzeugen der Luftstrom und die Pumpe einen gewissen Lärm; das ist völlig normal.

VOR JEDEM TROCKENZYKLUS

1. Vor jedem Trockenzyklus müssen Sie die Wäsche anhand der Pflegeetiketten sortieren.
2. Durch intensives Schleudern der Wäsche in der Waschmaschine wird die Trocknungszeit verkürzt; damit sparen Sie Strom.
3. Um beim Trocknen ein einheitliches Ergebnis zu erzielen, sollten Sie die Wäsche nach Gewebetyp sortieren und das am besten geeignete Programm auswählen.
4. Schließen Sie vor dem Trocknen alle Knöpfe und Reißverschlüsse sowie Haken und Ösen, binden Sie alle Bänder zusammen und drehen Sie Taschen nach außen.
5. Lassen Sie Jacken offen und öffnen Sie lange Reißverschlüsse, um ein gleichmäßiges Trocknen dieser Textilien zu ermöglichen.
6. Nähen Sie Formbügeln in BHs fest oder entfernen Sie diese.
7. Schließen Sie Bett- und Kissenbezüge, um zu verhindern, dass sich kleine Teile darin ansammeln und aufrollen.
8. Das Trocknen von Wäsche, die aus extrem empfindlichen Stoffen besteht und verformt werden kann, wird nicht empfohlen. Folgende Wäschearten sollten nicht in dem Gerät getrocknet werden, da sich diese andernfalls verformen können:
 - Lederbekleidung und andere Produkte aus Leder;
 - Kleidung, die mit Wachs oder auf eine andere Weise behandelt wurde;
 - Kleidung mit Holz-, Kunststoff- oder Metallteilen;
 - Kleidung mit Pailletten;
 - Kleidung mit Metallteilen, die rosten können.
9. Trocknen Sie die Kleidung nicht zu lange; zu lange getrocknete Kleidung kann schnell knittern.



ACHTUNG!

- Legen Sie nicht mehr in das Gerät als angegeben ist.
- Das Referenzgewicht der trockenen Kleidung (Gewicht pro Stück) finden Sie unten. Trocknen Sie keine tropfnasse Kleidung. Dadurch kann das Gerät beschädigt werden.

REFERENZGEWICHT DER TROCKENEN KLEIDUNG



Pullover
(Mischge-
webe,
800 g)



Jacke
(Baumwolle,
800 g)



Jeans
(800 g)



Badetuch
(Baumwolle,
900 g)



Einzelbett-
laken
(Baumwolle,
600 g)



Arbeitsklei-
dung
(1120 g)



Schlafanzug
(200 g)



Hemd
(Baumwolle,
300 g)



T-Shirt
(Baumwolle,
180 g)



Unterwäsche
(Baumwolle,
70 g)



Strümpfe/
Socken
(Mischgewebe,
50 g)

Trocknen Sie nur Wäsche, die für das Trocknen in einem Wäschetrockner geeignet ist. Ziehen Sie die Pflegeetiketten zurate:

- Für Trockner geeignet
- Normales Trocknen: Trocknen im Trockner ist mit normalen Programmen und einer Temperatur von 80° möglich.
- Schonendes Trocknen: Beim Trocknen im Trockner ist Vorsicht geboten. Wählen Sie ein schonendes Programm mit reduzierter thermischer Belastung aus.
- Nicht in den Wäschetrockner geben: Das Kleidungsstück ist nicht für das Trocknen in dem Gerät geeignet.

VORBEREITUNG VOR DEM TROCKNEN

1

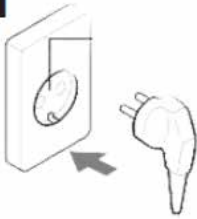

Stecker einstecken

2

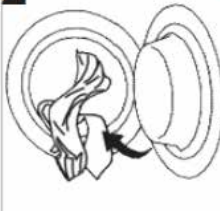

Die Tür öffnen und die Trommel beladen

3



Die Tür schließen

TROCKNEN

1



Die Ein/Aus-Taste drücken, um das Gerät einzuschalten.

2

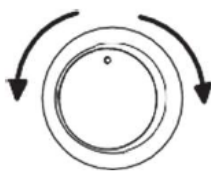

Ein Programm auswählen.

3

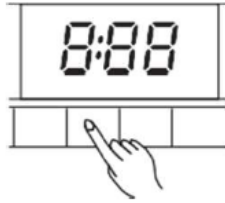

Einstellungen und/oder zusätzliche Funktionen auswählen.

4

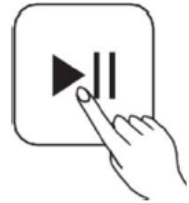

Die START/PAUSE-Taste, um das Programm zu starten.

NACH DEM TROCKNEN

Wenn das Programm beendet und das Gerät fertig ist, ertönt ein Summer und auf dem Display wird [0:00] angezeigt.

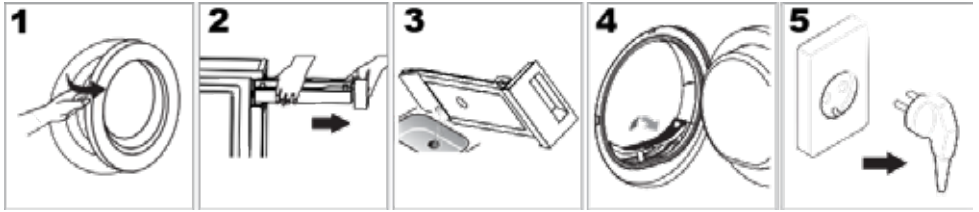

1 Die Tür öffnen und die Wäsche herausnehmen.

2 Den Kondensatbehälter herausziehen.

3 Das Kondenswasser ausgießen.



4 Den Trocknerfilter reinigen.

5 Die Ein/Aus-Taste drücken und den Stecker des Geräts aus der Steckdose ziehen.

Wenn die Tür des Geräts geöffnet wird, wird die Innenbeleuchtung eingeschaltet. Vergessen Sie nicht, die Ein/**Aus**-Taste zu drücken, bevor Sie den Stecker des Geräts aus der Steckdose ziehen.

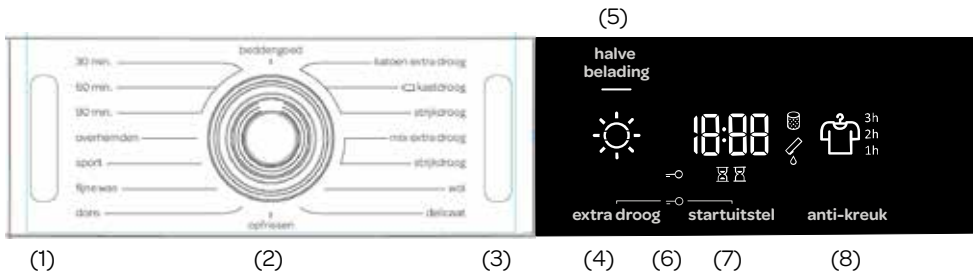
BEDIENFELD



- (1) **EIN/AUS-TASTE.** Mit der Ein/Aus-Taste wird das Gerät eingeschaltet bzw. ausgeschaltet.
- (2) **PROGRAMMWahl-DREHKNOPF.** Drehen Sie den Programmwahl-Drehknopf nach links oder rechts und wählen Sie damit das gewünschte Programm aus.
- (3) **START/PAUSE-TASTE.** Drücken Sie diese Taste, um den Trocknungsvorgang zu starten oder zu unterbrechen. Auch wenn die Tür geöffnet wird, wird der Betrieb des Geräts unterbrochen. Nach dem Schließen der Tür muss die Taste erneut gedrückt werden, um den Betrieb fortzusetzen.
- (4) **EXTRA TROCKEN [extra droog].** Mit der Option Extra trocken [Extra droog] können Sie den Trocknungsgrad der Wäsche einstellen. Wenn die Funktion ausgewählt ist, leuchtet das Symbol .
- (5) **HALBEBELADUNG [halve belading].** Wenn die Funktion ausgewählt ist, leuchtet das Symbol .
- (6) **KINDERSICHERUNG.** Das Symbol  leuchtet. Drücken Sie gleichzeitig 3 Sekunden lang die Tasten EXTRA TROCKEN [extra droog] und STARTVERZÖGERUNG [startuitstel], um die Kindersicherung zu aktivieren bzw. zu deaktivieren.
- (7) **STARTVERZÖGERUNG [startuitstel].** Mit dieser Option kann eine Startverzögerung eingestellt werden. Mithilfe dieser Funktion können Sie den Trockenzyklus nach Ablauf einer eingestellten Zeit starten.
- (8) **KNITTERSCHUTZ [anti-kreuk].** Das Symbol  und die ausgewählte Zeit für den Knitterschutz leuchten.

WEITERE SYMBOLE AUF DEM DISPLAY

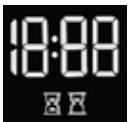

Informationen zur Funktion STARTVERZÖGERUNG.

Auf dem Display werden auch die Einstellungen, die geschätzte Restzeit, Optionen und Statusmeldungen für Ihr Gerät angezeigt. Das Display bleibt während des Trockenzyklus eingeschaltet.



Warnung: Wenn diese Anzeige leuchtet, muss der Trocknerfilter gereinigt werden.



Warnung: Wenn diese Anzeige leuchtet, ist der Kondensatbehälter voll. Dieser muss dann entleert werden.

PROGRAMME

Programm Trockenheitsgrade	Max. Beladung	Beschreibung des Programms
Baumwolle extra trocken [katoen extra droog]	9 kg	Verwenden Sie dieses Programm, um ein- oder mehrlagige Wäschestücke aus Baumwolle zu trocknen. Die Wäsche wird komplett getrocknet; sie kann sofort in den Schrank gelegt werden.
☐ Baumwolle standard* [kastdroog] (Schranktrocken)	9 kg	Verwenden Sie dieses Programm für dickere unempfindliche Wäschestücke aus Baumwolle mit ungefähr derselben Dicke. Nach dem Trocknen ist die Wäsche trocken.
Baumwolle [strijdkroog] (Bügel trocken)	9 kg	Verwenden Sie dieses Programm, um einlagige Wäschestücke aus Baumwolle zu trocknen. Die Wäsche bleibt nach dem Trocknen feucht und lässt sich leichter bügeln.
Mischgewebe extra trocken [mix extra droog] (Schranktrocken)	3,5 kg	Verwenden Sie dieses Programm zum Trocknen von Wäschestücken aus Mischgeweben (Baumwolle und Synthetik). Nach dem Trocknen sind die Wäschestücke trocken.
Mischgewebe [Mix strijdkroog] (Bügel trocken)	3,5 kg	Verwenden Sie dieses Programm für empfindliche Wäschestücke aus einem Mischgewebe aus synthetischen und Baumwollfasern. Die Wäsche bleibt nach dem Trocknen feucht und lässt sich leichter bügeln.
Wolle [wol]	2 kg	Mit diesem kurzen Programm können Kleidungsstücke aus Wolle und Seide, die gemäß den Anforderungen des Herstellers sorgfältig getrocknet werden müssen, flauschiger gemacht oder aufgelockert werden.
Schonprogramm [delicaat]	1 kg	Verwenden Sie dieses Programm zum Trocknen von sehr empfindlichen Wäschestücken aus synthetischen Fasern, die nach dem Trocknen noch etwas feucht sein dürfen. Wir empfehlen die Verwendung eines speziellen Wäschebeutels.
Auffrischen [opfrissen]	2 kg	Bei diesem Programm wird die Heizung ausgeschaltet. Das Programm ist zum Auffrischen Ihrer Wäsche geeignet.
Daunen [dons]	1,5 kg	Verwenden Sie dieses Programm zum Trocknen von Textilien, die mit Daunen gefüllt oder gepolstert sind (Kissen, Deckbetten, Jacken usw.). Trocknen Sie große Teile separat und verwenden Sie gegebenenfalls die Funktion EXTRA TROCKEN oder das Zeitprogramm.

Programm Trockenheitsgrade	Max. Beladung	Beschreibung des Programms
Feinwäsche [fijne was]	4 kg	Verwenden Sie dieses Programm für empfindliche Kleidungsstücke aus Mischfasern oder Viskose und Baumwolle, die besonders schonend getrocknet werden müssen. Mit diesem Programm getrocknete Kleidung ist danach im Allgemeinen normal trocken.
Sportkleidung [sport]	3 kg	Verwenden Sie dieses Programm zum Trocknen von Kleidung mit einer Membran, für Sportkleidung aus Mischgeweben und atmende Textilien.
Hemden [overhemden]	2 kg	Verwenden Sie dieses Programm für pflegeleichte Textilien wie Oberhemden und Blusen in Kombination mit der Funktion Knitterschutz, um den Aufwand beim Bügeln zu minimieren. Legen Sie die Kleidung locker in den Trockner. Nehmen Sie die Kleidung nach dem Trocknen möglichst schnell aus dem Trockner und hängen Sie sie auf einen Kleiderbügel.
Zeit (Zeitgesteuertes Trocknungspro- gramm) 90 Min. 60 Min. 30 Min.	4 kg	Verwenden Sie dieses Programm für unempfindliche Wäsche, die noch etwas feucht ist und gründlich getrocknet werden muss. Bei dem Zeitprogramm wird die Restfeuchtigkeit nicht automatisch erfasst. Wenn die Wäsche nach Ablauf des Programms noch feucht ist, wiederholen Sie das Programm; wenn sie zu trocken und dadurch zerknittert ist und sich hart/rau anfühlt, war die ausgewählte Trockenzeit zu lang.
Bettwäsche [beddengoed]	5 kg	Verwenden Sie dieses Programm für größere Teile. Wenn das Programm beendet ist, sind diese Teile trocken. Eine angepasste Trommeldrehung verhindert, dass sich die Wäsche zu einem Knäuel verdreht.

* Prüfprogramm gemäß EN 61121

Wenn Ihre Wäsche nicht den gewünschten Trockenheitsgrad erreicht, können Sie zusätzliche Funktion verwenden oder ein geeigneteres Programm auswählen.

DIE EINSTELLUNGEN ANPASSEN

Bei den meisten Programmen werden Basiseinstellungen verwendet; diese Einstellungen können jedoch geändert werden.

Passen Sie die Einstellungen an, indem Sie die betreffende Funktionstaste drücken (bevor Sie die Start/Pause-Taste drücken).

Funktionen, die bei dem ausgewählten Programm geändert werden können, sind teilweise beleuchtet (gedimmt). Bestimmte Einstellungen können bei einigen Programmen nicht ausgewählt werden. Diese Einstellungen sind dann nicht beleuchtet. Wenn Sie die Taste dennoch drücken, blinkt diese.

Beschreibung der Beleuchtung der Funktionen bei dem ausgewählten Programm:

- **Leuchtet** (Basiseinstellung/Voreinstellung)
- **Gedimmt** (Funktionen, die angepasst werden können)
- **Leuchtet nicht** (Funktionen, die nicht ausgewählt werden können)

TROCKNUNGSMODUS

EXTRA TROCKEN [extra droog]

Drücken Sie die Taste **EXTRA TROCKEN**, um den Trockenheitsgrad anzupassen; je trockener die Wäsche, desto länger ist der Trocknungszyklus. Diese Einstellung kann vor dem Start des Trocknungsprozesses vorgenommen werden. Diese Einstellung wird nach Ablauf des Trocknungsprogramms nicht gespeichert.



HALBEBELADUNG [halve belading]

Drücken Sie die Taste **HALBEBELADUNG** [halve belading], um zwischen normaler und halber Beladung zu wählen; dies wirkt sich auch auf die angezeigte Trocknungszeit für die Wäsche aus.

KNITTERSCHUTZ [anti-kreuk]

Wenn Sie die Wäsche nicht sofort nach Ablauf des Trocknungsprogramms aus dem Trockner nehmen können oder wollen, empfehlen wir Ihnen, die Funktion **KNITTERSCHUTZ** zu verwenden. Diese Funktion muss ausgewählt werden, bevor der Trocknungsprozess gestartet wird.

Drücken Sie die Taste **KNITTERSCHUTZ** [anti-kreuk] und wählen Sie eine der Optionen 1h, 2h oder 3h aus oder deaktivieren Sie die Funktion. Wenn Sie die Trocknertür nach Ablauf des Trocknungsprogramms öffnen, wird die Funktion automatisch deaktiviert.

STARTVERZÖGERUNG

Die gewünschte Zeit, zu der das Trocknungsprogramm gestartet werden soll, kann im Voraus eingestellt werden. Das erhöht die Flexibilität.

Drücken Sie **STARTVERZÖGERUNG [startuitstel]** (um die Startverzögerung in Schritten von 30 Minuten zwischen 0 und 6 Stunden bzw. in Schritten von 1 Stunde zwischen 6 und 24 Stunden einzustellen). Die ausgewählte Zeit wird angezeigt, wenn Sie die Start/Pause-Taste drücken.



Wenn die eingestellte Verzögerungszeit verstrichen ist, wird das ausgewählte Trocknerprogramm automatisch gestartet.

Um die Startverzögerung zu deaktivieren, drücken Sie die Taste **STARTVERZÖGERUNG [startuitstel]** 3 Sekunden lang.

Falls eine Stromstörung auftritt, bevor die Verzögerungszeit abgelaufen ist, drücken Sie die Start/Pause-Taste, um den Countdown fortzusetzen.

Das Symbol  leuchtet, wenn die **TROCKNUNGSZEIT** läuft/rückwärts zählt.

Das Symbol  leuchtet, wenn die Funktion **STARTVERZÖGERUNG** ausgewählt ist.

KINDERSICHERUNG



KINDERSICHERUNG (EXTRA TROCKEN [extra droog] und STARTVERZÖGERUNG [startuitstel])

Dies ist eine Sicherheitsfunktion. Um die Kindersicherung zu aktivieren, **drücken Sie** gleichzeitig die Tasten **EXTRA TROCKEN [extra droog]** und **STARTVERZÖGERUNG [startuitstel]** und halten Sie diese mindestens drei Sekunden gedrückt. Das Symbol  leuchtet auf. Zum Deaktivieren der Kindersicherung gehen Sie genauso vor. Wenn die Kindersicherung aktiviert ist, ist es nicht möglich, Programme, Einstellungen oder zusätzliche Funktionen zu ändern.

Die Kindersicherung bleibt aktiv, wenn der Trockner ausgeschaltet wird. Sie muss daher deaktiviert werden, bevor ein neues Programm ausgewählt werden kann. Sie kann auch während des Trocknungsprozesses ausgeschaltet werden.

TABELLE MIT ZUSÄTZLICHEN FUNKTIONEN

Programme	HALBEBELADUNG [halve belading]	EXTRA TROCKEN [extra droog]	STARTVERZÖGERUNG [startuitstel]	KNITTERSCHUTZ [anti-kreuk]
Baumwolle extra trocken [katoen extra droog]	•	•	•	•
☐ Baumwolle standard* [kastdroog] (Schranktrocken)	•	•	•	•
Baumwolle [strijkdroog] (Bügeltrocken)	•	•	•	•
Mischgewebe [mix extra droog] (Schranktrocken)	•	•	•	•
Mischgewebe [strijkdroog] (Bügeltrocken)	•	•	•	•
Wolle [wol]				
Schonprogramm [delicaat]		•	•	•
Auffrischen [opfrissen]				
Daunen [dons]	•	•	•	•
Feinwäsche [fijne was]	•	•	•	•
Sportkleidung [sport]		•	•	•
Hemden [overhemden]	•	•	•	•
90 Min.	•			•
60 Min.	•			•
30 Min.	•			•
Bettwäsche [beddengoed]	•	•	•	•

• Verwendung von zusätzlichen Funktionen möglich

Wenn Ihre Wäsche nicht den gewünschten Trockenheitsgrad erreicht, können Sie zusätzliche Funktion verwenden oder ein geeigneteres Programm auswählen.

DAS TROCKNUNGSPROGRAMM STARTEN

Drücken Sie die **Start**/Pause-Taste, um das Trocknungsprogramm mit den ausgewählten Optionen zu starten.



DAS TROCKNUNGSPROGRAMM UNTERBRECHEN / WÄSCHE NACHLEGEN/HERAUSNEHMEN / DIE TÜR ÖFFNEN

Das Trocknungsprogramm kann jederzeit unterbrochen und wiederaufgenommen werden, indem die Start/**Pause**-Taste gedrückt oder die **Tür geöffnet wird**.

Das Trocknungsprogramm wird dann **vorübergehend unterbrochen**.

Jetzt können Sie gegebenenfalls Wäsche nachlegen oder herausnehmen.

Wenn Sie Wäsche nachlegen, kann sich die Trocknungszeit verlängern.

Um das Trocknungsprogramm wieder fortzusetzen, schließen Sie zuerst die Tür und drücken Sie dann die **Start**/Pause-Taste.



 **WARNUNG: Die Trockertür wird während des Trocknungsprozesses warm. Passen Sie auf, dass Sie sich beim Öffnen der Tür nicht verbrennen.**

DAS TROCKNUNGSPROGRAMM ABBRECHEN

Wenn Sie das Trocknungsprogramm stoppen und abbrechen möchten, drücken Sie die Start/Pause-Taste 3 Sekunden lang. Das ausgewählte Programm wird gestoppt und der Trockner beginnt mit dem Abkühlen. Die Dauer des Abkühlens hängt vom ausgewählten Programm ab. Anschließend kann wieder ein Trocknungsprogramm ausgewählt werden.



PROGRAMM/FUNKTIONEN ÄNDERN

Schalten Sie den Trockner aus, indem Sie die Ein/**Aus-Taste** drücken; schalten Sie ihn dann wieder ein, indem Sie erneut die **Ein**/Aus-Taste drücken und drehen Sie den Programmwahl-Drehknopf auf das gewünschte Programm (oder wählen Sie zusätzliche Funktionen aus).

Wählen Sie ein anderes Programm/eine andere Funktion aus und drücken Sie die **Start**/Pause-Taste erneut.



KONDENSATBEHÄLTER VOLL

Wenn der Kondensatbehälter voll ist, wird das Trocknungsprogramm unterbrochen und das Symbol  leuchtet. Entleeren Sie den Kondensatbehälter (siehe das Kapitel »WARTUNG UND REINIGUNG/Den Kondensatbehälter entleeren«).

Drücken Sie die **Start**/Pause-Taste, um das Trocknungsprogramm an der Stelle wieder fortzusetzen, an der es unterbrochen wurde.

AUSFALL DER STROMVERSORGUNG

Wenn die Stromversorgung wieder hergestellt ist, blinkt die Signallampe auf der Start/Pause-Taste.

-  Um den Trocknungsprozess fortzusetzen, drücken Sie **Start**/Pause-Taste.



ENDE DES TROCKNUNGSPROGRAMMS

Am Ende des Trocknungsprogramms wird auf dem Display »End« angezeigt und die zwei roten Kontrolllampen leuchten. Die Start/Pause-Taste leuchtet und die Zeitanzeige für den Knitterschutz blinkt (wenn dieser aktiviert oder ausgewählt ist).

1. Öffnen Sie die Trocknertür.
2. Reinigen Sie den Filter (siehe das Kapitel »WARTUNG UND REINIGUNG«).
3. Nehmen Sie die Wäsche aus der Trommel.
4. Schließen Sie die Tür!
5. Schalten Sie den Trockner aus (drücken Sie die Ein/**Aus-Taste**).
6. Entleeren Sie den Kondensatbehälter.
7. Ziehen Sie den Stecker aus der Steckdose.



-  Nach Ablauf des Trocknungsprogramms sollten Sie die Wäsche sofort aus dem Trockner nehmen. Andernfalls kann diese wieder zerknittern.

VORZUGSEINSTELLUNGEN SPEICHERN

Die ursprünglichen Einstellungen können geändert werden.

Wenn das Programm und die zusätzlichen Funktionen ausgewählt sind, können Sie die betreffende Kombination speichern, indem Sie die Start/Pause-Taste fünf Sekunden lang drücken. Auf der Start/Pause-Taste leuchtet eine Kontrolllampe auf und Ihre Auswahl wird durch ein akustisches Signal bestätigt. »**SC**« (Settings Changed/Einstellungen geändert) wird kurz auf dem Display angezeigt.

Drücken Sie die **Start**/Pause-Taste, um den Trocknungsvorgang zu starten.

Die geänderte Kombination wird jetzt jedes Mal angezeigt, wenn Sie den Trockner einschalten.

Mit demselben Verfahren können Sie auch eine vorher gespeicherte Kombination ändern.

MENÜ PERSÖNLICHE EINSTELLUNGEN

Schalten Sie den Trockner ein, indem Sie die **Ein**/Aus-Taste drücken. Zum Öffnen des Menüs mit den persönlichen Einstellungen drücken Sie gleichzeitig die Tasten **STARTVERZÖGERUNG [startuitstel]** und **KNITTERSCHUTZ [anti-kreuk]** 3 Sekunden lang. Die Symbole für **STARTVERZÖGERUNG**, **TROCKNUNGSZEIT**, **FILTER**, und **KONDENSATBEHÄLTER** leuchten auf dem Display auf. Auf dem LED-Display wird die Zahl **1** angezeigt; damit wird angegeben, dass die Einstellfunktion ausgewählt ist. Drehen Sie den Programmwahl-Drehknopf nach links oder rechts und wählen Sie die Funktion aus, die geändert werden soll. Die Zahl **1** gibt an, dass das akustische Signal eingestellt werden kann. Wenn die Zahl **2** angezeigt wird, ist das Zurücksetzen der persönlichen Programmeinstellungen auf die Werkseinstellungen möglich. Wenn die gewünschten Einstellungen nicht innerhalb von 20 Sekunden ausgewählt werden, kehrt das Programm automatisch zum Hauptmenü zurück.

Drücken Sie die Taste **STARTVERZÖGERUNG [startuitstel]**, um die Auswahl der gewünschten Funktionen und ihrer Einstellungen zu bestätigen; drücken Sie **EXTRA TROCKEN [extra droog]**, um einen Schritt zurück zu gehen.

Die Lautstärke des akustischen Signals kann auf vier Stufen eingestellt werden

- 0 bedeutet, dass das akustische Signal ausgeschaltet ist;
- 1 bedeutet, dass der Tastenton aktiviert ist;
- 2 bedeutet niedrige Lautstärke und
- 3 bedeutet hohe Lautstärke.

Wählen Sie die gewünschte Lautstärke aus, indem Sie den Programmwahl-Drehknopf (2) nach links oder rechts drehen. Die niedrigste Einstellung bedeutet, dass das akustische Signal ausgeschaltet ist.

SPARSAMER STANDBY-MODUS

Wenn Sie kein Programm ablaufen lassen und auch sonst nichts tun, nachdem Sie den Trockner eingeschaltet haben, schaltet sich der Trockner automatisch nach 5 Minuten aus, um Energie zu sparen. Die Kontrolllampe auf der Start/Pause-Taste blinkt.

Das Display wird wieder aktiviert, wenn Sie den Programmwahl-Drehknopf drehen, die Ein/Aus-Taste drücken oder die Trocknertür öffnen. Wenn Sie nach dem Ende eines Programms 5 Minuten lang nichts tun, wird das Display auch ausgeschaltet. Die Kontrolllampe auf der Start/Pause-Taste blinkt.

FEHLER

Bei einem Fehler oder einer Störung wird das Programm unterbrochen.

Wenn ein solches Ereignis eintritt, werden Sie durch blinkende Signallampen und ein akustisches Signal gewarnt (siehe das Kapitel »FEHLERSUCHE«). Der Fehler wird darüber hinaus auf dem Display angezeigt (**E:XX**).

5 Wartung und Reinigung

⚠️ WARNUNG! Ziehen Sie immer den Stecker des Geräts aus der Steckdose, bevor Sie es reinigen oder warten.

DIE AUSSENSEITE DES GERÄTS REINIGEN

Eine korrekte Wartung des Geräts kann seine Lebensdauer verlängern. Reinigen Sie die Außenseite des Geräts und des Bedienfelds mit einem weichen feuchten Tuch und Wasser. Falls erforderlich, kann ein verdünnter, nicht-scheuernder Neutralreiniger zur Reinigung des Geräts verwendet werden.



DEN KONDENSATBEHÄLTER ENTLEREEN

1. Ziehen Sie den Kondensatbehälter heraus; halten Sie diesen mit zwei Händen fest.
2. Kippen Sie den Kondensatbehälter um und gießen Sie das Kondenswasser in das Becken.
3. Setzen Sie den Kondensatbehälter wieder ein.

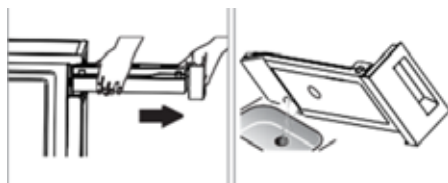

⚠️ WARNUNG!

- Entleeren Sie den Kondensatbehälter nach jeder Verwendung. Wenn der Kondensatbehälter ganz voll ist, wird das Programm unterbrochen und das Symbol  leuchtet. Nachdem der Behälter entleert wurde, kann der Trockner erneut gestartet werden, indem die Start/Pause-Taste gedrückt wird.
- Trinken Sie das Kondenswasser nicht.
- Verwenden Sie den Trockner nicht ohne den Kondensatbehälter.

DEN TROCKNERFILTER REINIGEN

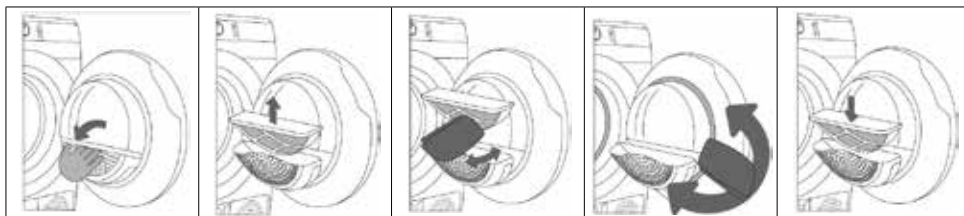

Das Filtergehäuse öffnen.

Den Trocknerfilter herausziehen.

Reinigen Sie gegebenenfalls auch das Filtergehäuse und die Türdichtung.

Schließen Sie die Abdeckung des Filters.

Den Trocknerfilter einsetzen und das Filtergehäuse schließen.

i HINWEIS!

- Die Flusen, die sich auf dem Trocknerfilter ansammeln, blockieren die Luftzirkulation; dies führt zu einer längeren Trocknungszeit und einem höheren Energieverbrauch. Daher muss der Filter nach jeder Verwendung gereinigt werden.

- Verwenden Sie den Trockner nicht ohne den Trocknerfilter!
- Reinigen Sie den Trocknerfilter nach jeder Verwendung, um zu verhindern, dass sich Flusen im Inneren des Trockners ansammeln.

DEN WÄRMEPUMPENFILTER REINIGEN

Reinigen Sie den Wärmepumpenfilter mindestens nach jeweils fünf Trocknungszyklen.

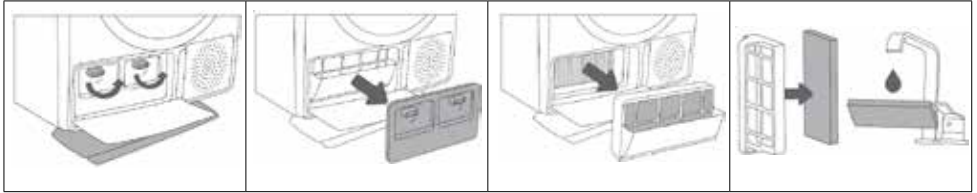

Die äußere Abdeckung öffnen. Die Hebel auf der inneren Abdeckung festhalten und nach oben drehen. Die innere Abdeckung entfernen.

Ziehen Sie den Wärmepumpenfilter am Griff heraus.

Schieben Sie den Schaumstoffteil des Filters vom Gehäuse ab. Reinigen Sie das Gehäuse des Wärmepumpenfilters mit einem feuchten Tuch.

Waschen Sie den Schaumstofffilter unter fließendem Wasser und trocknen Sie diesen, bevor Sie ihn wieder in das Filtergehäuse einsetzen.

Setzen Sie den Schaumstofffilter der Wärmepumpe in das Gehäuse ein und schließen Sie die äußere Abdeckung (schieben Sie diese nach oben in Richtung des Geräts, bis sie an der richtigen Stelle verriegelt ist).

Der Wärmepumpenfilter muss richtig in die Aussparung eingesetzt werden. Andernfalls kann der im Trockner installierte Wärmetauscher verstopfen oder beschädigt werden.

WARNUNG



- **Lassen Sie den Trockner abkühlen, bevor Sie ihn reinigen.**
- **Achten Sie darauf, dass Sie den Wärmetauscher nicht beschädigen! Verwenden Sie keine harten/scharfkantigen Gegenstände!**
- **Verwenden Sie zum Reinigen nur Wasser.**
- **Eventuell kann Restwasser auslaufen; legen Sie daher ein saugfähiges Tuch unter die Wartungsabdeckung.**
- **Verwenden Sie den Trockner nicht, wenn sich nicht alle Filter an den richtigen Stellen befinden!**

DEN WÄRMETAUSCHER REINIGEN

Wir empfehlen, den Wärmetauscher **mindestens alle zwölf Monate** zu reinigen.



Berühren Sie die Metallteile im Inneren des Wärmetauschers nicht mit bloßen Händen. Diese Teile sind scharf, daher besteht Verletzungsgefahr. Verwenden Sie geeignete Schutzhandschuhe, wenn Sie den Wärmetauscher reinigen.



Eine falsche Reinigung der Metalllamellen des Wärmetauschers kann den Wäschetrockner irreparabel beschädigen. Drücken Sie nicht mit harten Gegenständen (z. B. mit dem Kunststoffrohr eines Staubsaugers) auf die Metalllamellen.

In den Metalllamellen angesammelter Staub und Schmutz können mit einem Staubsauger mit einem weichen Bürstenaufsatz entfernt werden.

Der Zugang zum Wärmetauscher wird möglich, wenn der Wärmepumpenfilter ausgebaut ist (siehe die Beschreibung im Kapitel »Den Wärmepumpenfilter reinigen«).

Bewegen Sie den Bürstenaufsatz vorsichtig und ohne Druck auszuüben nur in Richtung der Metalllamellen von oben nach unten. Zu viel Druck kann die Metalllamellen des Wärmetauschers beschädigen oder verbiegen.

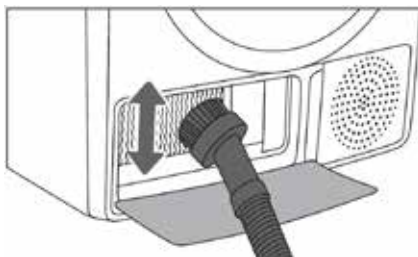

FEHLERSUCHE

Viele Funktionsstörungen und Fehler, die während des täglichen Betriebs auftreten, lassen sich einfach beheben. Wenn Sie den Kundendienst nicht einschalten müssen, sparen Sie Zeit und Geld.

Die folgenden Richtlinien helfen Ihnen dabei, die Ursache für eine Störung zu ermitteln und die Störung zu beheben.



1. Schalten Sie den Trockner aus und warten Sie mindestens eine Minute.
2. Schalten Sie den Trockner ein und wiederholen Sie das Trocknungsprogramm.
3. Die meisten Fehler, die während des Betriebs auftreten, können vom Benutzer behoben werden (siehe die TABELLE ZUR FEHLERSUCHE).
4. Wenn der Fehler bestehen bleibt, wenden Sie sich an den Kundendienst. Reparaturen dürfen nur von autorisierten Technikern ausgeführt werden.

 Die Gewährleistung erstreckt sich nicht auf Fehler oder Ausfälle, die durch falsches Anschließen oder falsche Verwendung des Trockners oder Störungen aus der Umgebung (Blitzschlag, Ausfall der Stromversorgung, Naturkatastrophen usw.) entstehen. In solchen Fällen werden die Kosten der Reparaturen dem Benutzer in Rechnung gestellt.

GERÄUSCHE

- In der ersten Trockenphase oder während des Trocknens erzeugen der Kompressor und die Wärmepumpe Geräusche; dies hat jedoch keinen Einfluss auf den Betrieb des Wäschetrockners.
- Brummendes Geräusch: Geräusch des Kompressors; der Geräuschpegel hängt vom Programm und der Trocknungsphase ab.
- Summendes Geräusch: Der Kompressor wird gelegentlich gelüftet.
- Pump- oder Fließgeräusche: Die Pumpe pumpt das Kondensat in den Kondensatbehälter.
- Klickendes Geräusch: Start der automatischen Reinigung des Wärmetauschers (Kompressors).
- Klappern oder Rasselgeräusche: Hörbar während des Trocknens, wenn die Wäsche auch harte Teile enthält (wie Knöpfe, Reißverschlüsse usw.)

AUF DEM DISPLAY ANGEZEIGTE WARNUNGEN

Warnung	Anzeige auf dem Display und Beschreibung der Warnung	Lösungsvorschlag
	Warnung Kondensatbehälter voll 	Entleeren Sie den Kondensatbehälter, bevor Sie das Programm fortsetzen (siehe das Kapitel »WARTUNG UND REINIGUNG/Entleeren des Kondensatbehälters«).

»PF«	Warnung Ausfall der Stromversorgung 	Das Trocknen wurde unterbrochen, weil die Stromversorgung ausgefallen ist. Drücken Sie die Start /Pause-Taste, um das Trocknungsprogramm erneut zu starten oder fortzusetzen.
------	---	--

TABELLE MIT FEHLERCODES

Bei einem Fehler oder einer Störung wird das Programm unterbrochen.

Wenn ein solches Ereignis eintritt, werden Sie durch blinkende Signallampen und ein akustisches Signal gewarnt. Der Fehler wird darüber hinaus auf dem Display angezeigt (**E:XX**).

Warnung	Anzeige auf dem Display und Beschreibung der Warnung	Lösungsvorschlag
E0	Fehler bei Bedienfeld 	Kontakt mit dem Kundendienst aufnehmen.
E1	Fehler bei Temperatursensor 	Kontakt mit dem Kundendienst aufnehmen.
E2	Kommunikationsfehler 	Kontakt mit dem Kundendienst aufnehmen.
E3	Pumpenfehler 	Kontakt mit dem Kundendienst aufnehmen.
E4	System überhitzt 	Den Filter reinigen. Siehe das Kapitel »WARTUNG UND REINIGUNG/Den Trocknerfilter reinigen« oder einen Kundendiensttechniker hinzuziehen.
E6, E7, E8	Fehler bei Bedienfeld   	Den Wäschetrockner von der Stromversorgung abtrennen. Kontakt mit dem Kundendienst aufnehmen.

 Den Fehlercode notieren (z. B. E0, E1), den Trockner ausschalten und Kontakt mit dem Kundendienst aufnehmen.

TABELLE ZUR FEHLERSUCHE

Problem/Fehler	Ursache	Lösungsvorschlag
Das Gerät startet nicht.	• Der Hauptschalter ist nicht eingeschaltet.	• Kontrollieren, ob der Hauptschalter eingeschaltet ist.
	• An der Steckdose liegt keine Spannung an.	• Die Sicherung kontrollieren. • Kontrollieren, ob der Stecker des Stromkabels richtig in die Steckdose gesteckt ist.
An der Steckdose ist Spannung vorhanden, die Trommel dreht sich jedoch nicht und das Gerät funktioniert nicht.	• Die Tür öffnen.	• Kontrollieren, ob die Tür richtig geschlossen ist.
	• Der Kondensatbehälter ist voll.	• Den Kondensatbehälter entleeren (siehe das Kapitel »WARTUNG UND REINIGUNG/Entleeren des Kondensatbehälters«).
	• Wurde möglicherweise die Funktion STARTVERZÖGERUNG eingestellt? • Das Programm wurde nicht in Übereinstimmung mit den Anweisungen gestartet.	• Um die Startverzögerung abubrechen, drücken Sie die Taste STARTVERZÖGERUNG [startuitstel] 3 Sekunden lang. • Lesen Sie die Anweisungen für den Gebrauch erneut durch.
Das Gerät hört während eines Programms komplett mit dem Aufwärmen auf.	• Der Trocknerfilter kann verstopft sein. Dadurch steigt die Temperatur im Trockner an, wodurch Überhitzung verursacht wird, und aus diesem Grund wird die Heizung ausgeschaltet.	• Den Trocknerfilter reinigen (siehe WARTUNG UND REINIGUNG/ Den Trocknerfilter reinigen). • Warten Sie, bis das Gerät abgekühlt ist, und versuchen Sie es dann erneut. Wenn der Trockner noch immer nicht startet, wenden Sie sich an den Kundendienst.
Ein leichtes schlagendes Geräusch ist zu hören.	• Wenn der Trockner über einen längeren Zeitraum nicht verwendet wurde, stehen die Halterungselemente an derselben Stelle unter Spannung.	• Dieser Lärm lässt von alleine nach, sie brauchen nichts zu tun.
Die Tür öffnet sich während des Trocknens.	• Zu starker Druck auf die Tür (zu viel Wäsche in der Trommel).	• Die Wäschemenge reduzieren.

Problem/Fehler	Ursache	Lösungsvorschlag
Ungleichmäßig getrocknete Wäsche.	<ul style="list-style-type: none"> • Wäsche mit verschiedenen Sorten und Dicken oder zu viel Wäsche. 	<ul style="list-style-type: none"> • Sicherstellen, dass Sie die Wäsche nach Sorte und Dicke sortiert haben, und kontrollieren, dass Sie eine geeignete Menge Wäsche in die Trommel gegeben haben und dass Sie ein geeignetes Programm ausgewählt haben (siehe die TABELLE MIT DEN PROGRAMMEN).
Wäsche nicht getrocknet oder Trocknen dauert zu lange	<ul style="list-style-type: none"> • Filter ist nicht sauber. 	<ul style="list-style-type: none"> • Den Filter reinigen (siehe das Kapitel »WARTUNG UND REINIGUNG/ Den Trocknerfilter reinigen«).
	<ul style="list-style-type: none"> • Der Trockner steht in einem geschlossenen Raum; einem Raum, der zu kalt ist; oder einem Raum, der zu klein ist, und die Luft wird dadurch zu warm. 	<ul style="list-style-type: none"> • Sicherstellen, dass eine ausreichende Zufuhr von frischer Luft zum Trockner gewährleistet ist; zum Beispiel, die Tür und/oder das Fenster öffnen. • Kontrollieren, ob die Temperatur in dem Raum, in dem der Trockner aufgestellt ist, zu hoch oder zu niedrig ist.
	<ul style="list-style-type: none"> • Die Wäsche wurde nicht ausreichend ausgewrungen oder geschleudert. 	<ul style="list-style-type: none"> • Wenn die Wäsche nach dem Trocknungszyklus noch nass ist, den Trocknungsvorgang wiederholen und dabei ein geeignetes Programm auswählen (nachdem Sie den Filter gereinigt haben).
	<ul style="list-style-type: none"> • Die im Gerät getrocknete Wäskemenge ist zu groß oder es ist nicht genug Wäsche im Trockner. 	<ul style="list-style-type: none"> • Ein geeignetes Programm oder zusätzliche Funktionen auswählen.
	<ul style="list-style-type: none"> • Die Wäsche (z. B. Bettwäsche) verdreht sich zu einem großen Knäuel. 	<ul style="list-style-type: none"> • Knöpfe oder Reißverschlüsse bei der Wäsche vor dem Trocknen schließen. Ein geeignetes Programm auswählen (z. B. das Programm für Bettwäsche). • Die Wäsche nach dem Trocknen auseinanderziehen und ein zusätzliches Trocknungsprogramm auswählen (z. B. 90/60/30 Min. (ein zeitgesteuertes Trocknungsprogramm)).
Fehler bei der Trommelbeleuchtung	<ul style="list-style-type: none"> • Die Lampe geht nicht an, wenn die Trocknertür geöffnet wird. 	<ul style="list-style-type: none"> • Den Trockner vom Stromnetz trennen und den Kundendienst anrufen.

Bevor Sie Kontakt mit dem Kundendienst aufnehmen, sollten Sie kontrollieren, ob Sie die Probleme nicht selbst beheben können. Ziehen Sie dazu die Bedienungsanleitung zurate.



WARNUNG! Wenn Sie die Probleme nicht selbst beheben können und Hilfe benötigen:

- Die Ein/**Aus-Taste** drücken.
- Das Netzkabel herausziehen und den Kundendienst anrufen.

KUNDENDIENST



WARNUNG! Stromschlaggefahr

- Versuchen Sie niemals, ein Gerät, das (vermutlich) defekt ist, selbst zu reparieren. Sie bringen sich selbst und zukünftige Benutzer damit möglicherweise in Lebensgefahr. Nur autorisierte Spezialisten dürfen diese Art von Reparaturen ausführen.
- Unsachgemäß ausgeführte Reparaturen führen zum Erlöschen der Gewährleistungsansprüche und eventuelle Folgeschäden können nicht anerkannt werden!

TECHNISCHE DATEN

Modell	VDW9001B
Abmessungen (L*B*H)	63x60x85 cm
Umgebungstemperatur	+5 °C ~ +35 °C
Nenneingangsleistung	800 W
Nennspannung	220-240 V~
Nennfrequenz	50 Hz
Kältemitteltyp	R450a
Produktgewicht	41 kg
Nennkapazität	9 kg



HINWEIS!

- Die Nennkapazität ist die maximale Kapazität; stellen Sie sicher, dass die trockenen Kleidungsstücke, die in die Trommel gelegt werden, die Nennkapazität nicht überschreiten.
- Stellen Sie den Trockner nicht in einem Raum auf, in dem Frostgefahr besteht. Bei Temperaturen um den Gefrierpunkt funktioniert der Trockner möglicherweise nicht richtig.
- Es besteht ein Risiko auf Beschädigungen, wenn das Kondenswasser in der Pumpe, den Schläuchen und/oder dem Kondensatbehälter gefriert.

KÄLTEMITTEL

Das Produkt enthält fluoridierte Treibhausgase.

Kältemitteltyp: R450a

Kältemittelmenge: 0,33 kg

Gesamtes GWP (Global Warming Potential/Treibhauspotenzial): 604

CO₂-Äquivalent: 0,200 t

Hermetisch verschlossen.



RECYCLING

Dieses Symbol weist darauf hin, dass dieses Produkt nicht mit dem normalen Hausmüll entsorgt werden darf (2012/19/EU). Befolgen Sie die in Ihrem Land geltenden Vorschriften in Bezug auf die getrennte Sammlung von Elektro- und Elektronikgeräten. Durch eine korrekte Entsorgung des Produkts beugen Sie negativen Folgen für die Umwelt und die Volksgesundheit vor. Das Verpackungsmaterial ist zu 100% recycelbar; sammeln Sie das Verpackungsmaterial daher getrennt ein.

PRODUKTDATENBLATT

Modell	
Nennkapazität	
Trocknertyp	
Energieeffizienzklasse	
Gewichteter jährlicher Energieverbrauch (AEc) (*1)	
Automatisch oder nicht-automatisch	
EU-Umweltzeichen	
Energieverbrauch bei standardmäßigem Baumwollprogramm	
Gewichteter Energieverbrauch bei standardmäßigem Baumwollprogramm bei voller und teilweiser Beladung	
Energieverbrauch bei standardmäßigem Baumwollprogramm bei voller Beladung	
Energieverbrauch bei standardmäßigem Baumwollprogramm bei teilweiser Beladung	
Stromverbrauch im ausgeschalteten Modus (Po)	
Stromverbrauch im unausgeschalteten Modus (Pi)	
Dauer des unausgeschalteten Modus	
Programmdauer des „standardmäßigen Baumwollprogramms“	
Gewichtete Programmdauer des standardmäßigen Baumwollprogramms bei voller und teilweiser Beladung	
Programmdauer des standardmäßigen Baumwollprogramms bei voller Beladung	
Programmdauer des standardmäßigen Baumwollprogramms bei teilweiser Beladung	
Kondensationseffizienzklasse A (am effizientesten) bis G (am wenigsten effizient)	
Durchschnittliche Kondensationseffizienz des standardmäßigen Baumwollprogramms bei voller Beladung	
Durchschnittliche Kondensationseffizienz des standardmäßigen Baumwollprogramms bei teilweiser Beladung	
Gewichtete Kondensationseffizienz des standardmäßigen Baumwollprogramms bei voller und teilweiser Beladung	
Schalleistungspegel des standardmäßigen Baumwollprogramms bei voller Beladung	







(*1) Energieverbrauch pro Jahr, auf der Grundlage von 160 Trocknungszyklen mit dem standardmäßigen Baumwollprogramm bei voller und teilweiser Beladung, und Verbrauch der Niedrigverbrauchsmodi.

Der tatsächliche Energieverbrauch pro Zyklus hängt von der Verwendung des Geräts ab. Das Programm „Baumwolle Standard [katoen kastdroog]“ (verwendet mit voller und teilweiser Beladung) ist das Standard-Trocknungsprogramm, auf das sich die Daten auf dem Etikett und dem Datenblatt beziehen.

Dieses Programm ist zum Trocknen von normal nasser Baumwollwäsche geeignet; im Hinblick auf den Energieverbrauch ist es das effizienteste Programm für Baumwolle.

1 consignes de sécurité

Symboles utilisés dans ce document

	Information, conseil, suggestion ou recommandation	
	Avertissement	Danger général
	Avertissement	Risque de choc électrique
	Avertissement	Risque de surface brûlante
	Avertissement	Risque d'incendie
	Il est important que vous lisiez attentivement toutes les instructions.	



Veillez lire ces consignes avant d'utiliser l'appareil et les ranger pour un usage futur.

Prière de ne pas utiliser l'appareil sans avoir lu d'abord les consignes.

- Vérifiez tout signe d'endommagement de l'emballage ou de l'appareil, ayant pu survenir durant le transport. N'utilisez jamais un appareil endommagé, mais contactez votre fournisseur.
- Le fait d'ignorer les instructions du mode d'emploi ou une utilisation inappropriée de l'appareil peuvent entraîner des dommages au niveau de l'appareil ou du linge, ou des blessures pour l'utilisateur. Conservez le mode d'emploi dans un endroit pratique, à proximité de l'appareil.

LIEU D'INSTALLATION ET ENVIRONS

- Cet appareil est destiné à une utilisation à l'intérieur exclusivement.
- Éloignez l'appareil de sources de chaleur et de la lumière directe du soleil, afin d'éviter la corrosion des pièces en plastique et en caoutchouc.
- L'appareil ne doit pas être installé derrière une porte avec verrou, une porte coulissante ou une porte avec une charnière située du côté opposé à celui du sèche-linge, qui empêcherait l'ouverture complète de la porte du sèche-linge.
- Placez l'appareil dans une pièce bien aérée, car cet appareil peut générer de la chaleur et de l'humidité durant son utilisation.
- N'installez pas l'appareil dans une pièce où la température peut chuter en dessous de 5 °C, car les pièces de l'appareil peuvent être endommagées en cas de gel de l'eau.



N'installez pas l'appareil dans des environnements humides ou des pièces contenant des gaz explosifs ou caustiques. En cas de fuites ou d'éclaboussures d'eau, laissez l'appareil sécher à l'air libre.

N'utilisez jamais de pulvérisateurs ou substances inflammables à proximité immédiate de l'appareil.

INSTALLATION

- Placez l'appareil sur une base (en béton) solide, de niveau et stable.
- Ajustez les pieds réglables de l'appareil pour vous assurer que l'appareil se trouve de niveau et est équilibré.
- Après l'installation, laissez le sèche-linge au repos pendant 24 heures avant de l'utiliser. Si vous ne le faites pas, vous risquez une panne de la pompe à chaleur qui ne sera pas couverte par la garantie.
- Si le sèche-linge doit être couché sur l'un de ses côtés pendant le transport ou la maintenance, placez-le avec son côté gauche vers le bas, vu de l'avant de l'appareil.
- Avant de brancher l'appareil sur le secteur, attendez au moins 2 heures pour lui permettre d'atteindre la température ambiante.
- Mettez au rebut les matériaux d'emballage conformément aux réglementations locales. Gardez le matériel hors de portée des enfants. Risque de suffocation.

INSTALLATION ÉLECTRIQUE

- Branchez l'appareil sur une prise d'alimentation mise à la terre, protégée par un fusible conforme aux valeurs indiquées sur la plaque signalétique.
- Veillez particulièrement à ce que l'appareil ne soit pas placé sur le câble d'alimentation.
 -  Pour éviter tout danger, un câble d'alimentation endommagé peut être remplacé uniquement par le fabricant, son agent de maintenance ou des personnes de qualification similaire.
 -  Si l'appareil est endommagé, il ne doit pas être utilisé tant qu'il n'est pas réparé par le fabricant, son agent de maintenance ou des personnes de qualification similaire.
- L'appareil ne doit pas être branché sur le secteur en utilisant une rallonge électrique.
 -  Ne branchez pas l'appareil sur le secteur en utilisant un dispositif de commutation externe tel qu'une minuterie de programme ; ne le branchez pas non plus sur une alimentation qui est régulièrement activée et coupée par le fournisseur d'électricité.
- Ne branchez pas l'appareil sur une prise électrique prévue pour un rasoir électrique ou un sèche-cheveux.
- La fiche d'alimentation doit être accessible après l'installation.
 -  N'utilisez jamais de rallonge ou de prise multiple pour établir une connexion.
 -  Ne tirez pas la fiche hors de la prise d'alimentation s'il y a du gaz inflammable aux alentours.
 -  Ne tirez jamais sur la fiche d'alimentation avec les mains mouillées.
 -  Débranchez toujours l'appareil lorsqu'il n'est pas utilisé.
- Le branchement sur l'alimentation électrique doit être exécuté par un technicien ou expert ayant bénéficié d'une formation adéquate.
- Toute réparation ou opération de maintenance relative à la sécurité ou aux performances doit être effectuée par des experts formés.
- En cas de défaut, utilisez uniquement des pièces de rechange approuvées, en provenance de fabricants autorisés.
- En cas de branchement incorrect de l'appareil, d'utilisation incorrecte ou d'entretien par une personne non autorisée, Inventum ne sera pas responsable de tout dommage occasionné car de tels dommages ne seront pas couverts par la garantie.



RISQUE D'EXPLOSION ET D'INCENDIE

- Veuillez ne pas sécher des vêtements avec toute substance inflammable, telle que de l'essence ou de l'alcool. Il existe alors un risque d'explosion.
- L'appareil contient un réfrigérant R450a respectueux de l'environnement mais inflammable. Éloignez l'appareil des flammes nues et autres sources d'inflammation.
- Le sèche-linge ne doit pas être utilisé si des produits chimiques industriels ont été utilisés pour le nettoyage.
- Ne séchez pas d'articles non lavés dans le sèche-linge.
- Les articles qui ont été souillés avec des substances telles que de l'huile de cuisson, acétone, alcool, pétrole, essence, détachants, térébenthine, cires et solvants pour cire, doivent être lavés dans une eau chaude avec une quantité supplémentaire de lessive avant d'être séchés dans le sèche-linge.
- Les articles tels que le caoutchouc mousse (mousse de latex), les bonnets de douche, les textiles imperméables, les articles doublés de caoutchouc et les vêtements ou oreillers rembourrés en mousse de caoutchouc ne doivent pas être séchés dans le sèche-linge.
- Les articles imprégnés d'huile peuvent s'enflammer spontanément, particulièrement lorsqu'ils sont exposés à des sources de chaleur comme dans un sèche-linge. Les articles deviennent chauds, provoquant une réaction d'oxydation dans l'huile. L'oxydation crée de la chaleur. Si la chaleur ne peut pas s'échapper, les articles peuvent devenir suffisamment chauds pour prendre feu. L'entassement, l'empilage ou l'accumulation d'articles imprégnés d'huile peut empêcher la chaleur de s'échapper et créer ainsi un risque d'incendie.
- Retirez tous les objets des poches des vêtements, comme les briquets et allumettes.
- S'il est inévitable que des tissus contenant de l'huile végétale ou de cuisson, ou ayant été contaminés par des produits de soins pour cheveux, soient placés dans un sèche-linge, ces articles doivent d'abord être lavés à l'eau chaude avec une quantité de lessive supplémentaire. Ceci permettra de réduire, mais non d'éliminer, le risque.
- **AVERTISSEMENT** : N'arrêtez jamais un sèche-linge avant la fin du cycle de séchage, à moins que tous les articles soient retirés rapidement de l'appareil et étalés de sorte que la chaleur se dissipe.
- Les orifices ne doivent pas être obstrués.
- Le filtre du sèche-linge doit être nettoyé fréquemment.
- Ne laissez pas les peluches s'accumuler dans le sèche-linge.

SÉCURITÉ DES ENFANTS

- Avant de refermer la porte de l'appareil et d'exécuter le programme, assurez-vous qu'il n'y a rien dans le tambour excepté du linge (p. ex. vérifiez si un enfant ou un animal a grimpé dans le tambour de l'appareil).
- Ne laissez pas des enfants âgés de 3 ans ou moins s'approcher de l'appareil, sauf s'ils sont sous une surveillance constante.
- Cet appareil peut être utilisé par des enfants à partir de 8 ans et des personnes aux capacités physiques, sensorielles ou mentales réduites ou manquant d'expérience ou de connaissance, s'ils sont sous surveillance ou ont reçu des instructions concernant l'utilisation de l'appareil d'une manière sûre et s'ils comprennent les risques liés à une utilisation inappropriée. Les enfants ne sont pas autorisés à jouer avec l'appareil.
- L'appareil ne doit pas être nettoyé ou entretenu par des enfants, sauf si ceci s'effectue sous surveillance.
- Les enfants doivent être surveillés, afin d'éviter qu'ils ne jouent avec l'appareil.

- Ne grimpez pas ou ne vous asseyez pas sur l'appareil.
- L'appareil a été fabriqué conformément aux normes de sécurité applicables.
- Déposez la porte ou désactivez le verrou lorsque vous mettez l'appareil au rebut. Des enfants se sont retrouvés bloqués à l'intérieur d'appareils usagés. Afin de prévenir une telle situation, cassez le verrou de la porte de votre appareil et arrachez les câbles électriques.

UTILISATION ET MAINTENANCE



Utilisez l'appareil uniquement pour le séchage du linge tel que décrit dans le mode d'emploi. La machine n'est pas prévue pour le nettoyage à sec.

- Le sèche-linge utilise un système de pompe à chaleur pour chauffer l'air. Le système se compose d'un compresseur et d'un échangeur de chaleur. Lorsque le sèche-linge est démarré, le fonctionnement du compresseur (le son de liquide s'écoulant) ou le flux de réfrigérant peut être plus bruyant tant que le compresseur fonctionne. Ceci n'est pas un signe de dysfonctionnement et n'affectera pas la durée de vie utile du sèche-linge. Au fil du temps et avec l'utilisation du sèche-linge, ce bruit s'estompera.
- Utilisez uniquement des produits conçus spécifiquement pour le séchage du linge. Inventum ne sera pas responsable de tout dommage ou décoloration de joints et pièces en plastique résultant d'une utilisation incorrecte d'agents de blanchiment ou colorants.
- En cas de défaut, utilisez uniquement des pièces de rechange approuvées, en provenance de fabricants autorisés.
- Assurez-vous que toutes les poches des vêtements sont vides. Les articles pointus et rigides tels que les pièces de monnaie, broches, clous, vis, pierres, etc., peuvent gravement endommager cette machine.
- Retirez tous les objets des poches des vêtements, comme les briquets et allumettes, avant d'utiliser l'appareil.
- Veuillez ne pas fermer la porte avec une force excessive. Si vous avez des difficultés à fermer la porte, veuillez contrôler si les vêtements sont insérés et répartis correctement.
- En cas de branchement incorrect de l'appareil, d'utilisation incorrecte ou d'entretien par une personne non autorisée, l'utilisateur supportera les coûts liés à tout dommage occasionné, car un tel dommage ne sera pas couvert par la garantie.
- Lorsque vous nettoyez l'appareil, utilisez uniquement des agents nettoyants non corrosifs.
- La garantie ne couvre pas les consommables, des écarts de couleur mineurs, un bruit accru résultant de l'âge de l'appareil et qui n'affecte pas la fonctionnalité de l'appareil, et des défauts esthétiques au niveau des composants, qui n'affectent pas la fonctionnalité et la sécurité de l'appareil.

TRANSPORT/TRANSFERT APRÈS L'INSTALLATION

- L'eau accumulée doit être vidée de l'appareil.
- Si le sèche-linge ne peut pas être transporté en position verticale, inclinez-le sur son côté gauche, vu de l'avant de l'appareil.
- L'appareil est lourd. Transportez-le avec précaution. Ne tenez jamais une partie protubérante de l'appareil lorsque vous le soulevez. La porte de l'appareil ne peut pas être utilisée comme une poignée.

USAGE PRÉVU

- L'appareil est prévu exclusivement pour un usage domestique. Si l'appareil est utilisé à des fins professionnelles, commerciales, ou à des fins dépassant l'utilisation normale dans un foyer, ou si l'appareil est utilisé par une personne qui n'est pas un consommateur, la période de garantie sera égale à la période de garantie la plus courte requise par la législation applicable.
- Cet appareil est destiné à être utilisé dans des applications domestiques et similaires, telles que :
 - les zones de cuisine pour le personnel dans les magasins, bureaux ou environnements de type résidentiel ;
 - les fermes ;
 - par les clients dans les hôtels, motels et autres environnements de type résidentiel ;
 - les environnements de type chambre d'hôtes ;
 - les zones pour un usage collectif dans les immeubles ou dans les laveries.
- L'appareil n'est pas destiné à être utilisé par des personnes (y compris de enfants) souffrant de handicaps physiques ou mentaux, ou des personnes manquant d'expérience et de connaissance. Ces personnes doivent être informées sur l'utilisation de l'appareil par une personne responsable de leur sécurité.

APPAREIL USAGÉ

- Déposez la porte ou désactivez le verrou lorsque vous mettez l'appareil au rebut. Des enfants se sont retrouvés bloqués à l'intérieur d'appareils usagés. Afin de prévenir une telle situation, cassez le verrou de la porte de votre appareil et arrachez les câbles électriques.



Ce marquage indique que le produit ne doit pas être mis au rebut avec d'autres déchets ménagers, à travers l'UE.

Afin de prévenir une nuisance possible pour l'environnement ou la santé humaine due à l'élimination incontrôlée des déchets, recyclez l'appareil de manière responsable en vue de favoriser la réutilisation durable des ressources matériels. Pour retourner l'appareil usagé, veuillez utiliser les systèmes de collecte ou contacter le détaillant où le produit a été acheté. Ils retournent l'appareil qui peut ensuite subir un recyclage respectueux de l'environnement.

2 description du produit

FAÇADE

1. Réservoir de condensation
2. Bouton marche/arrêt
3. Bouton sélecteur de programme
4. Bouton démarrage/pause
5. Panneau de commande
6. Porte
7. Filtre du sèche-linge
8. Entrée d'air
9. Filtre de la pompe à chaleur
10. Plaque signalétique

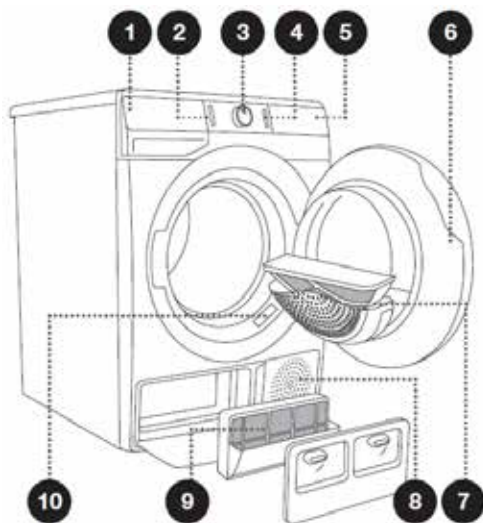

ARRIÈRE

1. Câble d'alimentation
2. Tuyau d'évacuation de l'eau de condensation
3. Pieds réglables

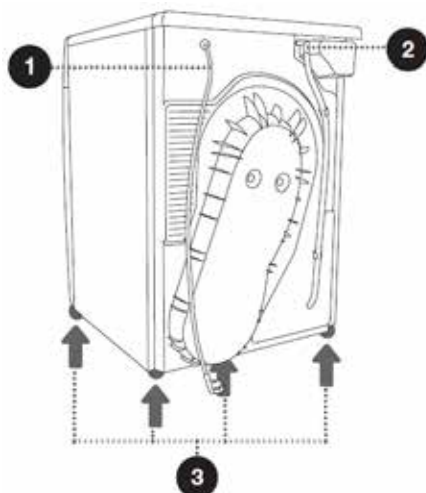

ESPACE REQUIS POUR L'INSTALLATION

AVERTISSEMENT !

- La stabilité est importante pour éviter que le produit se déplace à travers le site d'installation ! Veillez à mettre de niveau l'appareil et à l'installer sur une base stable dans le sens longitudinal et le sens transversal, en vissant ou dévissant les pieds réglables.
- Assurez-vous que l'appareil n'est pas posé sur le câble d'alimentation.
- Veillez à observer les dégagements minimum requis à partir des murs, comme indiqué dans la figure.
- Ne placez pas l'appareil sur une moquette à poils longs, car ceci peut entraver la circulation d'air.

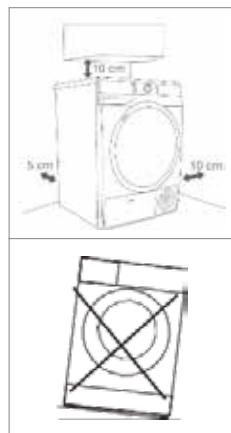

 La pièce dans laquelle l'appareil est placé doit satisfaire aux exigences suivantes :

1. Base solide sèche, de niveau et stable
2. Éviter la lumière directe du soleil
3. Un endroit propre, où la saleté ne peut pas s'accumuler. L'air doit pouvoir circuler librement autour de l'appareil. N'obstruez pas l'entrée d'air à l'avant ou les grilles d'admission d'air à l'arrière de la machine.
4. La température ambiante se situe entre 10 et 25 °C.
5. Placez l'appareil dans une pièce bien aérée, car l'utilisation de cet appareil peut générer de la chaleur et de l'humidité. Éloignez l'appareil de sources de chaleur telles que des appareils de combustion au charbon, gaz ou bois.
6. Ne posez pas ce sèche-linge sur un lave-linge sans un kit de superposition.

DÉBALLAGE DE L'APPAREIL

AVERTISSEMENT !

- Déplacez l'appareil à au moins deux personnes et portez des vêtements de protection, tels que des gants solides.
- Le matériau d'emballage (p. ex. films, mousse de polystyrène) peut être dangereux pour les enfants.
- Il existe un risque de suffocation ! Éloignez des enfants l'ensemble de l'emballage.

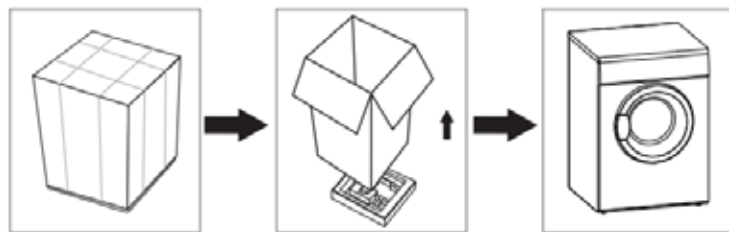

INSTALLATION DU TUYAU DE VIDANGE EXTERNE (INCLUS)

Installez le tuyau de vidange externe si vous ne souhaitez pas utiliser le réservoir de condensation interne.

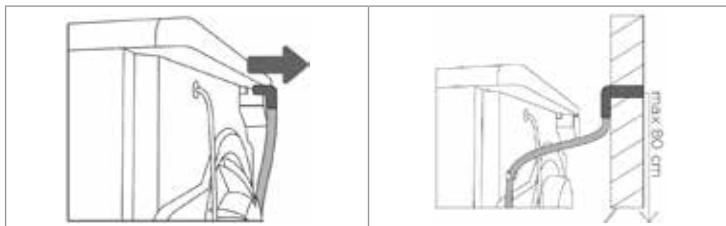

1. Dégagez le tuyau du support à l'arrière du sèche-linge (côté gauche, sous le capot supérieur).

2. Placez le tuyau dans un tuyau de vidange, lavabo ou tout autre évier.

MISE DE NIVEAU DE L'APPAREIL

AVERTISSEMENT !

Une mise de niveau incorrecte de l'appareil avec les pieds réglables, peut entraîner un déplacement de l'appareil dans la pièce et un fonctionnement bruyant. Utilisez un niveau à bulle et une clé n° 22 pour mettre l'appareil de niveau.

1. Faites pivoter les pieds réglables à l'aide d'une clé.
2. Mettez de niveau l'appareil dans le sens longitudinal et transversal.



BRANCHEMENT DE L'APPAREIL SUR LE SECTEUR

AVERTISSEMENT !

- Avant de brancher l'appareil sur le secteur, attendez au moins 2 heures jusqu'à ce que la température ambiante soit atteinte.
- Branchez l'appareil sur une prise de courant mise à la terre. Après l'installation, la prise murale doit être facilement accessible. La prise doit être munie d'un contact à la terre (conformément aux réglementations en vigueur).
- Les informations concernant votre appareil sont indiquées sur la plaque signalétique.
- L'utilisation d'une protection contre la surtension pour protéger l'appareil en cas de foudre, est recommandée.
- **Ne connectez pas l'appareil sur le secteur en utilisant une rallonge électrique.**

-  • Ne branchez pas l'appareil sur une prise électrique prévue pour un rasoir électrique ou un sèche-cheveux.
- Toute réparation ou opération de maintenance relative à la sécurité ou aux performances doit être effectuée par des experts formés.
- Un câble d'alimentation endommagé doit être remplacé uniquement par une personne autorisée par le fabricant.

AVANT LA PREMIÈRE UTILISATION



AVERTISSEMENT !

Après l'installation, laissez le sèche-linge au repos pendant 24 heures avant de l'utiliser. Si vous ne le faites pas, vous risquez une panne de la pompe à chaleur qui ne sera pas couverte par la garantie.

Si le sèche-linge doit être couché sur l'un de ses côtés pendant le transport ou la maintenance, placez-le avec son côté gau-che vers le bas, vu de l'avant de l'appareil.



ATTENTION ! Avant la première utilisation, nettoyez l'intérieur du tambour avec un chiffon doux humide.

- Placez quelques chiffons propres dans le tambour.
- Durant le séchage, le flux d'air et la pompe vont générer un peu de bruit, ce qui est entièrement normal.

AVANT CHAQUE CYCLE DE SÉCHAGE

1. Avant chaque cycle de séchage, triez votre linge en lisant les étiquettes d'entretien.
2. Un essorage complet du linge dans le lave-linge permet d'écourter le temps de séchage et d'économiser de l'énergie.
3. Pour des résultats de séchage uniformes, triez le linge selon le type de tissu et sélectionnez le programme de séchage approprié.
4. Avant le séchage, veuillez fermer les boutons et fermetures éclair, les œillets et agrafes, attachez tous les rubans et retournez les poches.
5. Laissez les vestes ouvertes et détachez toute longue fermeture éclair afin que les textiles sèchent de manière uniforme.
6. Cousez ou retirez les armatures des soutiens-gorges.
7. Fermez les housses de couette et taies d'oreiller afin d'éviter que de petits articles s'enroulent à l'intérieur d'eux.
8. Le séchage de linge fabriqué dans des tissus particulièrement délicats, pouvant se déformer, n'est pas recommandé. Les types suivants de linge ne peuvent pas être séchés dans l'appareil, car ceci pourrait entraîner une déformation de vos vêtements :
 - Vêtements en cuir et autres produits en cuir ;
 - Vêtements qui sont cirés ou traités de toute autre manière ;
 - Vêtements avec des parties importantes en bois, plastique ou métal ;
 - Vêtements avec des paillettes ;
 - Vêtements avec des parties métalliques sujettes à la rouille.
9. Ne séchez pas trop les vêtements, car des vêtements trop séchés peuvent se froisser facilement.



ATTENTION !

- Ne placez pas dans l'appareil plus de charge que la capacité notée.
- Reportez-vous ci-dessous pour le poids de référence de vêtements secs (poids par article). Ne séchez pas du linge trempé. Vous pourriez endommager l'appareil.

POIDS DE RÉFÉRENCE DE VÊTEMENTS SECS

	Sweater (mêlé) 800 g)		Veste (coton) 800 g)		Jeans (800 g)		Serviette de bain (coton) 900 g)
	Drap de lit simple (coton) 600 g)		Vêtements de travail (1120 g)		Pyjamas (200 g)		Chemise (coton) 300 g)
	T-Shirt (coton) 180 g)		Sous- vêtements (coton) 70 g)		Chaussettes (mêlé - tissé) 50 g)		

Séchez uniquement du linge qui convient pour le séchage en tambour. Observez les étiquettes d'entretien du linge :

- Convient pour le séchage en tambour
- Processus de séchage normal : le séchage dans l'appareil est possible avec des programmes normaux et une température de 80°.
- Processus de séchage léger : la prudence est appropriée lors du séchage en tambour. Sélectionnez un processus léger avec une action thermique réduite.
- Ne pas sécher en tambour : le vêtement ne convient pas pour un séchage dans l'appareil.

PRÉPARATIFS AVANT SÉCHAGE

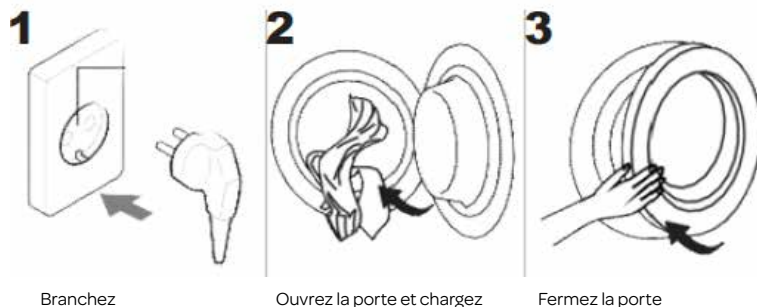

SÉCHAGE

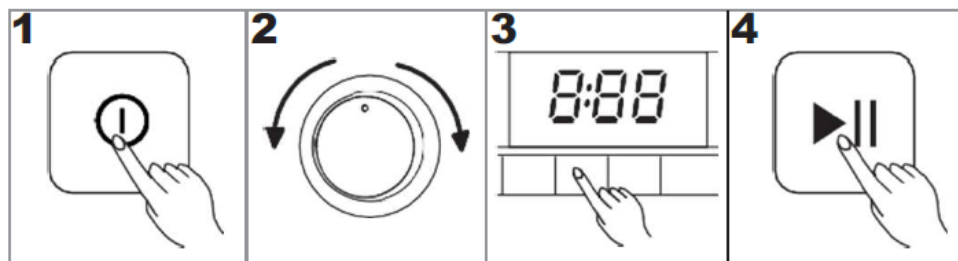

Appuyez sur Marche/Arrêt pour démarrer l'appareil

Sélectionnez un programme

Sélectionnez les réglages et/ou les fonctions additionnelles

Appuyez sur le bouton Démarrage/Pause pour démarrer le programme.

APRÈS SÉCHAGE

Lorsque le programme est terminé et que l'appareil est prêt, un signal sonore va retentir et [0:00] apparaît sur l'affichage.

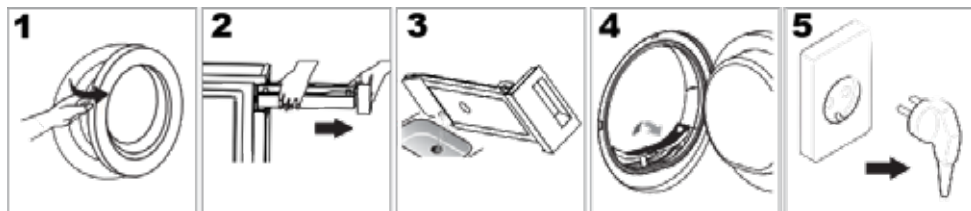

Ouvrez la porte
et sortez le linge

Sortez le réservoir
de condensation

Videz l'eau de
condensation



Nettoyez le filtre
du sèche-linge

Appuyez sur le
bouton Marche/
Arrêt et débranchez
l'appareil

Lorsque la porte de l'appareil est ouverte, l'éclairage intérieur s'allume. N'oubliez pas d'appuyer sur le bouton Marche/**Arrêt** avant de débrancher l'appareil.

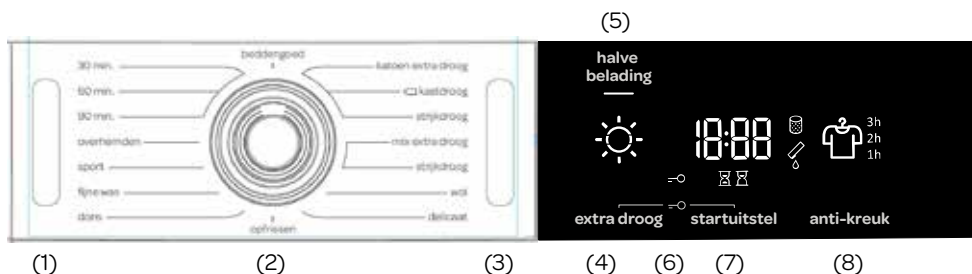
PANNEAU DE COMMANDE



- (1) **BOUTON MARCHE/ARRÊT.** Appuyez sur le bouton Marche/Arrêt pour démarrer ou arrêter l'appareil.
- (2) **BOUTON SÉLECTEUR DE PROGRAMME.** Tournez le bouton sélecteur de programme vers la gauche ou la droite, afin de sélectionner le programme souhaité.
- (3) **BOUTON DÉMARRAGE/PAUSE.** Appuyez sur ce bouton pour démarrer le processus de séchage ou le mettre en pause. L'ouverture de la porte entraîne également une pause de l'appareil. Lorsque vous refermez la porte, appuyez de nouveau sur le bouton pour reprendre le processus de séchage.
- (4) **EXTRA SEC [extra droog].** L'option extra sec vous permet d'ajuster le niveau de séchage du linge. Le symbole  s'allume lorsque la fonction est sélectionnée.
- (5) **DEMICHARGE [halve belading].** Le symbole  s'allume lorsque la fonction est sélectionnée.
- (6) **VERROUILLAGE ENFANT.** Le symbole  s'allume. Appuyez simultanément sur EXTRA SEC [extra droog] et RETARD DÉMARRAGE [startuitstel] et maintenez les boutons enfoncés pendant 3 secondes pour activer ou désactiver le verrouillage enfant.
- (7) **RETARD DÉMARRAGE [startuitstel].** Option pour configurer un retard de démarrage. Utilisez cette fonction pour démarrer le cycle de séchage après qu'un certain temps s'est écoulé.
- (8) **ANTI-FROISSAGE [anti-kreuk].** Le symbole  et le temps d'anti-froissage choisi vont s'allumer.

SYMBOLES D'AFFICHAGE ADDITIONNELS



Informations sur la fonction RETARD DÉMARRAGE.

L'affichage montre également les réglages, la durée restante estimée, les options et messages de statut pour votre appareil. L'affichage restera allumé durant le cycle.



Avertissement : lorsque ce témoin s'allume, le filtre du sèche-linge doit être nettoyé.



Avertissement : lorsque ce témoin s'allume, le réservoir de condensation est plein et il doit être vidé.

PROGRAMMES

Programme Niveaux de séchage	Charge max.	Description du programme
Coton extra sec [katoen extra droog]	9 kg	Utilisez ce programme pour du linge en coton à une ou plusieurs couches. Il sera entièrement séché et prêt à être rangé.
☐ Coton standard* [kastdroog] (Prêt à ranger)	9 kg	Utilisez ce programme pour le linge en coton épais non sensible, de la même épaisseur environ. Après séchage, il sera sec.
Coton [strijkdroog] (Prêt à repasser)	9 kg	Utilisez ce programme pour du linge en coton à une seule couche. Le linge restera humide après le séchage, prêt pour le repassage.
Mix extra sec [mix extra droog] (Prêt à ranger)	3,5 kg	Utilisez ce programme pour sécher du linge fabriqué en tissus mêlés, coton et synthétique. Après le processus de séchage, le linge sera sec.
Mix [strijkdroog] (Prêt à repasser)	3,5 kg	Utilisez ce programme pour un linge sensible fabriqué à partir d'un mélange de fibres synthétiques et coton. Le linge restera humide après le séchage, prêt pour le repassage.
Laine [wol]	2 kg	Ce programme court est destiné à assouplir ou faire bouffer des vêtements fabriqués en laine et en soie, qui ont été complètement séchés selon les instructions du fabricant.
Sensible [delicaat]	1 kg	Utilisez ce programme pour sécher du linge très délicat fabriqué en fibres synthétiques, qui peut être légèrement humide après le processus de séchage. Nous recommandons d'utiliser un sac à linge spécialement prévu à cet effet.
Rafraîchir [opfrissen]	2 kg	Dans ce programme, le chauffage est éteint. Le programme convient pour rafraîchir votre linge.
Duvet [dons]	1,5 kg	Utilisez ce programme pour sécher des textiles rembourrés ou matelassés avec du duvet (oreillers, duvets, vestes, etc.). Séchez séparément les articles de grande taille et utilisez la fonction EXTRA SEC ou le programme Temps si nécessaire.
Délicat [fijne was]	4 kg	Utilisez ce programme pour sécher des vêtements délicats fabriqués à partir de fibres mélangées ou de viscose et coton, qui doivent être séchés avec précaution. Les vêtements séchés avec ce programme sont généralement normalement secs.

Programme Niveaux de séchage	Charge max.	Description du programme
Sport [sport]	3 kg	Utilisez ce programme pour les vêtements avec un membrane, pour les vêtements de sport fabriqués à partir de matières mélangées, et tissus respirants.
Chemises [overhemden]	2 kg	Utilisez ce programme pour du linge d'entretien facile, tel que des chemises et blouses dotées de la fonctionnalité anti-froissage, afin de réduire l'effort de repassage. Placez les vêtements individuellement et de manière séparée dans le sèche-linge. Une fois séchés, retirez rapidement les vêtements et accrochez-les à un cintre.
Temps (Programme de séchage minuté) 90 min 60 min 30 min	4 kg	Utilisez ce programme pour le linge non sensible qui est encore légèrement humide et qui doit être complètement séché. Dans le programme Temps, l'humidité restante n'est pas détectée automatiquement. Si le linge est encore humide une fois le programme achevé, répétez le programme ; s'il est trop sec et par conséquent froissé et rugueux au toucher, le temps de séchage que vous avez sélectionné était trop long.
Linge de lit [beddengoed]	5 kg	Utilisez ce programme pour les articles de grande taille. Lorsque le programme est achevé, ils seront secs. Une rotation de tambour ajustée permet d'éviter que le linge s'entortille.

* Programme d'essai conformément à la norme EN 61121

Si votre linge n'est pas séché au niveau de séchage souhaité, utilisez des fonctions supplémentaires ou utilisez un programme mieux adapté.

AJUSTEMENT DES RÉGLAGES

La plupart des programmes comprennent des réglages basiques, mais ces réglages peuvent être modifiés.

Ajustez les réglages en appuyant sur le bouton de fonction concerné (avant d'appuyer sur le bouton Démarrage/Pause).

Les fonctions qui ne peuvent pas être modifiées avec le programme sélectionné sont partiellement éclairées (en veilleuse). Certains réglages ne peuvent pas être sélectionnés avec certains programmes. De tels réglages ne seront pas éclairés, et le bouton clignotera lorsque vous appuyez dessus.

Description de l'éclairage des fonctions pour le programme sélectionné :

- **Éclairé** (Réglage basique/prédéfini)
- **En veilleuse** (Fonctions qui peuvent être ajustées)
- **Non éclairé** (Fonctions qui ne peuvent pas être sélectionnées)

MODE DE SÉCHAGE

EXTRA SEC [extra droog]

Appuyez sur **EXTRA SEC** pour ajuster le niveau de séchage – plus le linge est sec, plus le cycle de séchage est long. Ce réglage peut être ajusté avant le démarrage du processus de séchage. Après le programme de séchage, ce réglage n'est pas stocké.



DEMICHARGE [halve belading]

Appuyez sur **DEMICHARGE [halve belading]** pour choisir en charge normale et demi-charge, ce qui affecte également le temps de séchage du linge.

ANTI-FROISSAGE [anti-kreuk]

Si vous n'avez pas l'intention de ou ne pouvez pas retirer le linge du sèche-linge immédiatement après le programme de séchage, nous recommandons d'utiliser la fonction **ANTI-FROISSAGE** qui doit être sélectionnée avant le démarrage du processus de séchage.

Appuyez sur **ANTI-FROISSAGE [anti-kreuk]** pour choisir entre 1h, 2h, et 3h ou pour désactiver cette fonction. Lorsque vous ouvrez la porte du sèche-linge après l'achèvement du programme de séchage, la fonction est automatiquement désactivée.

RETARD DÉMARRAGE

L'heure souhaitée à laquelle le programme de séchage doit démarrer peut être réglée à l'avance, ce qui permet plus de flexibilité.

Appuyez sur **RETARD DÉMARRAGE**

[startuitstel] (Pour régler le retard de démarrage de 0 à 6 heures par paliers de 30 minutes, et de 6 à 24 heures par paliers de 1 heure ; lorsque vous appuyez sur le bouton Démarrage/Pause, le temps sélectionné s'affiche.



Lorsque le délai prédéfini expire, le programme de séchage sélectionné démarre automatiquement.

Pour désactiver le retard de démarrage, appuyez sur le bouton **RETARD DÉMARRAGE [startuitstel]** et maintenez-le enfoncé pendant 3 secondes.

En cas de panne de courant avant que le délai soit écoulé, appuyez sur le bouton Démarrage/Pause pour reprendre le compte à rebours.

Le symbole  est éclairé lorsque le **TEMPS DE SÉCHAGE** est en progression/ effectuée un compte à rebours.

Le symbole  est éclairé lorsque la fonction **RETARD DÉMARRAGE** est sélectionnée.

VERROUILLAGE ENFANT



VERROUILLAGE ENFANT (EXTRA SEC [extra droog] et RETARD DÉMARRAGE [startuitstel])

Un dispositif de sécurité. Pour activer le verrouillage enfant, **appuyez** simultanément sur **EXTRA SEC [extra droog]** et sur **RETARD DÉMARRAGE [startuitstel]** et maintenez les boutons enfoncés pendant au moins trois secondes. Le symbole  va s'allumer. Suivez la même procédure pour désactiver le verrouillage enfant. Tant que le verrouillage enfant est activé, le programme, les réglages ou les fonctions additionnelles ne peuvent pas être modifiés.

Le verrouillage enfant reste actif une fois le sèche-linge arrêté. Par conséquent, il doit être désactivé avant qu'un nouveau programme puisse être sélectionné. Il peut également être désactivé durant le processus de séchage.

TABLEAU DE FONCTIONS SUPPLÉMENTAIRES

Programmes	DEMICHARGE [halve belading]	EXTRA SEC [extra droog]	RETARD DÉMARRAGE [startuiststel]	ANTI-FROISSAGE [anti-kreuk]
Coton extra sec [katoen extra droog]	•	•	•	•
☐ Coton standard* [kastdroog] (Prêt à ranger)	•	•	•	•
Coton [strijkdroog] (Prêt à repasser)	•	•	•	•
Mix extra sec [mix extra droog] (Prêt à ranger)	•	•	•	•
Mix [strijkdroog] (Prêt à repasser)	•	•	•	•
Laine [wol]				
Sensible [delicaat]		•	•	•
Rafraîchir [opfrissen]				
Duvet [dons]	•	•	•	•
Délicat [fijne was]	•	•	•	•
Sport [sport]		•	•	•
Chemises [overhemden]	•	•	•	•
90 min	•			•
60 min	•			•
30 min	•			•
Linge de lit [beddengoed]	•	•	•	•

• Des fonctions supplémentaires peuvent être utilisées

Si votre linge n'est pas séché au niveau de séchage souhaité, utilisez des fonctions supplémentaires ou utilisez un programme mieux adapté.

DÉMARRAGE DU PROGRAMME DE SÉCHAGE

Appuyez sur le bouton **Démarrage**/Pause pour démarrer le programme de séchage avec les options choisies.



MISE EN PAUSE DU PROGRAMME DE SÉCHAGE / AJOUT / RETRAIT DE LINGE / OUVERTURE DE LA PORTE

Le programme de séchage peut toujours être mis en pause et repris en appuyant sur le bouton **Démarrage**/Pause ou en **ouvrant la porte**. Le programme de séchage est **mis en pose temporairement**.

Ajoutez ou retirez du linge, si vous le souhaitez. Le temps de séchage peut être prolongé si vous ajoutez du linge.

Pour reprendre l'exécution du programme de séchage, fermez d'abord la porte puis appuyez sur le bouton **Démarrage**/Pause.



AVERTISSEMENT : Le sèche-linge va chauffer durant le processus de séchage. Veillez à ne pas vous brûler en ouvrant la porte du sèche-linge.



ANNULATION DU PROGRAMME DE SÉCHAGE

Pour arrêter ou annuler le programme de séchage, appuyez sur le bouton **Démarrage**/Pause et maintenez-le enfoncé pendant 3 secondes. Le programme sélectionné va s'arrêter et le sèche-linge va commencer à refroidir. La durée du refroidissement dépend du programme sélectionné. Après ce processus, le programme de séchage peut être de nouveau sélectionné.



MODIFICATION DU PROGRAMME/DÉS FONCTIONS

Arrêtez le sèche-linge en appuyant sur le bouton **Marche**/**Arrêt** ; ensuite remettez-le en marche en appuyant sur le bouton **Marche**/**Arrêt** et tournez le bouton sélecteur de programme vers le programme souhaité, ou choisissez des fonctions supplémentaires.

Sélectionnez un(e) autre programme/fonction et appuyez à nouveau sur le bouton **Démarrage**/Pause.



RÉSERVOIR DE CONDENSATION PLEIN

Lorsque le réservoir de condensation est plein, le programme de séchage se met en pause et le symbole  s'allume. Videz le réservoir de condensation (voir chapitre « MAINTENANCE ET NETTOYAGE/Vidage du réservoir de condensation »).

Appuyez sur le bouton **Démarrage**/Pause pour reprendre l'exécution du programme de séchage à partir du point où il avait été interrompu.

PANNE D'ALIMENTATION ÉLECTRIQUE

Lorsque l'alimentation électrique est rétablie, le voyant sur le bouton Démarrage/pause se met à clignoter.

 Pour reprendre le processus de séchage, appuyez sur **Démarrage/Pause**.



FIN DU PROGRAMME DE SÉCHAGE

À la fin du programme de séchage, « Fin » va apparaître sur l'unité d'affichage, et les deux témoins rouges vont s'allumer. Le voyant du bouton Démarrage/Pause et l'indicateur de temps Anti-froissage (s'il est activé ou sélectionné) vont clignoter.

1. Ouvrez la porte du sèche-linge.
2. Nettoyez le filtre (voir la section « MAINTENANCE ET NETTOYAGE »).
3. Sortez le linge du tambour.
4. Fermez la porte !
5. Arrêtez le sèche-linge (appuyez sur le bouton Marche/**Arrêt**).
6. Videz le réservoir de condensation.
7. Débranchez le câble d'alimentation de la prise de courant.



 Une fois le programme de séchage terminé, retirez immédiatement le linge du sèche-linge afin d'éviter qu'il ne se froisse de nouveau.

ENREGISTREMENT DES RÉGLAGES PERSONNELS

Les réglages initiaux peuvent être modifiés.

Lorsque le programme et les fonctions additionnelles sont sélectionnés, vous pouvez mémoriser une telle combinaison en appuyant sur le bouton Démarrage/Pause et en le maintenant enfoncé pendant cinq secondes. Un témoin sur le bouton Démarrage/pause et un signal sonore confirmeront votre sélection. « **SC** » (pour settings changed = réglages modifiés) apparaîtra brièvement sur l'affichage.

Appuyez sur le bouton **Démarrage/Pause** pour démarrer le processus de séchage.

La combinaison modifiée apparaîtra chaque fois que vous mettez en marche le sèche-linge.

Suivez la même procédure pour modifier une combinaison enregistrée précédemment.

MENU DE RÉGLAGES PERSONNELS

Mettez en marche le sèche-linge en appuyant sur le bouton **Marche/Arrêt**. Pour ouvrir le menu des réglages personnels, appuyez simultanément sur les positions **RETARD DÉMARRAGE [startuitstel]** et **ANTI-FROISSAGE [anti-kreuk]** et maintenez-les enfoncés pendant 3 secondes. Les symboles pour **RETARD DÉMARRAGE**, **TEMPS DE SÉCHAGE**, **FILTRE** et **RÉSERVOIR DE CONDENSATION** seront éclairés sur l'unité d'affichage. Numéro **1** va apparaître sur l'affichage LED, indiquant la fonction de réglages. Tournez le bouton sélecteur de programme vers la gauche ou vers la droite pour choisir la fonction à modifier. Numéro **1** indique les réglages de son et numéro **2** indique la réinitialisation des réglages du programme personnel

sur les valeurs d'usine par défaut. Si les réglages souhaités ne sont pas sélectionnés dans les 20 secondes, le programme va revenir automatiquement vers le menu principal.

Appuyez sur **RETARD DÉMARRAGE [startuitstel]** pour confirmer les fonctions souhaitées et leurs réglages ; appuyez sur **EXTRA SEC [extra droog]** pour revenir à l'étape précédente.

Le volume du signal sonore peut être réglé sur quatre niveaux

- 0 signifie que le son est coupé ;
- 1 signifie que le son du bouton est activé ;
- 2 signifie faible volume, et
- 3 signifie fort volume.

Choisissez le niveau du volume en tournant le bouton sélecteur de programme (2) vers la gauche ou vers la droite. Le réglage le plus bas signifie que le signal sonore est coupé.

MODE VEILLE BASSE CONSOMMATION

Si vous n'exécutez pas un programme ou ne faites rien d'autre après avoir mis en marche le sèche-linge, celui-ci s'arrêtera automatiquement au bout de 5 minutes afin d'économiser de l'énergie. Le témoin sur le bouton Démarrage/pause va clignoter.

L'affichage sera réactivé si vous tournez le bouton sélecteur de programme, si vous appuyez sur le bouton Marche/Arrêt ou si vous ouvrez la porte du sèche-linge. Si vous ne faites rien pendant 5 minutes après la fin du programme, l'unité d'affichage s'éteindra également. Le témoin sur le bouton Démarrage/pause va clignoter.

ERREURS

En cas d'erreur ou d'anomalie, le programme sera interrompu.

Des voyants clignotants et un signal sonore avertiront d'un tel événement (reportez-vous au chapitre « DÉPANNAGE »), et l'erreur sera indiquée sur l'affichage (**E:XX**).

⚠ AVERTISSEMENT ! Débranchez toujours l'appareil avant le nettoyage et la maintenance.

NETTOYAGE DE L'EXTÉRIEUR DE L'APPAREIL

Une maintenance appropriée de l'appareil peut prolonger sa durée de vie utile. Nettoyez l'extérieur de l'appareil et le panneau de commande à l'aide d'un chiffon humide et d'eau. Si nécessaire, un produit nettoyant neutre non abrasif dilué peut être utilisé pour nettoyer l'appareil.



VIDAGE DU RÉSERVOIR DE CONDENSATION

1. Sortez le réservoir de condensation et maintenez-le à deux mains.
2. Soulevez le réservoir de condensation, videz l'eau de condensation dans le lavabo.
3. Installez le réservoir de condensation.

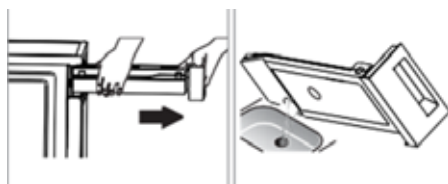

⚠ AVERTISSEMENT !

- Videz le réservoir de condensation après chaque utilisation. Si le réservoir de condensation se remplit complètement, le programme va se mettre en pause et le symbole  va s'allumer. Une fois le réservoir vidé, le sèche-linge peut être redémarré en appuyant sur le bouton Démarrage/Pause.
- Ne buvez pas l'eau de condensation.
- N'utilisez pas le sèche-linge sans le réservoir de condensation.

NETTOYAGE DU FILTRE DU SÈCHE-LINGE

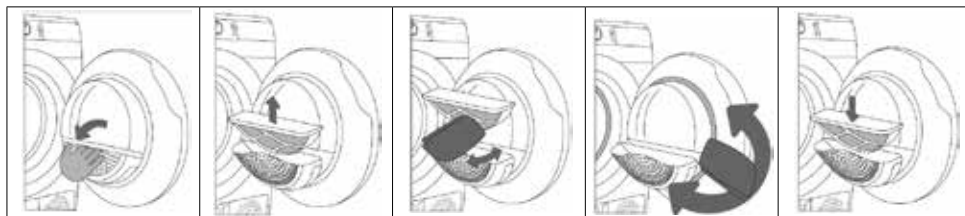

Ouvrez le logement du filtre

Sortez le filtre du sèche-linge.

Si nécessaire, nettoyez également le logement du filtre et les joints de porte.

Refermez le couvercle du filtre.

Insérez le filtre du sèche-linge et fermez le logement du filtre.

i REMARQUE !

- Les peluches accumulées sur le filtre du sèche-linge vont bloquer la circulation d'air, ce qui a pour résultat un temps de séchage plus long et une augmentation de la consommation d'énergie. Par conséquent, le filtre du sèche-linge doit être nettoyé après chaque utilisation.

- N'utilisez pas le sèche-linge sans le filtre !
- Nettoyez le filtre du sèche-linge après chaque utilisation afin d'éviter l'accumulation de peluche à l'intérieur du sèche-linge.

NETTOYAGE DU FILTRE DE LA POMPE À CHALEUR

Veillez nettoyer le filtre de la pompe à chaleur au minimum tous les cinq cycles de séchage.

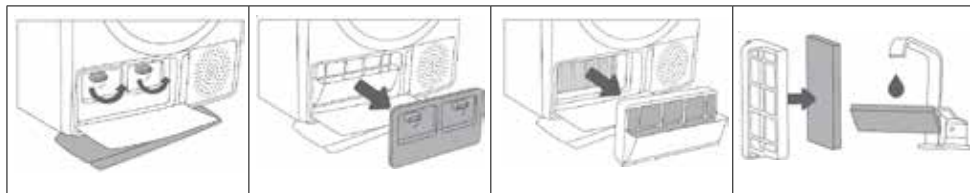

Ouvrez le capot extérieur. Saisissez les leviers sur le capot intérieur et faites-les pivoter vers le haut. Retirez le capot intérieur.

Utilisez la poignée pour sortir le filtre de la pompe à chaleur.

Poussez la partie en mousse du filtre à partir du logement. Utilisez un chiffon humide pour nettoyer le logement du filtre de la pompe à chaleur.

Lavez le filtre en mousse sous l'eau courante et séchez-le avant de le replacer dans le logement de filtre.

Insérez le filtre en mousse de la pompe à chaleur dans le logement et fermez le capot extérieur (poussez-le vers le haut en direction de la machine jusqu'à ce qu'il se bloque en place).

Le filtre de la pompe à chaleur doit être inséré correctement dans sa fente. Dans le cas contraire, l'échangeur de chaleur installé à l'intérieur du sèche-linge risque d'être obstrué ou endommagé.

AVERTISSEMENT



- **Avant le nettoyage, laissez refroidir le sèche-linge.**
- **N'endommagez pas l'échangeur de chaleur ! N'utilisez pas d'objets durs/aux bords tranchants !**
- **Nettoyez à l'eau uniquement.**
- **De l'eau résiduelle peut s'échapper ; placez un chiffon absorbant sous le couvercle de maintenance.**
- **N'utilisez pas le sèche-linge sans les filtres en place !**

NETTOYAGE DE L'ÉCHANGEUR DE CHALEUR

Nous vous recommandons de nettoyer l'échangeur de chaleur au minimum tous les douze mois.



Ne touchez pas à mains nues les pièces métalliques internes de l'échangeur de chaleur. Risque de blessures sur des parties tranchantes. Utilisez des gants de protection appropriés lorsque vous nettoyez l'échangeur de chaleur.



Un nettoyage incorrect des ailettes en métal de l'échangeur de chaleur peut endommager le sèche-linge de manière permanente. N'appuyez pas sur les ailettes en métal avec des objets durs, comme par exemple le tube en plastique d'un aspirateur.

La poussière et la saleté sur les ailettes en métal de l'échangeur de chaleur peuvent être nettoyées à l'aide d'un aspirateur avec une brosse douce en guise d'accessoire.

L'accès à l'échangeur de chaleur est possible, lorsque le filtre de la pompe à chaleur est retiré tel que décrit au chapitre « Nettoyage du filtre de la pompe à chaleur ».

Sans appuyer, déplacez délicatement la brosse uniquement en direction des ailettes en métal, de haut en bas. Trop de pression peut endommager ou plier les ailettes en métal de l'échangeur de chaleur.

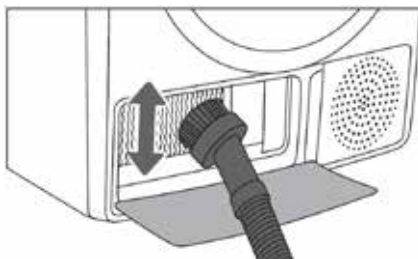

DÉPANNAGE

De nombreux dysfonctionnements et défauts pouvant survenir durant le fonctionnement quotidien, peuvent être facilement résolus. Du temps et de l'argent seront économisés, car un appel de service ne sera pas nécessaire.

Le guide suivant peut vous aider à trouver la raison d'un dysfonctionnement et à le corriger.

1. Arrêtez le sèche-linge et attendez au moins une minute.
2. Mettez en marche le sèche-linge et répétez le programme de séchage.
3. La plupart des erreurs pendant le fonctionnement peuvent être résolues par l'utilisateur (voir le TABLEAU DE DÉPISTAGE DES PANNES).
4. Si l'erreur persiste, appelez le service clientèle. Seuls des techniciens agréés peuvent effectuer des réparations.

 La garantie ne couvre pas les erreurs ou pannes résultant d'une connexion ou utilisation incorrecte du sèche-linge, ou de perturbations en provenance de l'environnement (foudre, pannes du réseau électrique, catastrophes naturelles, etc.). Dans de tels cas, les coûts des réparations seront à la charge de l'utilisateur.

SONS

- Au cours de la phase de séchage initiale ou durant le séchage, le compresseur et la pompe à chaleur provoquent du bruit ; ceci n'affecte cependant pas le fonctionnement du sèche-linge.
- Ronflement : bruit de compresseur ; le niveau de bruit dépend du programme et de la phase de séchage.
- Bourdonnement : le compresseur est ventilé occasionnellement.
- Son de pompage ou de liquide s'écoulant : la pompe est en train de pomper l'eau de condensation à l'intérieur du réservoir de condensation.
- Cliquetis : démarrage du nettoyage automatique de l'échangeur de chaleur (compresseur).
- Bruit de grondement ou de cliquetis : durant le séchage lorsque le linge comprend également des éléments durs (tels que boutons, fermetures éclair, etc.).

AVERTISSEMENTS INDIQUÉS SUR L'UNITÉ D'AFFICHAGE











Avertissement	Indication sur l'unité d'affichage et description de l'avertissement	Que faire ?
	Avertissement réservoir de condensation 	Videz le réservoir de condensation avant de poursuivre le programme (voir chapitre « MAINTENANCE ET NETTOYAGE/Vidage du réservoir de condensation »).
« PF »	Avertissement panne d'alimentation électrique 	Séchage interrompu en raison d'une panne d'alimentation électrique, Appuyez sur le bouton Démarrage /Pause pour redémarrer ou poursuivre le programme de séchage.

TABLEAU DES ERREURS

En cas d'erreur ou d'anomalie, le programme sera interrompu.

Des voyants clignotants et un signal sonore avertiront d'un tel événement, et l'erreur sera indiquée sur l'affichage (**E:XX**).

Avertissement	Indication sur l'unité d'affichage et description de l'avertissement	Que faire ?
E0	Panne de panneau de commande 	Appelez le service clientèle.
E1	Panne de capteur de température 	Appelez le service clientèle.
E2	Erreur de communication 	Appelez le service clientèle.
E3	Erreur de pompe 	Appelez le service clientèle.
E4	Surchauffe du système 	Nettoyez le filtre. Reportez-vous au chapitre « MAINTENANCE ET NETTOYAGE/Nettoyage du filtre du sèche-linge » ou appelez un technicien de maintenance.
E6, E7, E8	Panne de panneau de commande   	Débranchez le sèche-linge de l'alimentation électrique. Appelez le service clientèle.

 Écrivez le code d'erreur (p. ex. E0, E1), arrêtez le sèche-linge et appelez le service clientèle.

TABLEAU DE DÉPISTAGE DES PANNES

Problème/erreur	Cause	Que faire ?
La machine ne démarre pas.	• Le commutateur principal n'est pas activé.	• Vérifiez si le commutateur principal est activé.
	• Il n'y a pas de tension au niveau de la prise de courant.	• Contrôlez le fusible. • Vérifiez si la fiche du câble d'alimentation est insérée correctement dans la prise de courant.
Il y a de la tension au niveau de la prise de courant, mais le tambour ne tourne pas et l'appareil ne fonctionne pas.	• Ouvrez la porte.	• Vérifiez si la porte est fermée correctement.
	• Le réservoir de condensation est plein.	• Videz le réservoir de condensation (voir chapitre « MAINTENANCE ET NETTOYAGE/Vidage du réservoir de condensation »).
	• Peut-être que la fonction RETARD DÉMARRAGE a été activée. • Le programme n'a pas démarré conformément aux instructions.	• Pour annuler le retard de démarrage, appuyez sur RETARD DÉMARRAGE [startuitstel] et maintenez-le enfoncé pendant 3 secondes. • Relisez le mode d'emploi.
L'appareil s'arrête de chauffer complètement durant un programme.	• Le filtre du sèche-linge peut être bouché. En conséquence, la température augmente dans le sèche-linge, ce qui entraîne une surchauffe et donc une coupure du chauffage.	• Nettoyez le filtre du sèche-linge (voir MAINTENANCE ET NETTOYAGE/Nettoyage du filtre du sèche-linge). • Attendez que l'appareil refroidisse et essayez de le faire de nouveau fonctionner. Si le sèche-linge ne démarre toujours pas, appelez le service clientèle.
Un bruit de frappe léger apparaît.	• Si le sèche-linge est hors service pendant une période prolongée, les éléments de support sont sous contrainte au même point.	• Le bruit s'estompera sans aucune intervention.
La porte s'ouvre durant le séchage.	• Charge excessive sur la porte (trop de linge dans le tambour).	• Réduisez la quantité de linge.

Problème/erreur	Cause	Que faire ?
Linge séché de manière inégale,	<ul style="list-style-type: none"> • Linge de différents types et épaisseurs, ou quantité de linge excessive. 	<ul style="list-style-type: none"> • Assurez-vous d'avoir trié le linge par type et épaisseur, et assurez-vous que vous avez ajouté une quantité appropriée de linge dans le tambour, et que vous avez sélectionné un programme adapté (voir le TABLEAU DES PROGRAMMES).
Linge non séché ou le séchage prend trop de temps	<ul style="list-style-type: none"> • Le filtre n'est pas nettoyé. 	<ul style="list-style-type: none"> • Nettoyez le filtre (voir « MAINTENANCE ET NETTOYAGE/Nettoyage du filtre du sèche-linge »).
	<ul style="list-style-type: none"> • Le sèche-linge est placé dans une pièce fermée, une pièce qui est trop froide ou une pièce qui est trop petite, et l'air surchauffe en conséquence. 	<ul style="list-style-type: none"> • Assurez-vous qu'il y a une alimentation d'air frais adéquate ; par exemple, ouvrez la porte et/ou la fenêtre. • Vérifiez si la température est trop élevée ou trop basse dans la pièce où le sèche-linge est installé.
	<ul style="list-style-type: none"> • Le linge n'était pas suffisamment essoré. 	<ul style="list-style-type: none"> • Si le linge est encore mouillé après le cycle de séchage, répétez le séchage et sélectionnez un programme de séchage approprié (après avoir nettoyé le filtre).
	<ul style="list-style-type: none"> • La quantité de linge séché dans l'appareil est trop importante ou insuffisante. 	<ul style="list-style-type: none"> • Utilisez un programme adapté ou des fonctions supplémentaires.
	<ul style="list-style-type: none"> • Le linge (comme du linge de lit) s'emmêle et forme de grosses boules. 	<ul style="list-style-type: none"> • Fermez les boutons ou fermetures éclair du linge avant le séchage. Sélectionnez un programme adapté (p. ex. le programme Linge de lit). • Après le processus de séchage, séparez le linge et sélectionnez un programme de séchage additionnel (p. ex. 90/60/30 min. (Programme de séchage minuté)).
Erreur d'éclairage de tambour	<ul style="list-style-type: none"> • Il n'y a pas d'éclairage lorsque la porte du sèche-linge est ouverte. 	<ul style="list-style-type: none"> • Débranchez le sèche-linge du secteur et appelez le service clientèle.

Avant d'appeler le service clientèle, veuillez vérifier si vous pouvez résoudre les problèmes vous-même, en consultant le mode d'emploi.



AVERTISSEMENT ! Si vous ne pouvez pas résoudre les problèmes vous-même et que vous avez besoin d'aide :

- Appuyez sur le bouton Marche/**Arrêt**.
- Débranchez l'appareil du secteur et appelez le service clientèle.

SERVICE CLIENTÈLE



AVERTISSEMENT ! Risque de choc électrique

- N'essayez jamais de réparer un appareil qui est défectueux ou présumé défectueux. Vous pourriez mettre en danger votre propre vie et celle d'utilisateurs futurs. Seuls des spécialistes agréés sont autorisés à effectuer ces travaux de réparation.
- Une réparation inappropriée annulera la garantie et les dommages consécutifs ne peuvent pas être reconnus !

SPÉCIFICATIONS TECHNIQUES

Modèle	VDW9001B
Dimensions (L*H)	63x60x85 cm
Température ambiante	+5 °C ~ +35 °C
Puissance d'entrée nominale	800 W
Tension nominale	220-240 V~
Fréquence nominale	50 Hz
Type de réfrigérant	R450a
Poids du produit	41 kg
Capacité nominale	9 kg



REMARQUE !

- La capacité nominale est la capacité maximale ; veillez à ce que la quantité de vêtements secs chargés dans l'appareil ne dépasse pas la capacité nominale.
- N'installez pas le sèche-linge dans une pièce avec un risque de gel. À des températures aux alentours du point de congélation, le sèche-linge peut ne pas être en mesure de fonctionner correctement
- Il existe un risque de dommage si l'eau de condensation arrive à geler dans la pompe, les tuyaux et/ou le réservoir de condensation.

RÉFRIGÉRANT

Le produit inclut des gaz à effet de serre fluorés
Type de réfrigérant : R450a
Quantité de réfrigérant : 0,33 kg
Total PRG (Potentiel de réchauffement global) : 604
Équivalent CO₂ : 0,200 t
Scellé de manière hermétique.



RECYCLAGE

Ce symbole signifie que le produit ne doit pas être mis au rebut avec les déchets ménagers ordinaires (2012/19/UE). Observez les règles qui s'appliquent dans votre pays pour la collecte séparée de produits électriques et électroniques. Une mise au rebut correcte du produit permet d'éviter des conséquences néfastes pour l'environnement et pour la santé publique. Le matériau d'emballage de ce produit peut être recyclé à 100 % ; retournez le matériau d'emballage séparément.

FICHE D'INFORMATIONS DU PRODUIT

Modèle	
Capacité nominale	
Type de sèche-linge	
Classe d'efficacité énergétique	
Consommation d'énergie annuelle pondérée (AEC) (*1)	
Automatique ou non-automatique	
Ecolabel UE	
Consommation d'énergie du programme coton standard	
Consommation d'énergie pondérée du programme coton standard à pleine charge et à charge partielle	
Consommation d'énergie du programme coton standard à pleine charge	
Consommation d'énergie du programme coton standard à charge partielle	
Consommation d'énergie en mode « arrêt » (Po)	
Consommation d'énergie en mode « laissé sur marche » (Po)	
Durée du mode « laissé sur marche »	
Durée de programme du « programme coton standard »	
Durée de programme pondérée du programme coton standard à pleine charge et à charge partielle	
Durée de programme du programme coton standard à pleine charge	
Durée de programme du programme coton standard à charge partielle	
Classe d'efficacité de condensation A (la plus efficace) à G (la moins efficace)	
Efficacité de condensation moyenne du programme coton standard à pleine charge	
Efficacité de condensation moyenne du programme coton standard à charge partielle	
Efficacité de condensation pondérée du programme coton standard à pleine charge et à charge partielle	
Niveau de puissance acoustique du programme coton standard à pleine charge	

(*1) Consommation d'énergie par an, sur la base de 160 cycles de séchage du programme coton standard à pleine charge et à charge partielle, ainsi que la consommation des modes basse puissance.

La consommation d'énergie réelle par cycle dépendra de la façon dont l'appareil est utilisé.

Le programme « Coton standard [katoen kastdroog] » utilisé à pleine charge et à charge partielle est le programme de séchage standard auquel se rapportent les informations sur l'étiquette et la fiche.

Ce programme convient pour sécher du linge en coton normalement mouillé et il s'agit du programme le plus efficace en termes de consommation d'énergie pour le coton.

algemene service- en garantievoorwaarden

Hoe belangrijk service is, hoeven we je niet te vertellen. We ontwikkelen onze producten zodat je er jarenlang onbezorgd plezier van kan hebben. Ontstaat er toch een probleem, dan vinden we dat je direct een oplossing mag verwachten. Daarom bieden we je op onze producten een omruilservice, bovenop de rechten en vorderingen die je op grond van de wet toekomen. Door een product of onderdeel om te ruilen, besparen we je tijd, moeite en kosten.

2 jaar volledige fabrieksgarantie

1. Op alle producten van Inventum krijg je als consument standaard 2 jaar volledige fabrieksgarantie. Binnen deze periode wordt een defect product of onderdeel altijd gratis omgeruild voor een nieuw exemplaar. Om aanspraak te maken op de 2 jaar volledige fabrieksgarantie, kun je teruggaan naar de winkel waar je het product hebt gekocht of contact opnemen met de consumentenservice van Inventum via het contactformulier op www.inventum.eu/service-aanvraag.
2. De garantieperiode van 2 jaar begint te lopen op de datum van aankoop van het product.
3. Voor het recht op garantie dien je een kopie van het originele aankoopbewijs te kunnen overleggen.
4. De garantie geldt uitsluitend bij normaal huishoudelijk gebruik van de Inventum producten binnen Nederland.

5 jaar Inventum garantie

1. Op de meeste groot huishoudelijke apparatuur en een selectie klein huishoudelijke producten biedt Inventum de 5 jaar Inventum garantie. Deze 5 jaar Inventum garantie bestaat uit de 2 jaar volledige fabrieksgarantie en daarna 3 jaar aanvullende garantie. Het enige dat je hoeft te doen voor het recht op 3 jaar aanvullende garantie is het product te registreren binnen 45 dagen na aankoop. In de volgende paragraaf lees je meer over het registreren van het product.
2. Voor de 5 jaar Inventum garantie geldt dat een defect product of onderdeel gedurende de eerste 2 jaar altijd gratis wordt omgeruild voor een nieuw exemplaar. Gedurende het 3e tot en met het 5e jaar betaal je alleen de omruilkosten. De actuele omruilkosten kun je terugvinden op www.inventum.eu/omruilkosten.
3. Om aanspraak te maken op de 5 jaar Inventum garantie kun je teruggaan naar de winkel waar je het product hebt gekocht of contact opnemen met de consumentenservice van Inventum via het formulier op www.inventum.eu/service-aanvraag.
4. De garantieperiode van 5 jaar begint te lopen op de datum van aankoop van het product.
5. Voor het recht op garantie dien je een kopie van het originele aankoopbewijs te kunnen overleggen.
6. De garantie geldt uitsluitend bij normaal huishoudelijk gebruik van de Inventum producten binnen Nederland.

Productregistratie

1. De 3 jaar aanvullende garantie is eenvoudig en kosteloos te regelen door het product binnen 45 dagen na aankoop te registreren via de website www.inventum.eu/garantieregistratie. Wanneer je het product niet binnen 45 dagen na aankoop hebt geregistreerd, heb je nog tot 2 jaar na aankoop de tijd om dit te regelen. Er zijn dan wel kosten aan deze registratie verbonden. De eenmalige registratiekosten bedragen € 89,- voor elk afzonderlijk product. Registreren is alleen mogelijk voor producten waar de 5 jaar Inventum garantie op van toepassing is. Of het product in aanmerking komt voor de 5 jaar Inventum garantie vind je in de gebruiksaanwijzing van het product en bij de informatie over het product op de website van Inventum.
2. De garantieperiode begint steeds te lopen vanaf de datum van aankoop van het product. Ook wanneer het product pas later voor aanvullende garantie wordt geregistreerd, wordt de garantieperiode vanaf de originele aankoopdatum berekend.
3. De 3 jaar aanvullende garantie kun je alleen aanvragen als je beschikt over een kopie van het originele aankoopbewijs en het Inventum 5 jaar garantiecertificaat.

Groot huishoudelijke apparatuur

1. Storingen of defecten aan groot huishoudelijke apparatuur (vrijstaand- en inbouw witgoed) kunnen worden gemeld via het formulier op www.inventum.eu/service-aanvraag, telefonisch bij de consumentenservice van Inventum of via de winkel waar je de apparatuur hebt gekocht. Het telefoonnummer van de consumentenservice vind je op www.inventum.eu.
2. Bij gemelde storingen of defecten aan groot huishoudelijke apparatuur heeft Inventum de mogelijkheid om ter plaatse bij de consument in Nederland een witgoedmonteur het defecte apparaat te laten onderzoeken en vervolgens een reparatie uit te laten voeren. De consumentenservice van Inventum kan ook besluiten dat het apparaat wordt omgeruild.
3. Als je een storing of defect aan groot huishoudelijke apparatuur meldt in de eerste 2 jaar vanaf de datum van aankoop, brengt Inventum geen kosten in rekening voor omruilen, voorrijden, onderdelen, materiaalgebruik en arbeidsloon.
4. Als je het product op de hiervoor beschreven wijze hebt geregistreerd op www.inventum.eu/garantie-registratie en je vervolgens een storing aan groot huishoudelijke apparatuur meldt in het 3e t/m 5e jaar vanaf de datum van aankoop, dan is de 5 jaar Inventum garantie van toepassing en wordt het apparaat kosteloos gerepareerd of omgeruild. Je bent dan bij reparatie of omruiling van het apparaat alleen omruilkosten verschuldigd. De actuele omruilkosten kun je terugvinden op www.inventum.eu/omruilkosten. Indien je het product niet hebt geregistreerd, dan is de 3 jaar aanvullende garantie niet van toepassing.

5. Bij een melding van een storing of defect zal een monteur binnen 1 werkdag contact opnemen voor het maken van een bezoekafspraak. Bij melding in het weekend of op feestdagen is dit de eerstvolgende werkdag.
6. Indien je een storing of defect meldt via het formulier op www.inventum.eu/service-aanvraag, word je via mobiele berichten en e-mail op de hoogte gehouden van de voortgang.
7. De garantietermijn begint te lopen op de datum van aankoop van het product.
8. Voor het recht op garantie dien je een kopie van het originele aankoopbewijs en het Inventum 5 jaar garantiecertificaat te kunnen overleggen.
9. De garantie geldt uitsluitend bij normaal huishoudelijk gebruik van de Inventum producten binnen Nederland.

Storingen of defecten buiten de garantietermijn

1. In geval van storingen of defecten aan klein huishoudelijke apparatuur of groot huishoudelijke apparatuur buiten de garantietermijn, kan hiervan melding worden gemaakt bij de consumentenservice via het contactformulier www.inventum.eu/service-aanvraag of door te bellen met de consumentenservice.
2. De consumentenservice kan je vragen het product voor onderzoek of reparatie op te sturen. De kosten van verzending zijn voor jouw rekening.
3. Aan het onderzoek naar de mogelijkheid tot repareren zijn kosten verbonden. Je moet hier vooraf toestemming voor geven.
4. Bij groot huishoudelijke apparatuur kan Inventum op jouw verzoek een witgoedmonteur sturen. De voorrijkosten, onderdeel- en materiaalkosten en arbeidsloon worden dan aan je in rekening gebracht.
5. In geval van opdracht tot reparatie moeten de reparatiekosten vooraf worden voldaan. Bij reparatie door een witgoedmonteur, dienen de kosten van de reparatie ter plaatse bij de monteur, bij voorkeur via pinbetaling, te worden afgerekend.

Uitgesloten van garantie

1. De hiervoor genoemde garanties gelden niet in geval van:
 - normale slijtage;
 - onoordeelkundig of oneigenlijk gebruik;
 - onvoldoende onderhoud;
 - het niet in acht nemen van de bedienings- en onderhoudsvoorschriften;
 - ondeskundige montage of reparatie door derden of door de consument zelf;
 - door de consument toegepaste niet originele onderdelen;
 - zakelijk of bedrijfsmatig gebruik;
 - het serienummer en/of rating-label is verwijderd.
2. Tevens geldt de garantie niet voor normale verbruiksartikelen, zoals:
 - kneedhaken, bakblikken, (koolstof)filters, etc.;
 - batterijen, lampjes, koolstoffilters, vetfilters enz.;
 - externe verbindingkabels;
 - glazen accessoires en glazen delen zoals ovendeuren;
 - en soortgelijke zaken.
3. Buiten de garantie vallen transportschades, voor zover deze niet door Inventum zijn veroorzaakt. Controleer daarom je nieuwe apparatuur voordat je deze in gebruik neemt. Als je beschadigingen aantreft, dien je deze binnen 5 werkdagen na aankoop te melden bij de winkel waar je het product hebt gekocht, of bij de consumentenservice van Inventum via het contactformulier op de website www.inventum.eu/service-aanvraag. Indien transportschades niet binnen deze termijn worden gemeld, aanvaardt Inventum geen enkele aansprakelijkheid ter zake.
4. Van garantie en/of vervanging zijn uitgesloten: defecten aan, verlies en beschadiging aan het apparaat als gevolg van een gebeurtenis die gewoonlijk verzekerd is onder de inboedelverzekering.

Van belang om te weten

1. Vervanging of herstel van een defect product of een onderdeel daarvan leidt niet tot verlenging van de oorspronkelijke garantietermijn.
2. Vervangen onderdelen, verpakkingsmateriaal en omgewisselde apparaten worden meegenomen door de witgoedmonteur en worden eigendom van Inventum.
3. Indien een klacht ongegrond is, komen alle kosten die daardoor zijn ontstaan voor rekening van de consument.
4. Na verloop van de garantietermijn worden alle kosten voor herstel of vervanging, inclusief administratie-, verzend- en voorrijkosten aan de consument in rekening gebracht.
5. Inventum is niet aansprakelijk voor schade die is ontstaan als gevolg van onjuiste inbouwsituaties.
6. Inventum is niet aansprakelijk voor schade veroorzaakt door van buiten het apparaat ontstane oorzaken, tenzij deze aansprakelijkheid voortvloeit uit dwingendrechtelijke bepalingen.
7. Op deze garantie- en servicevoorwaarden is Nederlands recht van toepassing. Geschillen zullen uitsluitend worden berecht door de bevoegde Nederlandse rechter.

general terms and conditions of service and warranty

We do not need to remind you of the importance of service. After all, we develop our products to a standard so that you can enjoy them for many years, without any concerns. If, nevertheless, there is a problem, we believe you are entitled to a solution straight away. Hence our products come with an exchange service, on top of the rights and claims you are entitled to by law. By exchanging a product or part, we save you time, effort and costs.

2-year full manufacturer's warranty

1. Customers enjoy a 2-year full manufacturer's warranty on all Inventum products. Within this period, a faulty product or part will always be exchanged for a new model, free of charge. In order to claim under the 2-year full manufacturer's warranty, you can either return the product to the shop you bought it from or contact the Inventum customer service department via the form at www.inventum.eu/service-aanvraag.
2. The 2-year warranty period starts from the date the product is bought.
3. In order to claim under the warranty, you must produce a copy of the original receipt.
4. The warranty applies only to normal domestic use of Inventum products within the Netherlands.

5-year Inventum warranty

1. Inventum offers a 5-year warranty on most large domestic appliances and a selection of small domestic appliances. This 5-year Inventum warranty consists of a 2-year full manufacturer's warranty, extended by a further 3-year warranty. The only thing you need to do to qualify for the 3-year extended warranty is to register the product within 45 days of purchase. You can read more about registering the product in the following paragraph.
2. In accordance with the 5-year Inventum warranty provisions, a faulty product or part will always be exchanged for a new model during the first 2 years under the warranty. During the 3rd to 5th year under the warranty, you will only pay the costs of exchange. The current costs of exchange are listed at www.inventum.eu/omruilkosten.
3. In order to claim under the 5-year Inventum warranty, you can either return the product to the shop you bought it from or contact the Inventum customer service department via the form at www.inventum.eu/service-aanvraag.
4. The 5-year warranty period starts from the date the product is bought.
5. In order to claim under the warranty, you must produce a copy of the original receipt.
6. The warranty applies only to normal domestic use of Inventum products within the Netherlands.

Product registration

1. The 3-year extended warranty is easy to obtain, free of charge, by registering the product within 45 days of purchase, via the website www.inventum.eu/garantie-registratie. If you did not register the product within 45 days of purchase, you can still do so up to 2 years after the purchase date. However, there will be a charge. The one-off registration charge is € 89 for each separate product. Registration is possible only for products that are subject to the 5-year Inventum warranty. Whether the product qualifies for the 5-year Inventum warranty is stated in the product user manual and in the product information sheet, on Inventum's website.
2. The warranty period always starts from the date the product is bought. If the product is registered for the extended warranty at a later date, the warranty period still starts from the original date of purchase.
3. The 3-year extended warranty can only be applied for if you are in the possession of a copy of the original receipt and the Inventum 5-year warranty certificate.

Large domestic appliances

1. Breakdowns or faults in large domestic appliances (separate and built-in white goods) can be registered via the form at www.inventum.eu/service-aanvraag, by calling the Inventum customer service department or in the store where you bought the device. The telephone number of the customer service department can be found at www.inventum.eu.
2. In the event of breakdowns or faults in large domestic appliances, Inventum will have the option to have a service engineer inspect the faulty device onsite at the customer in the Netherlands and to carry out repairs, there and then. The Inventum customer service department can also decide to have the device exchanged.
3. If you suffer a breakdown or fault in a large domestic appliance during the first 2 years from the date of purchase, Inventum will not charge any costs for the exchange, call-out or for parts and labour.
4. If you registered the product as described before at www.inventum.eu/garantie-registratie and you subsequently report a breakdown of a large domestic appliance in the 3rd to 5th year of the date of purchase, the 5-year Inventum warranty applies and the device will be repaired or exchanged, free of charge. In the event of a repair or exchange of the device, you only pay the costs of exchange. The current costs of exchange are listed at www.inventum.eu/omruilkosten. If you did not register the product, the 3-year extended warranty does not apply.
5. When reporting a breakdown or fault, a service engineer will contact the customer within 1 working day in order to make an appointment. When the report is made in a weekend or during a public holiday, this will be the next working day.
6. If you report a breakdown or fault via the form at www.inventum.eu/service-aanvraag, you will be kept informed of the progress via mobile messages and e-mail.

7. The warranty period starts from the date the product is bought.
8. In order to claim under the warranty, you must produce a copy of the original receipt and the Inventum 5-year warranty certificate.
9. The warranty applies only to normal domestic use of Inventum products within the Netherlands.

Breakdowns or faults outside the warranty period

1. Breakdowns or faults in small or large domestic appliances outside the warranty period, can be reported to the customer services department via the form at www.inventum.eu/service-aanvraag or by calling the customer services department.
2. The customer services department may ask you to send the product for inspection or repair. The costs of dispatch will be at your expense.
3. The inspection to establish whether repair is possible involves a charge. You need to grant your permission for this, in advance.
4. In the event of a large domestic appliance, Inventum, at your request, can send out a service engineer. In that case, you will be charged the call-out costs, as well as parts and labour.
5. In the event of an instruction to repair, the repair costs must be paid in advance. In the event of a repair by a service engineer, the costs of the repair must be settled with the engineer onsite, preferably by means of PIN payment.

Warranty exclusions

1. The following is excluded from the aforesaid warranties:
 - normal wear and tear;
 - improper use or misuse;
 - insufficient maintenance;
 - failure to comply with the operating and maintenance instructions;
 - unprofessional installation or repairs by third parties or the customer himself;
 - non-original parts used by the customer;
 - use for commercial or business purposes;
 - removal of the serial number and/or rating label.
2. In addition, the warranty does not apply to normal consumer goods, such as:
 - dough hooks, baking tins, (carbon) filters, etc.;
 - batteries, bulbs, carbon filters, fat filters etc.;
 - external connection cables;
 - glass accessories and glass parts such as oven doors;
 - and similar items.
3. Transport damage not caused by Inventum is also excluded. Therefore, inspect your new device before starting to use it. If you detect any damage, you must report this to the store where you purchased the product within 5 working days, or to the Inventum customer service department via the form at www.inventum.eu/service-aanvraag. If transport damage is not reported within this period, Inventum does not accept any liability in this respect.
4. The following are excluded from warranty and/or replacement: faults, loss of and damage to the device as a result of an event that is normally insured under the home contents insurance.

Important to know

1. The replacement or repair of a faulty product, or a part thereof, does not lead to an extension of the original warranty period.
2. Parts that have been replaced, packaging material and exchanged devices are taken back by the service engineer and become the property of Inventum.
3. If a complaint is unfounded, all costs arising from it will be at the customer's expense.
4. Following expiry of the warranty period, all costs of repair or replacement, including administration costs, dispatch and call-out charges, will be charged to the customer.
5. Inventum cannot be held liable for damage as a result of devices built in incorrectly.
6. Inventum cannot be held liable for damage caused by external events, unless this liability arises from mandatory statutory provisions.
7. These warranty and service provisions are governed by Dutch law. Disputes will be settled exclusively by the competent Dutch court.

Allgemeine Service- und Garantiebedingungen

Wie wichtig Kundenservice ist, brauchen wir Ihnen nicht zu sagen. Wir entwickeln unsere Produkte so, dass Sie jahrelang unbeschwert Freude daran erleben können. Sollte dennoch ein Problem auftreten, dann dürfen Sie unseres Erachtens sofort eine Lösung erwarten. Darum bieten wir Ihnen auf all unsere Produkte einen Umtauschservice an, zusätzlich zu den Rechten und Ansprüchen, die Ihnen gesetzlich zustehen. Durch den Umtausch eines Produktes oder Geräteteils ersparen wir Ihnen Zeit, Mühe und Kosten.

Zwei Jahre volle Werksgarantie

1. Auf alle Produkte von Inventum erhalten Sie als Konsument standardmäßig zwei Jahre volle Werksgarantie. Innerhalb dieses Zeitraums wird ein defektes Produkt oder Geräteteil in jedem Fall gratis gegen ein neues Exemplar umgetauscht. Um Ihren Anspruch auf die zweijährige volle Werksgarantie geltend zu machen, wenden Sie sich an das Geschäft, bei dem Sie das Produkt gekauft haben, oder kontaktieren Sie den Kundenservice von Inventum mittels des Formulars auf der Seite www.inventum.eu/service-aanvraag.
2. Die Garantiezeit von zwei Jahren beginnt am Datum des Ankaufs des Produktes.
3. Zur Geltendmachung des Garantieanspruches ist eine Kopie des Originalkaufbeleges vorzulegen.
4. Die Garantie gilt ausschließlich bei normalem Hausgebrauch der Inventum Produkte innerhalb der Niederlande.

Fünf Jahre Inventum-Garantie

1. Auf die meisten großen Haushaltsgeräte und eine Auswahl kleiner Haushaltsprodukte gewährt Inventum die fünfjährige Inventum-Garantie. Diese fünfjährige Inventum-Garantie besteht aus der zweijährigen, vollen Werksgarantie sowie einer anschließenden, dreijährigen Zusatzgarantie. Um Ihren Anspruch auf eine dreijährige Zusatzgarantie zu aktivieren, müssen Sie lediglich das Produkt innerhalb von 45 Tagen nach Ankauf registrieren. Im folgenden Abschnitt erfahren Sie mehr über die Registrierung des Produktes.
2. Für die fünfjährige Inventum-Garantie gilt, dass ein defektes Produkt oder Geräteteil während der ersten zwei Jahre in jedem Fall kostenlos gegen ein neues Exemplar umgetauscht wird. Während des dritten bis einschließlich fünften Jahres bezahlen Sie nur die Kosten des Umtauschs. Die aktuellen Umtauschkosten finden Sie auf der Seite www.inventum.eu/omruilkosten.
3. Um Ihren Anspruch auf die fünfjährige Inventum-Garantie geltend zu machen, wenden Sie sich an das Geschäft, bei dem Sie das Produkt gekauft haben, oder kontaktieren Sie den Kundenservice von Inventum mittels des Formulars auf der Seite www.inventum.eu/service-aanvraag.
4. Die Garantiezeit von fünf Jahren beginnt am Datum des Ankaufs des Produktes.
5. Zur Geltendmachung des Garantieanspruches ist eine Kopie des Originalkaufbeleges vorzulegen.
6. Die Garantie gilt ausschließlich bei normalem Hausgebrauch der Inventum Produkte innerhalb der Niederlande.

Produktregistrierung

1. Die dreijährige Zusatzgarantie erhalten Sie einfach und kostenlos, indem Sie das Produkt innerhalb von 45 Tagen nach Ankauf auf der Internetseite www.inventum.eu/garantie-registratie registrieren. Sollten Sie das Produkt nicht innerhalb von 45 Tagen nach Ankauf registriert haben, können Sie dies noch innerhalb von zwei Jahren nach Ankauf nachholen. Dann sind jedoch Kosten mit dieser Registrierung verbunden. Die einmaligen Registrierungskosten betragen 89,- € für jedes einzelne Produkt. Eine Registrierung ist nur für Produkte möglich, für die die fünfjährige Inventum-Garantie gilt. Bitte entnehmen Sie der Gebrauchsanleitung des Produktes oder den Produktinformationen auf der Website von Inventum, ob auf dieses Produkt die fünfjährige Inventum-Garantie gewährt wird.
2. Die Garantiezeit beginnt immer am Datum des Ankaufs des Produktes. Auch wenn das Produkt erst später für die Zusatzgarantie registriert wird, wird die Garantiezeit ab dem ursprünglichen Kaufdatum gerechnet.
3. Die dreijährige Zusatzgarantie können Sie nur dann beantragen, wenn Sie über eine Kopie des Originalkaufbeleges und die Bescheinigung der fünfjährigen Inventum-Garantie verfügen.

Große Haushaltsgeräte

1. Störungen oder Defekte an großen Haushaltsgeräten (freistehende oder eingebaute Weiße Ware) können mittels des Formulars auf der Seite www.inventum.eu/service-aanvraag, telefonisch beim Kundenservice von Inventum oder über das Geschäft, bei dem Sie das Gerät gekauft haben, gemeldet werden. Die Telefonnummer des Kundenservice finden Sie auf unserer Website www.inventum.eu.
2. Bei gemeldeten Störungen oder Defekten an großen Haushaltsgeräten kann Inventum vor Ort beim Konsumenten in den Niederlanden das defekte Gerät von einem Haushaltsgerätemonteur überprüfen und daraufhin eine Reparatur durchführen lassen. Der Kundenservice von Inventum kann auch beschließen, das Gerät umzutauschen.
3. Sollten Sie eine Störung oder einen Defekt an einem großen Haushaltgerät in den ersten zwei Jahren ab dem Datum des Ankaufs melden, stellt Inventum keine Kosten für Umtausch, Anfahrt, Ersatzteile, Materialverwendung und Arbeitslohn in Rechnung.
4. Wenn Sie das Produkt auf www.inventum.eu/garantie-registratie auf die oben genannte Weise registriert haben und daraufhin eine Störung an einem großen Haushaltsgerät im dritten bis einschließlich fünften Jahr ab dem Datum des Ankaufs melden, dann gilt die fünfjährige Inventum-Garantie und wird das Gerät kostenlos repariert oder umgetauscht. Bei Reparatur oder Umtausch des Gerätes werden dann nur Umtauschkosten fällig. Die aktuellen Umtauschkosten finden Sie auf der Seite www.inventum.eu/omruilkosten. Falls Sie das Produkt nicht registriert haben, gilt die dreijährige Zusatzgarantie nicht.

5. Bei einer Meldung einer Störung oder eines Defektes nimmt der Monteur innerhalb eines Werktages mit Ihnen Kontakt auf, um einen Besuchstermin zu vereinbaren. Bei einer Meldung am Wochenende oder an Feiertagen geschieht dies am nächstfolgenden Werktag.
6. Falls Sie eine Störung oder einen Defekt mittels des Formulars auf der Seite www.inventum.eu/service-aanvraag melden, werden Sie mittels mobiler Nachrichten und per E-Mail über den weiteren Verlauf auf dem Laufenden gehalten.
7. Die Garantiezeit beginnt am Datum des Ankaufs des Produktes.
8. Zur Geltendmachung des Garantieanspruches ist eine Kopie des Originalkaufbeleges und die Bescheinigung der fünfjährigen Inventum-Garantie vorzulegen.
9. Die Garantie gilt ausschließlich bei normalem Hausgebrauch der Inventum Produkte innerhalb der Niederlande.

Störungen oder Defekte außerhalb der Garantiezeit

1. Im Falle von Störungen oder Defekten an kleinen oder großen Haushaltsgeräten außerhalb der Garantiezeit kann dies beim Kundenservice mittels des Formulars www.inventum.eu/service-aanvraag oder durch einen Anruf beim Kundenservice gemeldet werden.
2. Der Kundenservice bittet Sie möglicherweise, das Produkt für eine Überprüfung oder Reparatur einzusenden. Die Versandkosten gehen auf Ihre Rechnung.
3. Mit der Überprüfung, ob eine Reparatur möglich ist, sind Kosten verbunden, zu denen Sie im Voraus Ihre Zustimmung geben müssen.
4. Bei großen Haushaltsgeräten kann Inventum auf Ihr Ersuchen hin einen Haushaltsgerätemonteur beauftragen. Die Kosten für die Anfahrt, die Ersatzteile und das Material sowie der Arbeitslohn werden Ihnen dann in Rechnung gestellt.
5. Im Falle eines Reparaturauftrages müssen die Reparaturkosten vorab bezahlt werden. Bei einer Reparatur durch einen Haushaltsgerätemonteur müssen die Kosten der Reparatur vor Ort beim Monteur, vorzugsweise durch elektronische Zahlung, beglichen werden.

Garantieausschluss

1. Die oben genannten Garantien gelten nicht im Falle von:
 - normalem Verschleiß;
 - unsachgemäßem oder zweckwidrigem Gebrauch;
 - unzureichender Wartung;
 - Nichtbeachtung der Bedienungs- und Wartungsvorschriften;
 - unfachmännischer Montage oder Reparatur durch Dritte oder den Konsumenten selbst;
 - Verwendung von Nichtoriginalteilen durch den Konsumenten;
 - geschäftlicher oder gewerblicher Nutzung;
 - Entfernung der Seriennummer und/oder des Typenschildes.
2. Gleichzeitig gilt die Garantie nicht für normale Konsumartikel wie z.B.:
 - Kneithaken, Backbleche, (Kohlenstoff-)Filter u.Ä.;
 - Batterien, Glühbirnen, Kohlenstofffilter, Fettfilter usw.;
 - externe Verbindungskabel;
 - Glaszubehör und Glasteile wie z.B. Ofentüren;
 - sowie ähnliche Artikel.
3. Nicht von der Garantie abgedeckt sind Transportschäden, sofern diese nicht von Inventum verursacht wurden. Kontrollieren Sie darum Ihr neues Gerät, bevor Sie es in Gebrauch nehmen. Sollten Sie Beschädigungen feststellen, sind diese innerhalb von fünf Werktagen nach Ankauf beim Geschäft zu melden, bei dem Sie das Produkt gekauft haben, oder beim Kundenservice von Inventum mittels des Formulars auf der Seite www.inventum.eu/service-aanvraag. Falls Transportschäden nicht innerhalb dieser Frist gemeldet werden, übernimmt Inventum diesbezüglich keinerlei Haftung.
4. Von der Garantie und/oder einem Ersatz ausgeschlossen sind: Defekte, Verlust oder Beschädigung des Gerätes infolge eines Vorfalles, der normalerweise von der Hausratversicherung abgedeckt ist.

Wichtige Informationen

1. Der Ersatz oder die Ausbesserung eines defekten Produktes oder eines seiner Geräteteile hat nicht eine Verlängerung der ursprünglichen Garantiefrist zur Folge.
2. Ersetzte Geräteteile, Verpackungsmaterial und umgetauschte Apparate werden vom Haushaltsgerätemonteur mitgenommen und gehen in Inventums Eigentum über.
3. Falls eine Reklamation unbegründet ist, gehen alle Kosten, die dadurch entstanden sind, auf Rechnung des Konsumenten.
4. Nach Ablauf der Garantiefrist werden alle Kosten für die Ausbesserung oder den Ersatz, einschließlich der Verwaltungs-, Versand- und Anfahrtskosten, dem Konsumenten in Rechnung gestellt.
5. Inventum haftet nicht für Schaden, der infolge ungeeigneter Einbausituationen entstanden ist.
6. Inventum übernimmt auch keine Haftung für Schaden aus außerhalb des Gerätes entstandenen Ursachen, es sei denn, dass sich diese Haftung aus zwingenden Rechtsvorschriften ergibt.
7. Auf diese Garantie- und Servicebedingungen ist niederländisches Recht anwendbar. Rechtsstreitigkeiten unterliegen ausschließlich dem Urteil des zuständigen niederländischen Richters.

conditions générales de garantie et de service après-vente

Plus besoin de vous dire à quel point le service après-vente est important. Nous développons nos produits pour que vous puissiez en profiter sans souci et avec plaisir pendant de longues années. Si, toutefois, un produit pose des problèmes, nous y remédierons immédiatement. C'est pourquoi nous vous offrons un service d'échange pour nos produits, sans oublier les droits et réclamations qui vous reviennent en vertu de la loi. L'échange d'un produit ou d'une pièce vous fait économiser du temps, des efforts et de l'argent.

2 ans de garantie complète de fabrication

1. Une garantie complète de fabrication de 2 ans est accordée au consommateur pour tous les produits d'Inventum. Pendant cette période, un produit défectueux ou une pièce défectueuse peut toujours être échangé(e) gratuitement contre un nouvel exemplaire. Pour pouvoir revendiquer la garantie complète de fabrication de 2 ans, vous pouvez retourner au magasin où vous avez acheté le produit ou contacter le service des consommateurs d'Inventum par le biais du formulaire sur www.inventum.eu/service-aanvraag.
2. La période de garantie de 2 ans commence à courir à partir de la date d'achat du produit.
3. Pour avoir droit à la garantie, il faut remettre une copie du bon d'achat original.
4. La garantie s'applique seulement à un usage ménager normal des produits Inventum aux Pays-Bas.

5 ans de garantie Inventum

1. Inventum offre une garantie Inventum de 5 ans sur la plupart des gros appareils ménagers et une sélection de petits appareils ménagers. Cette garantie Inventum de 5 ans se compose de la garantie de fabrication complète de 2 ans et d'une garantie supplémentaire de 3 ans. La seule chose à faire pour bénéficier du droit à la garantie supplémentaire de 3 ans est d'enregistrer le produit dans les 45 jours après l'achat. Le paragraphe suivant vous donne des informations plus détaillées sur l'enregistrement du produit.
2. En ce qui concerne la garantie Inventum de 5 ans, un produit défectueux ou une pièce défectueuse sera toujours gratuitement échangé(e) contre un nouvel exemplaire pendant les 2 premières années. Vous ne paierez que les frais d'échange pendant la 3e à la 5e année. Les frais d'échange actuels figurent sur www.inventum.eu/omruilkosten.
3. Pour revendiquer la garantie Inventum de 5 ans, vous pouvez retourner au magasin où vous avez acheté le produit ou contacter le service des consommateurs d'Inventum par le biais du formulaire sur www.inventum.eu/service-aanvraag.
4. La période de garantie de 5 ans commence à courir à partir de la date d'achat du produit.
5. Pour avoir droit à la garantie, il faut remettre une copie du bon d'achat original.
6. La garantie s'applique seulement à un usage ménager normal des produits Inventum aux Pays-Bas.

Enregistrement du produit

1. La garantie supplémentaire de 3 ans se règle facilement et gratuitement en enregistrant le produit dans les 45 jours après l'achat via le site web www.inventum.eu/garantie-registratie. Si vous n'avez pas enregistré le produit dans les 45 jours suivant l'achat, vous aurez encore le temps de le faire pendant 2 ans après l'achat. Cet enregistrement s'accompagne de frais. Les frais d'enregistrement uniques sont de € 89,- pour chaque produit séparé. L'enregistrement est seulement possible pour des produits auxquels s'applique la garantie Inventum de 5 ans. Le mode d'emploi du produit et les informations sur le produit figurant sur le site web d'Inventum indiquent si le produit entre en ligne de compte pour la garantie Inventum de 5 ans.
2. La période de garantie commence toujours à courir à partir de la date de l'achat du produit. La période de garantie est calculée à partir de la date d'achat initiale, même si le produit est enregistré ultérieurement pour la garantie supplémentaire.
3. Vous pouvez seulement demander la garantie supplémentaire de 3 ans, si vous disposez d'une copie du bon d'achat original et du certificat de garantie Inventum de 5 ans.

Gros appareils ménagers

1. Les pannes ou défauts des gros appareils ménagers (produits blancs intégrables et autonomes) peuvent être signalés par le biais du formulaire sur www.inventum.eu/service-aanvraag, par téléphone auprès du service des consommateurs d'Inventum. Ou par le biais du magasin où vous avez acheté l'appareil. Le numéro de téléphone du service des consommateurs figure sur www.inventum.eu.
2. En cas de signalements de pannes ou de défauts de gros appareils ménagers, Inventum a la possibilité de faire examiner l'appareil défectueux, sur place, chez le consommateur, aux Pays-Bas, par un monteur en électroménager, qui procédera ensuite à la réparation. Le service des consommateurs d'Inventum peut aussi décider d'échanger l'appareil.
3. Si vous signalez une panne ou un défaut d'un gros appareil ménager pendant les 2 premières années, à compter de la date d'achat, Inventum ne facturera pas les frais dus à l'échange, aux frais de déplacement, aux pièces, à l'utilisation de matériel et au salaire du monteur.

- Si vous avez enregistré le produit de la façon préalablement décrite sur www.inventum.eu/garantie-registratie et si vous signalez la panne d'un gros appareil ménager au cours de la 3^e à la 5^e année, à compter de la date d'achat, la garantie Inventum de 5 ans sera applicable et l'appareil sera réparé ou échangé gratuitement. Vous ne serez redevable que des frais d'échange en cas de réparation ou d'échange de l'appareil. Les frais d'échange actuels figurent sur www.inventum.eu/omruilkosten. Si vous n'avez pas enregistré le produit, la garantie supplémentaire de 3 ans ne sera pas applicable.
- En cas de signalement d'une panne ou d'un défaut, un monteur vous contactera dans un délai d'1 jour ouvrable pour fixer un rendez-vous. En cas de signalement pendant le week-end ou les jours fériés, il s'agira du premier jour ouvrable suivant le week-end ou le jour férié.
- Si vous signalez une panne ou un défaut par le biais du formulaire sur www.inventum.eu/service-aanvraag, vous serez tenu au courant du suivi par des messages mobiles et un courriel.
- La période de garantie commence à courir à la date d'achat du produit.
- Pour revendiquer la garantie Inventum de 5 ans, vous pouvez retourner au magasin où vous avez acheté le produit ou contacter le service des consommateurs d'Inventum par le biais du formulaire sur www.inventum.eu/service-aanvraag.
- La garantie s'applique seulement à un usage ménager normal des produits Inventum aux Pays-Bas.

Pannes ou défauts en dehors de la période de garantie

- Le signalement de pannes ou de défauts des petits appareils ménagers ou de gros appareils ménagers en dehors de la période de garantie pourra être fait auprès du service des consommateurs par le biais du formulaire www.inventum.eu/service-aanvraag ou en appelant le service des consommateurs.
- Le service des consommateurs peut vous demander d'envoyer le produit pour examen ou réparation. Les frais d'envoi seront portés à votre compte.
- Des frais sont liés à l'examen des possibilités de réparation. Il faut en demander l'autorisation préalable.
- À votre demande, Inventum peut envoyer un monteur en électroménager en cas de gros appareils ménagers. Les frais de déplacement, les frais de la pièce et de matériel et les frais de salaire seront portés à votre compte.
- En cas de demande de réparation, les frais de réparation devront être payés au préalable. En cas de réparation par un monteur en électroménager, les frais de la réparation sur place par le monteur devront être payés de préférence par paiement PIN.

Sont exclus de la garantie

- Les garanties précitées ne s'appliquent pas aux cas suivants :
 - L'usure normale ;
 - Une utilisation inappropriée ou abusive ;
 - Un entretien insuffisant ;
 - Un non-respect des prescriptions de commande et d'entretien ;
 - Un montage ou une réparation incompétent(e) effectué(e) par des tiers ou par le consommateur en personne ;
 - Des pièces non originales utilisées par le consommateur ;
 - Un usage commercial ou professionnel ;
 - Le numéro de série et/ou la plaque signalétique est retiré(e).
- De plus, la garantie ne s'applique pas aux articles de consommation normaux, tels que :
 - Des crochets pétrisseurs, des plaques à pâtisserie, des filtres(carbone), etc. ;
 - Des piles, des lampes, des filtres carbone, des filtres graisse, etc. ;
 - Des câbles de liaison externes ;
 - Des accessoires en verre et des pièces en verre comme les portes de fours ;
- Et des articles similaires. Les dommages causés par le transport ne sont pas couverts par la garantie, dans la mesure où ils n'ont pas été causés par Inventum. Contrôlez donc votre nouvel appareil avant de l'utiliser. Si le produit est endommagé, il faudra signaler ces dommages dans les 5 jours ouvrables suivant l'achat auprès du magasin où vous avez acheté le produit ou auprès du service des consommateurs par le biais du formulaire sur www.inventum.eu/service-aanvraag. Inventum n'assurera aucune responsabilité, si les dommages causés par le transport ne sont pas signalés dans ce délai.
- Sont exclus de la garantie et/ou du remplacement : les défauts, la perte et les dommages subis par l'appareil à la suite d'un événement habituellement assuré par l'assurance du mobilier.

Important à savoir

- Le remplacement ou la réparation d'un produit défectueux ou d'une pièce défectueuse n'entraîne pas un prolongement du délai de garantie initial.
- Les pièces de rechange, le matériel d'emballage et les appareils échangés sont emportés par le monteur en électroménager et deviennent la propriété d'Inventum.
- Si une réclamation n'est pas fondée, tous les frais occasionnés à cet effet seront portés au compte du consommateur.
- Une fois que le délai de garantie aura expiré, tous les frais liés à la réparation ou au remplacement, y compris, les frais administratifs, les frais d'envoi et de déplacement, seront portés au compte du consommateur.
- Inventum n'est pas responsable du dommage causé à la suite de situations d'intégration inadéquates.
- Inventum n'est pas responsable des dommages causés par des facteurs externes à l'appareil, à moins que cette responsabilité découle de dispositions à caractère impératif.
- Le droit néerlandais s'applique à ces conditions de garantie et de service après-vente. Les litiges seront exclusivement tranchés par le juge néerlandais compétent.



klein huishoudelijk



witgoed vrijstaand



witgoed inbouw



persoonlijke verzorging

**Inventum Huishoudelijke
Apparaten B.V.**

Postbus 5023
6802 EA Arnhem

www.inventum.eu

 [instagram.com/inventum1908](https://www.instagram.com/inventum1908)

 [facebook.com/inventum1908](https://www.facebook.com/inventum1908)

 [youtube.com/inventum1908](https://www.youtube.com/inventum1908)