

Blackmagic Pocket Cinema Camera 6K Pro



€2 135

Blackmagic Pocket Cinema Camera 6K Pro è un'avanzata cinepresa digitale 6K portatile con sensore HDR ad alta risoluzione Super 35 di 6144 x 3456, doppio ISO nativo, attacco obiettivo EF e registrazione diretta su drive USB-C. Offre un touchscreen HDR inclinabile, filtri ND integrati e una batteria più grande. Consente di collegare un viewfinder OLED opzionale.

Caratteristiche

Dimensione effettiva del sensore

23,10 mm x 12,99 mm (Super 35)

Attacco obiettivo

EF attivo

Controllo obiettivo

Diaframma, messa a fuoco e zoom con obiettivi compatibili

Gamma dinamica

13 stop

Doppio ISO nativo

400 e 3200

Risoluzioni di ripresa

6144 x 3456 (6K) fino a 50 fps
 6144 x 2560 (6K 2.4:1) fino a 60 fps
 5744 x 3024 (5.7K 17:9) fino a 60 fps
 4096 x 2160 (4K DCI) fino a 60 fps
 3840 x 2160 (Ultra HD) fino a 60 fps
 3728 x 3104 (3.7K 6:5 anamorfico) fino a 60 fps
 2868 x 1512 (2.8K 17:9) fino a 120 fps
 1920 x 1080 (HD) fino a 120 fps

Frame rate

Il frame rate massimo del sensore varia in base alla risoluzione e ai codec selezionati. Frame rate di progetto compatibili: 23.98, 24, 25, 29.97, 30, 50, 59.94 e 60 fps. Frame rate off-speed fino a 60 fps in 6K 2.4:1, 120 fps in 2.8K 17:9 e 1080HD

Filtri ND integrati

Quattro opzioni per filtri ND con correzione IR: nessun filtro / 2 / 4 / 6 stop---

Messa a fuoco

Autofocus disponibile per obiettivi compatibili

Diaframma

Rotella fisica e slider su schermo touch per la regolazione manuale per obiettivi a controllo elettronico; pulsante di autoregolazione istantanea per obiettivi compatibili

Dimensioni display

5" (1920 x 1080)

Luminosità display

1500 nits

Tipo display

LCD touch capacitivo

Supporto per metadati

Auto riempimento dei dati degli obiettivi EF elettronici. Salvataggio automatico delle impostazioni della camera e del ciak digitale tra cui progetto, numero scena, ripresa e note. Nei metadati dei file Blackmagic RAW è possibile integrare una LUT 3D

Controlli

Menù touch su schermo 5".
1 x interruttore On/Off, 1 x pulsante REC, 1 x pulsante foto, 1 x rotella di scorrimento premibile sull'impugnatura, 1 x pulsante ISO, 1 x pulsante bilanciamento dei bianchi, 1 x pulsante otturatore, 3 x pulsanti funzione configurabili dal software, 2 x pulsanti filtri ND, 1 x pulsante focus, 1 x pulsante diaframma, 1 x pulsante alto frame rate HFR, 1 x pulsante zoom, 1 x pulsante menù, 1 x pulsante play

Timecode

Contatore di altissima prestazione, con slittamento inferiore a 1 fotogramma ogni 8 ore

Conessioni**Ingressi video**

No

Uscite video

1 x HDMI 1080p60 max

Ingressi audio analogico

2 x XLR mini commutabili tra livello mic con alimentazione phantom e di linea (fino a +14 dBu). 1 x ingresso stereo 3,5 mm, utilizzabile anche come ingresso timecode

Uscite audio analogico

1 x jack cuffie 3,5 mm

Interfaccia computer

USB-C per registrare su supporti di memoria esterni, utilizzare il controllo camera PTP e aggiornare il software

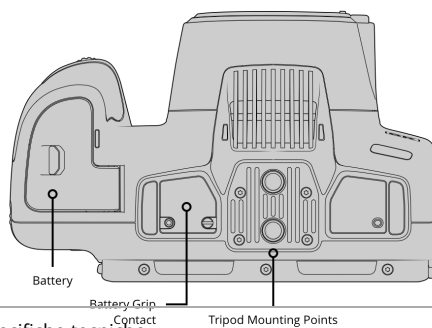
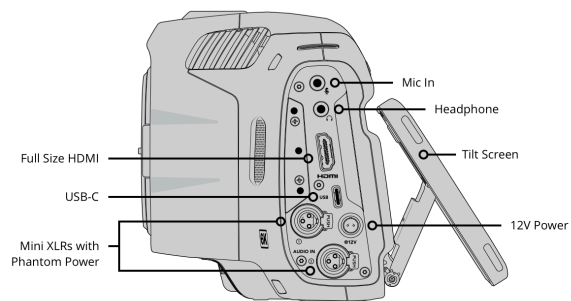
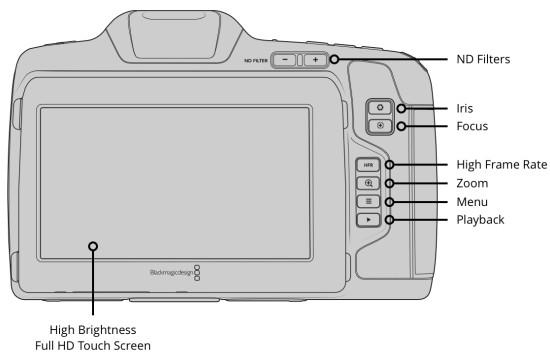
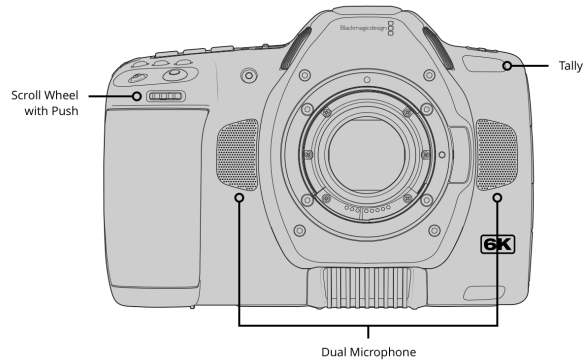
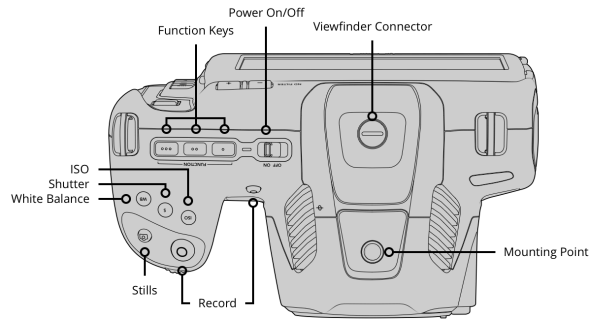

Audio

Microfono

Microfono stereo integrato

Speaker integrato

1 x mono

Standard

Standard video SD

No

Standard video HD

1080p23.98, 1080p24, 1080p25,
1080p29.97, 1080p30, 1080p50,
1080p59.94, 1080p60

Standard video Ultra HD

2160p23.98, 2160p24, 2160p25,
2160p29.97, 2160p30, 2160p50,
2160p59.94, 2160p60

Standard 4K DCI

4KDCIp23.98, 4KDCIp24, 4KDCIp25,
4KDCIp29.97, 4KDCIp30, 4KDCIp50,
4KDCIp59.94, 4KDCIp60

Media

Supporti

1 x slot CFast, 1 x slot SD UHS-II,
1 x porta di espansione USB C 3.1 di
prima generazione per collegare
supporti esterni e registrare in
Blackmagic RAW e ProRes
Per la lista delle schede compatibili
consulta il manuale o le note di
supporto alla pagina
[www.blackmagicdesign.com/it/
support](http://www.blackmagicdesign.com/it/support)

Formattazione

Formattazione in ExFAT (Windows/
Mac) o HFS+ (Mac).

Codec compatibili

Codec

Blackmagic RAW, bitrate costante 3:1,
Blackmagic RAW, bitrate costante 5:1,
Blackmagic RAW, bitrate costante 8:1,
Blackmagic RAW, bitrate costante
12:1,
Blackmagic RAW, qualità costante Q0,
Blackmagic RAW, qualità costante Q1,
Blackmagic RAW, qualità costante Q3,
Blackmagic RAW, qualità costante Q5,
ProRes422 HQ QuickTime,
ProRes422 QuickTime,
ProRes422 LT QuickTime,
ProRes422 Proxy QuickTime.

Controllo

Controllo esterno

Controllo tramite iPad, Bluetooth, PTP USB. Controllo esterno di impostazioni come focus, diaframma e zoom (con obiettivi compatibili), correttore colore, tally, e Rec automatico interno se si utilizzano modelli ATEM compatibili e ATEM Software Control

Correzione colore

Correzione colore

DaVinci YRGB

Archiviazione

Tipo di archiviazione

1 x CFast 2.0

1 x SD UHS II

1 x porta di espansione ad alta velocità USB-C per drive esterni

Formati di registrazione

Blackmagic RAW 3:1, 5:1, 8:1, 12:1, Q0, Q1, Q3 e Q5 a 6144 x 3456, 6144 x 2560, 5744 x 3024, 4096 x 2160, 3728 x 3104 e 2868 x 1512 con gamma dinamica Film, Extended Video o Video, o con LUT 3D personalizzata integrata nei metadati.

ProRes 4096 x 2160, 3840 x 2160 e 1920 x 1080 con gamma dinamica Film, Extended Video, o Video o con LUT 3D personalizzata.

Frequenze di archiviazione

Le frequenze di archiviazione si basano su 30 fps.

6144 x 3456 (6K)	3840 x 2160 (Ultra HD)
Blackmagic RAW 3:1 - 323 MB/s	Apple ProRes 422 HQ - 110 MB/s
Blackmagic RAW 5:1 - 194 MB/s	Apple ProRes 422 - 73.6 MB/s
Blackmagic RAW 8:1 - 121 MB/s	Apple ProRes 422 LT - 51 MB/s
Blackmagic RAW 12:1 - 81 MB/s	Apple ProRes Proxy - 22.4 MB/s
Blackmagic RAW Q0 - 242 a 483 MB/s	3728 x 3104 (3.7K 6:5 anamorfico)
Blackmagic RAW Q1 - 162 a 387 MB/s	Blackmagic RAW 3:1 - 177 MB/s
Blackmagic RAW Q3 - 108 a 277 MB/s	Blackmagic RAW 5:1 - 106 MB/s
Blackmagic RAW Q5 - 65 a 162 MB/s	Blackmagic RAW 8:1 - 67 MB/s
6144 x 2560 (6K 2.4:1)	Blackmagic RAW 12:1 - 45 MB/s
Blackmagic RAW 3:1 - 240 MB/s	Blackmagic RAW Q0 - 133 a 265 MB/s
Blackmagic RAW 5:1 - 144 MB/s	Blackmagic RAW Q1 - 89 a 212 MB/s
Blackmagic RAW 8:1 - 90 MB/s	Blackmagic RAW Q3 - 60 a 152 MB/s
Blackmagic RAW 12:1 - 60 MB/s	Blackmagic RAW Q5 - 36 a 89 MB/s
Blackmagic RAW Q0 - 180 a 359 MB/s	2868 x 1512 (2.8K 17:9)
Blackmagic RAW Q1 - 120 a 287 MB/s	Blackmagic RAW 3:1 - 67 MB/s
Blackmagic RAW Q3 - 80 a 205 MB/s	Blackmagic RAW 5:1 - 41 MB/s
Blackmagic RAW Q5 - 49 a 120 MB/s	Blackmagic RAW 8:1 - 26 MB/s
5744 x 3024 (5.7K 17:9)	Blackmagic RAW 12:1 - 17 MB/s
Blackmagic RAW 3:1 - 264 MB/s	Blackmagic RAW Q0 - 51 a 101 MB/s
Blackmagic RAW 5:1 - 159 MB/s	Blackmagic RAW Q1 - 34 a 81 MB/s
Blackmagic RAW 8:1 - 100 MB/s	Blackmagic RAW Q3 - 23 a 58 MB/s
Blackmagic RAW 12:1 - 67 MB/s	Blackmagic RAW Q5 - 14 a 34 MB/s
Blackmagic RAW Q0 - 198 a 396 MB/s	1920 x 1080
Blackmagic RAW Q1 - 133 a 317 MB/s	Apple ProRes 422 HQ - 27.5 MB/s
Blackmagic RAW Q3 - 89 a 227 MB/s	Apple ProRes 422 - 18.4 MB/s
Blackmagic RAW Q5 - 54 a 133 MB/s	Apple ProRes 422 LT - 12.75 MB/s
4096 x 2160 (4K DCI)	Apple ProRes Proxy - 5.6 MB/s
Blackmagic RAW 3:1 - 136 MB/s	
Blackmagic RAW 5:1 - 82 MB/s	
Blackmagic RAW 8:1 - 51 MB/s	
Blackmagic RAW 12:1 - 35 MB/s	
Blackmagic RAW Q0 - 102 a 203 MB/s	
Blackmagic RAW Q1 - 68 a 163 MB/s	
Blackmagic RAW Q3 - 46 a 116 MB/s	
Blackmagic RAW Q5 - 28 a 68 MB/s	
Apple ProRes 422 HQ - 117.88 MB/s	
Apple ProRes 422 - 78.63 MB/s	
Apple ProRes 422 LT - 54.63 MB/s	
Apple ProRes Proxy - 24.25 MB/s	

Le frequenze di archiviazione con l'opzione qualità costante sono indicative

La velocità di archiviazione effettiva dipende dal soggetto di ripresa

Software

Software inclusi

Blackmagic OS
DaVinci Resolve Studio per Mac OS e Windows con codice di attivazione
Blackmagic Camera Setup
Blackmagic RAW Player
Plug-in Blackmagic RAW QuickLook
Blackmagic RAW SDK
Blackmagic RAW Speed Test

Sistemi operativi



Mac 10.15 Catalina
Mac 11.1 Big Sur o successivo



Windows 10.

Requisiti di alimentazione

Alimentazione

1 x 12V esterna

Ingresso per alimentazione esterna

1 x connettore a 2-pin con sistema di blocco

Batterie compatibili

NP-F570

Autonomia

Circa 60 minuti
(registrando in RAW 6K a 24 fps su schede CFast 2.0 con luminosità dello schermo al 50%)

Prestazioni

12-20V

Accessori

Accessori opzionali

Blackmagic Pocket Cinema Camera Pro EVF
Blackmagic Pocket Camera Battery Pro Grip

Specifiche fisiche



Specifiche ambientali

Temperatura operativa
da 0° a 40°C

Temperatura di stoccaggio
da -20° a 45°C

Umidità relativa
da 0% a 90% senza condensazione

Il prodotto include

Blackmagic Pocket Cinema Camera 6K Pro
Coperchio antipolvere per torretta
Tracolla
Alimentatore 30W dotato di connettore con sistema di blocco e adattatori internazionali
Batteria NP-F570
Libretto di benvenuto
Codice di attivazione per DaVinci Resolve Studio

Garanzia

Garanzia del prodotto

Garanzia limitata di un anno fornita dal produttore

Tutti gli elementi su questo sito web sono protetti dal copyright Blackmagic Design Pty. Ltd. 2021, tutti i diritti riservati. Tutti i marchi appartengono ai rispettivi proprietari. Il prezzo di vendita suggerito dal produttore esclude tasse di vendita e costi di spedizione. Questo sito web utilizza servizi di remarketing per mostrare annunci pubblicitari su siti web di terze parti dopo aver visitato il nostro sito. Puoi disattivare questa funzione in qualsiasi momento cambiando le impostazioni dei cookie. [Informativa sulla privacy.](#)

Rivenditore autorizzato di Blackmagic Design