

# INSTRUCTION SHEET

## PD-DC-200&300 SERIES

### DC POWER DISTRIBUTION

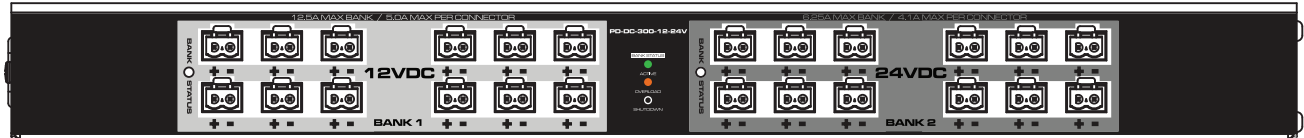

#### NOTE:

- 12-24V model shown.
- For information about PD-DC-45 and PD-DC-125R products, refer to I-00759 and I-00760 instructions, respectively at [www.middleatlantic.com](http://www.middleatlantic.com).

## THANK YOU

Thank you for purchasing a PD-DC series DC power distribution unit. Please read these instructions thoroughly before installing or assembling this product.

## PRODUCT FEATURES

- Industry-leading number of outputs with power distributed to as many as 24 devices.
- Maximum current capacity, up to 300W of power.
  - 5V, 40A Max (200W)
  - 12V, 25A Max (300W)
  - 24V, 12.5A Max (300W)
  - 12V and 24V, 12.5A and 6.25A respectively (300W)
- Reliable multi-level protection on both AC input and DC outputs to ensure maximum uptime.
  - MOV surge and overload protection on the AC input.
  - Individual redundancy built in with auto-resetting PTC overload protection on each individual output.
- Ultra-quiet, thermostatic temperature controlled fan with automatic speed adjustment.
- Greater mounting flexibility with multi-mount design that fits in 1 rackspace or can mount at the back or side of the rack simply by rotating mounting brackets.
- 100V-240V input supports various installations.



# IMPORTANT SAFETY INSTRUCTIONS

- Read these instructions.
- Heed all warnings.
- Clean only with dry cloth.
- Keep these instructions.
- Follow all instructions.
- Only use attachments/accessories specified by the manufacturer.



**DANGER HAZARDOUS VOLTAGE:** The lightning flash with the arrowhead symbol, within an equilateral triangle is intended to alert the user to the presence of uninsulated dangerous voltage within the product's enclosure that may be of sufficient magnitude to constitute a risk of electric shock to persons.



**WARNING:** A warning alerts you to a situation that could result in serious personal injury or death.



**CAUTION:** A caution alerts you to a situation that may result in minor personal injury or damage to the product and/or property.

**NOTE:** A note is used to highlight procedures pertaining to the installation, operation, or maintenance of the product.



**DANGER HAZARDOUS VOLTAGE:** To reduce the risk of electrical shock: Always unplug this device from the electrical outlet before cleaning.



**WARNING:** Failure to read, understand and follow the following information can result in serious personal injury, damage to the equipment or voiding of the warranty. It is the responsibility of the Installer/User to ensure that this product is loaded according to specifications.



**WARNING:** Risk of Electric Shock: Connect the device to a properly grounded outlet only. Do not defeat the safety purpose of the polarized or grounding-type plug. A polarized plug has two blades with one wider than the other. A grounding type plug has two blades and a third grounding prong. The wide blade or the third prong is provided for your safety. If the provided plug does not fit into your outlet, consult an electrician for replacement of the obsolete outlet.



**WARNING:** The apparatus shall not be exposed to dripping or splashing and that no objects filled with liquids, such as vases, shall be placed on the apparatus.



**WARNING:** To reduce the risk of burns, fire, electric shock, or injury to persons:

- Unplug from outlet before putting on or taking off parts.
- Close supervision is necessary when this device is used by, or near children, invalids, or disabled persons.
- Use this device only for its intended use as described in these instructions. Do not use attachments not recommended by the manufacturer.
- Never operate the device if it has a damaged cord or plug, if it is not working properly, if it has been dropped or damaged, or dropped into water. Return the device to a service center for examination and repair.
- Protect the power cord from being walked on or pinched particularly at plugs, convenience receptacles, and the point where they exit from the apparatus.
- Keep the cord away from heated surfaces.
- Never drop or insert any object into any opening.
- Do not use outdoors.
- Do not operate where aerosol (spray) products are being used or where oxygen is being administered.
- To disconnect, turn all controls to the off position, then remove plug from outlet.



**CAUTION:** Do not plug into another relocatable power tap.



**CAUTION:** The socket-outlet shall be installed near the equipment and shall be easily accessible.



**CAUTION:** All electrical installation must be done according to national and local electrical code.

## Safety Instructions: Rack Mount

**Elevated Operating Ambient:** If installed in a closed or multi-unit rack assembly, the operating ambient temperature of the rack environment may be greater than room ambient. Therefore, consideration should be given to installing the equipment in an environment compatible with the maximum ambient temperature (T<sub>ma</sub>) specified by the manufacturer.

**Reduced Air Flow:** Installation of the equipment in a rack should be such that the amount of air flow required for safe operation of the equipment is not compromised.

## IMPORTANT SAFETY INSTRUCTIONS (CONTINUED)

**Mechanical Loading:** Mounting of the equipment in the rack should be such that a hazardous condition is not achieved due to uneven mechanical loading.

**Circuit Overloading:** Consideration should be given to the connection of the equipment to the supply circuit and the effect that overloading of the circuit might have on overcurrent protection and supply wiring. Appropriate consideration of equipment nameplate ratings should be used when addressing this concern.

**Reliable Earthing:** Reliable earthing of rack-mounting equipment should be maintained. Particular attention should be given to supply connections other than direct connections to the branch circuit (e.g. use of power strips).

**Disconnect Device (Pluggable Equipment):** The socket-outlet shall be installed near the equipment and shall be easily accessible.

When using electrical products, basic precautions should always be followed, including the following:

- Read and follow all instructions before using.
- There are no user-serviceable components within this device. Removal of the cover from this device may present a shock hazard, and void the warranty.
- The mains plug is used as your disconnect device. This device shall remain readily operable.
- Unplug this apparatus during lightning storms or when unused for long periods of time.
- Do not overload the wall outlet where this device is being connected. Do not overload this device. Ensure the total load to this device does not exceed that which is listed in the specifications section of this manual.
- Ensure this device is connected to a properly grounded AC power source. Ensure the device is plugged into a source providing the required 120V. Do not use a plug adapter that defeats the ground pin of the AC plug.

## WASTE ELECTRICAL AND ELECTRONIC EQUIPMENT (WEEE) DIRECTIVE



Correct disposal of this product: This symbol indicates that this product must not be disposed of with household waste, according to the WEEE Directive (2012/19/EU) and your national law. This product should be taken to a collection center licensed for the recycling of waste electrical and electronic equipment (EEE). The mishandling of this type of waste could have a possible negative impact on the environment and human health due to potentially hazardous substances that are generally associated with EEE. At the same time, your cooperation in the correct disposal of this product will contribute to the efficient use of natural resources. For more information about where you can take your waste equipment for recycling, please contact your local city office or your household waste collection service.

## REGULATORY COMPLIANCE

### Federal Communications Commission (FCC) Compliance Statement



**CAUTION:** Any changes or modifications not expressly approved by the manufacturer could void the user's authority to operate the equipment.

**NOTE:** This equipment has been tested and found to comply with the limits for a Class B digital device, pursuant to part 15 of the FCC Rules. These limits are designed to provide reasonable protection against harmful interference in a residential installation. This equipment generates, uses and can radiate radio frequency energy and, if not installed and used in accordance with the instructions, may cause harmful interference to radio communications. However, there is no guarantee that interference will not occur in a particular installation. If this equipment does cause harmful interference to radio or television reception, which can be determined by turning the equipment off and on, the user is encouraged to try to correct the interference by one or more of the following measures:

- Reorient or relocate the receiving antenna.
- Increase the separation between the equipment and receiver.
- Connect the equipment into an outlet on a circuit different from that to which the receiver is connected.
- Consult the dealer or an experienced radio/TV technician for help.

### Industry Canada (IC)

ICES-003 Class B Notice. This Class B digital apparatus complies with Canadian ICES-003.

### EU Regulatory Compliance

The PD-DC series is tested and complies with the specification for CE marking.

# INSTRUCTIONS IMPORTANTES SUR LA SÉCURITÉ

- Lire ces instructions.
- Respectez tous les avertissements.
- Nettoyer uniquement avec un chiffon sec.
- Conservez ces instructions.
- Suivez toutes les instructions.
- N'utilisez que des accessoires spécifiés par le fabricant.



**DANGER TENSION DANGEREUSE:** Le symbole de la pointe de flèche, dans un triangle équilatéral, est destiné à alerter l'utilisateur sur la présence de tension dangereuse non isolée dans l'enceinte du produit qui peut être d'une ampleur suffisante pour constituer un risque d'électrocution.



**AVERTISSEMENT:** Un avertissement vous avertit d'une situation pouvant entraîner des blessures graves ou la mort.



**ATTENTION:** Une attention vous avertit d'une situation pouvant entraîner des blessures mineures ou des dommages au produit et/ou à la propriété.

**REMARQUE:** Une remarque est utilisée pour mettre en évidence les procédures relatives à l'installation, au fonctionnement ou à l'entretien du produit.



**DANGER TENSION DANGEREUSE:** Pour réduire le risque de choc électrique: Toujours débrancher le meuble de la prise électrique avant de le nettoyer.



**AVERTISSEMENT:** Ne pas lire, comprendre et suivre les informations suivantes peut entraîner des blessures graves, des dommages à l'équipement ou de la nullité de la garantie. Il incombe à l'installateur/utilisateur de s'assurer que ce produit est chargé conformément aux spécifications.



**AVERTISSEMENT:** Risque de choc électrique: Brancher le meuble uniquement à une prise correctement mise à la terre. Ne pas détériorer le dispositif de sécurité de la fiche polarisée ou de la fiche de terre. Une fiche polarisée possède deux broches, dont l'une plus large que l'autre. Une fiche de type terre possède deux broches et une troisième de mise à la terre. La broche large ou la troisième fiche sont fournies pour des raisons de sécurité. Si la fiche fournie n'entre pas dans votre prise de courant, veuillez faire appel à un électricien pour remplacer la prise obsolète.



**AVERTISSEMENT:** L'appareil ne doit pas être exposé à des éclaboussures et aucun objet rempli de liquide, comme des vases, ne doit être placé sur l'appareil.



**AVERTISSEMENT:** Pour réduire les risques de brûlures, d'incendie, de choc électrique ou de blessures:

- Débrancher de la prise électrique avant d'installer ou de retirer des pièces.
- Surveiller étroitement ce meuble s'il est utilisé par ou à proximité d'un enfant, d'une personne invalide ou handicapée.
- N'utiliser ce meuble que pour l'usage auquel il est destiné, tel que décrit dans la présente fiche d'instructions. Ne pas utiliser d'accessoires non recommandés par le fabricant.
- Ne jamais utiliser ce meuble si le cordon ou la prise est endommagé, s'il ne fonctionne pas correctement, s'il est tombé ou est endommagé, ou s'il est tombé dans l'eau. Renvoyer le meuble à un centre de service après-vente pour qu'il soit examiné et réparé.
- Le cordon d'alimentation doit être placé de manière à éviter qu'il soit piétiné ou pincé, notamment au niveau des prises, des réceptacles et à la sortie de l'appareil.
- Garder le cordon d'alimentation loin des surfaces chauffées.
- Ne jamais faire tomber ou introduire un objet dans une ouverture.
- Ne pas utiliser en extérieur.
- Ne pas utiliser dans des lieux où des produits aérosols sont utilisés ou à proximité d'une source d'oxygène.
- Pour débrancher, placer tous les boutons en position off, puis retirer la fiche de la prise électrique.



**ATTENTION:** Ne branchez pas dans une autre puissance robinet relocalisable.



**ATTENTION:** La prise de courant doit être installée près de l'équipement et doit être facilement accessible.



**ATTENTION:** Toute installation électrique doit être effectuée conformément aux codes électriques nationaux et locaux.

**Consignes de sécurité:** montage en rack

**Température de fonctionnement élevée:** Si installé dans un rack fermé ou à unités multiples, la température ambiante de fonctionnement de l'environnement du rack peut être supérieure à ambiante de la pièce. Par conséquent, il faudrait envisager d'installer l'équipement dans un environnement compatible avec la température ambiante maximale (T<sub>ma</sub>) spécifiée par le constructeur.

**Réduction Air accréditives:** Installation de l'équipement dans un rack doit être telle que la quantité de flux d'air nécessaire au bon fonctionnement de l'équipement ne soit pas compromise.

## INSTRUCTIONS IMPORTANTES SUR LA SÉCURITÉ (A CONTINUÉ)

**Chargement mécanique:** Le montage de l'équipement dans le rack doit être telle qu'une condition dangereuse ne lié à un chargement mécanique irrégulier.

**Surcharge des circuits:** Il faudrait envisager à la connexion de l'équipement au circuit d'alimentation et l'effet que la surcharge du circuit pourrait avoir sur la protection contre les surintensités et le câblage d'alimentation. Examen approprié des équipements évaluations de la plaque signalétique doit être utilisée pour traiter de cette préoccupation.

**Mise à la terre fiable:** Fiable mise à la terre de l'équipement de montage en rack doit être maintenue. Une attention particulière devrait être accordée aux connexions d'alimentation autres que les connexions directes vers le circuit de dérivation (par exemple de l'utilisation de bandes de puissance).

**Appareil Disconnect (Équipement Pluggable):** La prise de courant doit être installée à proximité du matériel et doit être facilement accessible.

Lors de l'utilisation des produits électriques, des précautions de base doivent toujours être respectées, y compris les suivantes:

- Lire et suivre toutes les instructions avant l'utilisation du matériel.
- Il n'ya pas de composants réparables par l'utilisateur au sein de cet appareil. Retrait de la couverture de cet appareil peut présenter un danger d'électrocution et annuler la garantie.
- La fiche secteur est utilisée comme sectionneur de courant. Ce dispositif doit rester en état de marche.
- Débrancher cet appareil pendant les orages ou s'il n'est pas utilisé pendant de longues périodes.
- Ne surchargez pas le réceptacle de mur ou le circuit qui fournit l'énergie à ce appareil. Ne pas surcharger cette appareil. S'assurer que la charge totale à cet appareil ne dépasse pas celle qui est répertoriée dans la section des spécifications de ce manuel.
- Assurez-vous cet appareil est connecté à une source d'alimentation C/A avec mise à la terre. Assurez-vous cet appareil est branché sur une source d'alimentation fournissant les nécessaires 120V. Ne pas utiliser un adaptateur qui contrecarre la broche de terre de la prise du cordon d'alimentation.

## DIRECTIVE SUR LES DÉCHETS D'ÉQUIPEMENTS ÉLECTRIQUES ET ÉLECTRONIQUES (WEEE)



Élimination correcte de ce produit: Ce symbole indique que ce produit ne doit pas être éliminé avec les ordures ménagères, conformément à la directive WEEE (2012/19/EU) et à votre législation nationale. Ce produit doit être déposé dans un centre de collecte agréé pour le recyclage des déchets d'équipements électriques et électroniques (EEE). La mauvaise manipulation de ce type de déchets pourrait avoir un impact négatif possible sur l'environnement et la santé humaine en raison de substances potentiellement dangereuses généralement associées aux EEE. Dans le même temps, votre coopération dans l'élimination correcte de ce produit contribuera à une utilisation efficace des ressources naturelles. Pour plus d'informations sur les lieux de recyclage de vos équipements usagés, veuillez contacter votre mairie ou votre service de collecte des ordures ménagères.

## CONFORMITÉ RÉGLEMENTAIRE

### Déclaration de conformité de la Federal Communications Commission (FCC)



**ATTENTION:** Les changements ou modifications non expressément approuvés par le fabricant peuvent annuler le droit de l'utilisateur à utiliser l'équipement.

**REMARQUE:** Cet équipement a été testé et jugé conforme aux limites d'un dispositif numérique de classe B, conformément à la partie 15 des règles de la FCC. Ces limites sont conçues pour fournir une protection raisonnable contre les interférences nuisibles dans une installation résidentielle. Cet équipement génère, utilise et peut émettre de l'énergie radiofréquence et, si non installé et utilisé conformément aux instructions, peut provoquer des interférences dans les communications radio. Cependant, il n'y a aucune garantie que des interférences ne se produiront pas dans une installation particulière. Si cet équipement provoque des interférences nuisibles à la réception radio ou de télévision, ce qui peut être déterminé en allumant et éteignant l'équipement, l'utilisateur est encouragé à essayer de corriger l'interférence par une ou plusieurs des mesures suivantes:

- Réorienter ou déplacer l'antenne de réception.
- Augmenter La distance entre l'équipement et le récepteur.
- Brancher l'équipement dans une prise sur un circuit différent de celui sur lequel est branché le récepteur.
- Consulter le revendeur ou un technicien radio/TV expérimenté.

### Industrie Canada (IC)

ICES-003 Avis NMB-003, Classe B. Cet appareil numérique de la classe B est conforme à la norme NMB-003 du Canada.

### Conformité Réglementaire au EU

La série PD-DC est testée et conforme à la spécification du marquage CE.

# INSTRUCCIONES DE SEGURIDAD IMPORTANTES

- Lea estas instrucciones.
- Presta atención a todas las advertencias.
- Limpie solo con un paño seco.
- Guarde estas instrucciones.
- Sigue todas las instrucciones.
- Utilice únicamente accesorios especificados por el fabricante.



**PELIGRO VOLTAJE PELIGROSO:** El rayo con el símbolo de punta de flecha dentro de un triángulo equilátero alerta al usuario de la presencia de voltaje peligroso no aislado dentro del producto que puede ser de suficiente magnitud como para constituir un riesgo de descarga eléctrica para las personas.



**ADVERTENCIA:** Una advertencia lo alerta sobre una situación que podría ocasionar lesiones personales graves o la muerte.



**PRECAUCIÓN:** Una precaución lo alerta sobre una situación que puede ocasionar lesiones personales menores o daños al producto o a la propiedad.

**NOTA:** Una nota se usa para resaltar procedimientos relacionados con la instalación, operación o mantenimiento del producto.



**PELIGRO VOLTAJE PELIGROSO:** Para reducir el riesgo de descarga eléctrica: Desenchufe siempre este dispositivo de la toma de corriente antes de limpiarlo.



**ADVERTENCIA:** Si no lee, comprende y sigue la siguiente información, puede ocasionar lesiones personales graves, daños al equipo o anulación de la garantía. Es responsabilidad del instalador/usuario asegurarse de que este producto se carga según las especificaciones.



**ADVERTENCIA:** Riesgo de descarga eléctrica: Conecte el dispositivo únicamente a una toma de corriente con conexión a tierra. No rechace el propósito de seguridad del enchufe polarizado o con toma de tierra. Un enchufe polarizado tiene dos cuchillas con una más ancha que la otra. Un enchufe con toma de tierra tiene dos cuchillas y una tercera a tierra. La cuchilla ancha o la tercera clavija se proporcionan para su seguridad. Si el enchufe suministrado no encaja en su tomacorriente, consulte a un electricista para reemplazar la toma de corriente obsoleta.



**ADVERTENCIA:** El aparato no debe exponerse a goteos o salpicaduras y no debe colocarse sobre el aparato ningún objeto lleno de líquidos, como jarrones.



**ADVERTENCIA:** Para reducir el riesgo de quemaduras, incendios, descargas eléctricas o lesiones a personas:

- Desenchufe de la toma de corriente antes de poner o quitar piezas.
- Es necesaria una estrecha supervisión cuando este dispositivo sea utilizado por, o cerca de niños, inválidos o personas discapacitadas.
- Use este dispositivo solo para su uso previsto como se describe en estas instrucciones. No use accesorios no recomendados por el fabricante.
- Nunca opere el dispositivo si tiene un cable o enchufe dañado, si no funciona correctamente, si se ha caído o dañado, o si se ha caído al agua. Devuelva el dispositivo a un centro de servicio para su examen y reparación.
- Proteja el cable de alimentación de ser pisado o pellizcado, especialmente en los enchufes, receptáculos de conveniencia y el punto donde salen del aparato.
- Mantenga el cable alejado de superficies calientes.
- Nunca deje caer ni inserte ningún objeto en ninguna abertura.
- No lo use al aire libre.
- No opere donde se usan productos en aerosol (spray) o donde se administra oxígeno.
- Para desconectar, coloque todos los controles en la posición de apagado, luego retire el enchufe de la toma de corriente.



**PRECAUCIÓN:** No lo conecte a otro tomacorriente de energía reubicable.



**PRECAUCIÓN:** La toma de corriente debe instalarse cerca del equipo y debe ser de fácil acceso.



**PRECAUCIÓN:** Cualquier instalación eléctrica debe realizarse de acuerdo con los códigos eléctricos nacionales y locales.

**Instrucciones de seguridad:** montaje en rack

**Ambiente de operación elevado:** si se instala en un ensamblaje de bastidor cerrado o de varias unidades, la temperatura ambiente de funcionamiento del entorno del bastidor puede ser mayor que el ambiente ambiental. Por lo tanto, se debe considerar la instalación del equipo en un entorno compatible con la temperatura ambiente máxima (T<sub>ma</sub>) especificada por el fabricante.

**Flujo de aire reducido:** La instalación del equipo en un bastidor debe ser tal que la cantidad de flujo de aire requerida para la operación segura del equipo no se vea comprometida.

## INSTRUCCIONES IMPORTANTES DE SEGURIDAD (CONTINUACIÓN)

**Carga mecánica:** El montaje del equipo en el rack debe ser tal que no se alcance una condición peligrosa debido a una carga mecánica desigual.

**Sobrecarga del circuito:** Se debe considerar la conexión del equipo al circuito de alimentación y el efecto que la sobrecarga del circuito pueda tener sobre la protección de sobrecorriente y el cableado de alimentación. Se debe considerar la consideración apropiada de las clasificaciones de la placa de identificación del equipo al abordar esta preocupación.

**Conexión a tierra confiable:** Se debe mantener la conexión a tierra confiable del equipo de montaje en bastidor. Se debe prestar especial atención a las conexiones de suministro distintas de las conexiones directas al circuito derivado (por ejemplo, el uso de regletas de enchufes).

**Dispositivo de desconexión (equipo enchufable):** La toma de corriente debe instalarse cerca del equipo y debe ser de fácil acceso.

Al usar productos eléctricos, siempre se deben seguir precauciones básicas, que incluyen las siguientes:

- Lea y siga todas las instrucciones antes de usar.
- No hay componentes que el usuario pueda reparar en este dispositivo. La extracción de la cubierta de este dispositivo puede presentar un riesgo de electrocución y anular la garantía.
- El enchufe de red se usa como su dispositivo de desconexión. Este dispositivo debe permanecer fácilmente operable.
- Desconecte este aparato durante tormentas eléctricas o cuando no se use por largos períodos de tiempo.
- No sobrecargue el tomacorriente donde se está conectando este dispositivo. No sobrecargue este dispositivo. Asegúrese de que la carga total de este dispositivo no exceda la que se detalla en la sección de especificaciones de este manual.
- Asegúrese de que este dispositivo esté conectado a una fuente de alimentación de CA debidamente conectada a tierra. Asegúrese de que el dispositivo esté enchufado en una fuente que proporcione los 120 voltios necesarios. No use un adaptador de enchufe que derrote la clavija de tierra del enchufe de CA.

## DIRECTIVA SOBRE RESIDUOS DE APARATOS ELÉCTRICOS Y ELECTRÓNICOS (WEEE)

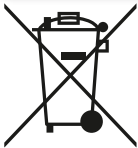

Eliminación correcta de este producto: este símbolo indica que este producto no debe desecharse con la basura doméstica, de acuerdo con la Directiva WEEE (2012/19/EU) y legislación nacional. Este producto debe llevarse a un centro de recolección con licencia para el reciclaje de residuos de equipos eléctricos y electrónicos (EEE). El mal manejo de este tipo de residuos podría tener un posible impacto negativo en el medio ambiente y la salud humana debido a sustancias potencialmente peligrosas que generalmente están asociadas con EEE. Al mismo tiempo, su cooperación en la eliminación correcta de este producto contribuirá al uso eficiente de los recursos naturales. Para obtener más información sobre dónde puede llevar su equipo de desechos para reciclar, comuníquese con la oficina local de la ciudad o con el servicio de recolección de desechos domésticos.

## CUMPLIMIENTO REGLAMENTARIO

### Declaración de cumplimiento de la Comisión Federal de Comunicaciones (FCC)



**PRECAUCIÓN:** Cualquier cambio o modificación no aprobados expresamente por el fabricante podría anular la autoridad del usuario para operar el equipo.

**NOTA:** Este equipo ha sido probado y cumple con los límites para un dispositivo digital de Clase B, de conformidad con la parte 15 de las Reglas de la FCC. Estos límites están diseñados para proporcionar una protección razonable contra interferencias dañinas en una instalación residencial. Este equipo genera, usa y puede irradiar energía de radiofrecuencia y, si no se instala y usa de acuerdo con las instrucciones, puede causar interferencia dañina a las comunicaciones de radio. Sin embargo, no hay garantía de que la interferencia no ocurra en una instalación en particular. Si este equipo causa interferencia dañina a la recepción de radio o televisión, lo que puede determinarse apagando y encendiendo el equipo, se recomienda al usuario que intente corregir la interferencia mediante una o más de las siguientes medidas:

- Reorientar o reubicar la antena receptora.
- Aumente la separación entre el equipo y el receptor.
- Conecte el equipo a una toma de corriente de un circuito diferente al que está conectado el receptor.
- Consulte con el distribuidor o un técnico experimentado en radio/TV para obtener ayuda.

### Industry Canada (IC)

ICES-003 Clase B Aviso. Este aparato digital de Clase B cumple con la norma canadiense ICES-003.

### Cumplimiento Normativo de la EU

La serie PD-DC está probada y cumple con la especificación para el mercado CE.

## WICHTIGE SICHERHEITSANWEISUNGEN

- Lesen sie diese anweisungen.
- Beachten sie alle warnungen.
- Nur mit einem trockenen tuch reinigen.
- Bewahren sie diese anweisungen auf.
- Befolgen sie alle anweisungen.
- Verwenden sie nur vom hersteller angegebenes zubehör.



**GEFAHR GEFÄHRLICHE SPANNUNG:** Der blitz mit dem pfeilsymbol innerhalb eines gleichseitigen dreiecks soll den benutzer auf das vorhanden sein einer nicht isolierten gefährlichen spannung im gehäuse des produkts aufmerksam machen, die so groß ist, dass die gefahr eines elektrischen schlags für personen besteht.



**WARNUNG:** Eine Warnung weist sie auf eine situation hin, die zu schweren verletzungen oder zum tod führen kann.



**VORSICHT:** Eine Warnung weist sie auf eine situation hin, die zu geringfügigen verletzungen oder schäden am produkt und/oder eigentum führen

**HINWEIS:** In einem hinweis werden verfahren zur installation, zum betrieb oder zur wartung des produkts hervorgehoben.



**GEFAHR GEFÄHRLICHE SPANNUNG:** So verringern sie das risiko eines elektrischen schlags: Trennen sie das gerät vor der reinigung immer vom netzstrom.



**WARNUNG:** Wenn sie die folgenden informationen nicht lesen, verstehen und befolgen, kann dies zu schweren verletzungen, schäden am gerät oder zum erlöschen der garantie führen. Es liegt in der verantwortung des installateurs/anwenders, sicherzustellen, dass dieses produkt gemäß den spezifikationen geladen wird.



**WARNUNG:** Stromschlaggefahr: Schließen sie das gerät nur an eine ordnungsgemäß geerdete steckdose an. Verletzen sie nicht den sicherheitszweck des polarisierten oder geerdeten steckers. Ein polarisierter stecker hat zwei klingen, von denen einer breiter als der andere ist. Ein erdungsstecker hat zwei kontakte und einen dritten erdungsstift. Die breite klinge oder der dritte stift dient ihrer sicherheit. Wenn der mitgelieferte stecker nicht in ihre steckdose passt, wenden sie sich an einen elektriker, um die veraltete steckdose auszutauschen.



**WARNUNG:** Das gerät darf keinem tropf- oder spritzwasser ausgesetzt werden. Es dürfen sich keine mit flüssigkeiten gefüllten gegenstände wie vasen auf dem gerät befinden.



**WARNUNG:** Um das risiko von verbrennungen, feuer, stromschlag oder personenschäden zu verringern:

- Ziehen sie den stecker aus der steckdose, bevor sie teile anbringen oder abnehmen.
- Wenn dieses gerät von oder in der nähe von kindern, invaliden oder behinderten verwendet wird, ist eine engmaschige überwachung erforderlich.
- Verwenden sie dieses gerät nur für den vorgesehenen zweck, wie in dieser anleitung beschrieben. Verwenden sie keine zubehörteile, die nicht vom hersteller empfohlen werden.
- Betreiben sie das gerät niemals, wenn das kabel oder der stecker beschädigt ist, wenn es nicht richtig funktioniert, wenn es fallen gelassen oder beschädigt wurde oder in wasser gefallen ist. Rückkehr sie das gerät zur überprüfung und reparatur an ein servicecenter.
- Schützen Sie das Netzkabel vor allem, wenn Sie darauf treten oder es prise insbesondere am verbindung stecker, bequemlichkeit steckdose, und der punkt an dem apparat es verlässt.
- Halten sie das kabel von heißen oberflächen fern.
- Lassen sie niemals oder einfügen gegenstände in eine öffnung fallen.
- Verwenden sie nicht im freien.



**VORSICHT:** Stecken nicht in eine andere leistung zapfhahn.



**VORSICHT:** Die steckdose soll eingerichtet sich in der nähe des geräts befinden und soll leicht zugänglich sein.



**VORSICHT:** Die gesamte elektrische installation muss gemäß den nationalen und örtlichen elektrischen vorschriften erfolgen.

### Sicherheitshinweise: Rack Mount

**Erhöhte Betriebstemperatur:** Bei Installation in einem geschlossenen Rack oder einer Rackeinheit mit mehreren Einheiten kann die Betriebsumgebungstemperatur der Rack-Umgebung höher sein als die Raumumgebung. Es sollte daher erwogen werden, das Gerät in einer Umgebung zu installieren, die mit der vom Hersteller angegebenen maximalen Umgebungstemperatur (T<sub>ma</sub>) kompatibel ist.

**Reduzierter Luftstrom:** Die Installation des geräts in einem rack sollte so erfolgen, dass der für den sicheren betrieb des geräts erforderliche luftstrom nicht beeinträchtigt wird.

**Mechanische Belastungen:** Die montage des geräts im rack sollte so erfolgen, dass aufgrund ungleichmäßiger mechanischer belastung kein gefährlicher zustand erreicht wird.

## WICHTIGE SICHERHEITSHINWEISE (FORTSETZUNG)

**Überlastung der Schaltung:** Die Verbindung sollte berücksichtigt werden aus der Ausrüstung an den Versorgungskreislauf und die Wirkung das Stromkreisüberlastung könnte auf haben Überstromschutz und Versorgungsverdrahtung. Angemessene Gegenleistung der Typenschildangaben der Geräte sollte verwendet werden, wenn dieses Anliegen angegangen wird.

**Zuverlässige Erdung:** Die zuverlässige Erdung der Rack-Montagegeräte sollte erhalten bleiben. Besondere Aufmerksamkeit sollte anderen Versorgungsanschlüssen als direkten Verbindungen zu der Abzweigschaltung (z. B. Verwendung von Steckerleisten) gewidmet werden.

**Trennvorrichtung (Steckbaren Geräten):** Die Steckdose muss in der Nähe eingerichtet des Ausrüstung befinden und soll leicht zugänglich sein.

Bei der Verwendung von elektrischen Produkten sollten stets grundlegende Vorsichtsmaßnahmen beachtet werden, einschließlich der folgenden:

- Lesen und befolgen Sie alle Anweisungen, bevor Sie das Gerät verwenden.
- Das Gerät enthält keine Komponenten, die vom Benutzer gewartet werden können. Das Entfernen der Abdeckung von diesem Gerät kann zu einem Stromschlag führen und die Garantie erlöschen.
- Der Netzstecker wird als Trennvorrichtung verwendet. Dieses Gerät muss jederzeit betriebsbereit bleiben.
- Trennen Sie das Gerät während eines Gewitters oder wenn es längere Zeit nicht benutzt wird.
- Überladen Sie die Steckdose, an der das Gerät angeschlossen ist, nicht. Überladen Sie dieses Gerät nicht. Stellen Sie sicher, dass die Gesamtlast dieses Geräts die im Abschnitt "Spezifikationen" dieses Handbuchs angegebene Gesamtmenge nicht überschreitet.
- Stellen Sie sicher, dass dieses Gerät an eine ordnungsgemäß geerdete Wechselstromquelle angeschlossen ist. Stellen Sie sicher, dass das Gerät an eine Quelle angeschlossen ist, die die erforderlichen 120V liefert. Verwenden Sie keinen Steckeradapter, der den Erdungsstift des Wechselstromsteckers niederlegt.

## RICHTLINIE ÜBER ELEKTRO- UND ELEKTRONIKALTGERÄTE (WEEE)



Ordnungsgemäße Entsorgung dieses Produkts: Dieses Symbol weist darauf hin, dass dieses Produkt gemäß der WEEE-Richtlinie (2012/19/EU) und Ihrem nationalen Recht nicht mit dem Hausmüll entsorgt werden darf. Dieses Produkt sollte zu einer Sammelstelle gebracht werden, die für das Recycling von Elektro- und Elektronikaltgeräten (EEE) zugelassen ist. Die missbräuchliche Behandlung dieser Art von Abfällen könnte sich möglicherweise negativ auf die Umwelt und die menschliche Gesundheit auswirken, da potenziell gefährliche Stoffe im Zusammenhang mit Elektro- und Elektronik-Altgeräten auftreten können. Gleichzeitig trägt Ihre Mitarbeit bei der richtigen Entsorgung dieses Produkts zur effizienten Nutzung natürlicher Ressourcen bei. Weitere Informationen darüber, wo Sie Ihre Altgeräte dem Recycling zuführen können, erhalten Sie bei Ihrer Stadtverwaltung oder Ihrem Hausmüllentsorgungsunternehmen.

## EINHALTUNG GESETZLICHER BESTIMMUNGEN

### Entsprechenserklärung der Federal Communications Commission (FCC)



**VORSICHT:** Änderungen oder Modifikationen, die nicht ausdrücklich vom Hersteller genehmigt wurden, können die Berechtigung des Benutzers zum Betrieb des Geräts aufheben.

**HINWEIS:** Dieses Gerät wurde getestet und erfüllt die Grenzwerte für ein digitales Gerät der Klasse B gemäß Teil 15 der FCC-Bestimmungen. Diese Grenzwerte bieten einen angemessenen Schutz gegen schädliche Interferenzen in einer Wohninstallation. Dieses Gerät erzeugt, verwendet und strahlt Radiofrequenzenergie aus und kann, wenn es nicht gemäß den Anweisungen installiert und verwendet wird, Funkstörungen verursachen. Es kann jedoch nicht garantiert werden, dass bei einer bestimmten Installation keine Interferenzen auftreten. Wenn dieses Gerät schädliche Interferenzen beim Radio- oder Fernsehempfang verursacht, was durch Aus- und Einschalten des Geräts festgestellt werden kann, sollte der Benutzer versuchen, die Interferenz durch eine oder mehrere der folgenden Maßnahmen zu beheben:

- Richten Sie die Empfangsantenne neu aus.
- Vergrößern Sie den Abstand zwischen Gerät und Empfänger.
- Schließen Sie das Gerät an eine Steckdose an, deren Stromkreis sich von dem des Empfängers unterscheidet.
- Wenden Sie sich an den Händler oder einen erfahrenen Radio-/Fernseh-Techniker.

### Industrie Kanada (IC)

ICES-003-Hinweis zur Klasse B. Dieses digitale Gerät der Klasse B entspricht der Kanadischen Norm ICES-003.

### Einhaltung der EU-Vorschriften

Die PD-DC-Serie wurde getestet und entspricht der Spezifikation für die CE-Kennzeichnung.

# SPECIFICATIONS

## GENERAL

Specification	Measurement
Line Voltage	100-240V~, 50/60Hz
Current Rating	5A Max.
Max. Input Power Rating	340W (DC Outputs Fully Loaded)
AC Input	IEC 6320 C-14
Power Cable Length	6 ft. (1.83 m)
Total DC Output Current	See "Max. Current Total" column on the DC Outputs table.
DC Output Over Current Protection	Automatically Resetting PTC Fuse On Each Output
Maximum Ambient Temperature (Tma)	86° F (30° C)
Safety Approvals	UL/CSA/IEC
EMC	FCC/IC CISPR Class B

## IDLE CURRENT

Model	Current
PD-DC-200-5V	250mA
PD-DC-300-12V	120mA
PD-DC-300-24V	120mA
PD-DC-300-12-24V	120mA

## DC OUTPUTS

Model	Max. Current Total	Max. Current Per Bank	Max. Current Per Output	Total DC Output Power
PD-DC-200-5V	40A	20A	5A	200W
PD-DC-300-12V	25A	12.5A	5A	300W
PD-DC-300-24V	12.5A	6.5A	4.1A	300W
PD-DC-300-12-24V	18.75A	12V: 12.5A   24V: 6.25A	12V: 5A   24V: 4.1A	300W



**WARNING:** Do not exceed maximum ratings.  
**AVERTISSEMENT:** Ne pas dépasser notes maximales.  
**ADVERTENCIA:** No exceda las notas máximas.  
**WARNUNG:** Maximale bewertungen nicht überschreiten.

## SUPPLIED COMPONENTS AND HARDWARE



PD-DC Unit  
(NOTE: 12-24V model shown.)

A

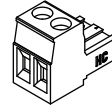

Model	Qty., Color
PD-DC-200-5V	24x, Orange
PD-DC-300-12V	24x, Yellow
PD-DC-300-24V	24x, Red
PD-DC-300-12-24V	12x, Yellow and 12x Red

DC Connector

B

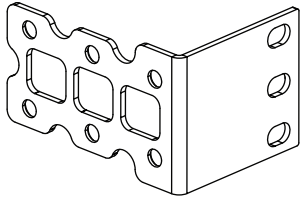

Large Mounting Bracket  
(For Standard Mounting)

C

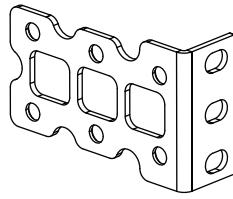

Small Mounting Bracket  
(For Standard Mounting)

D

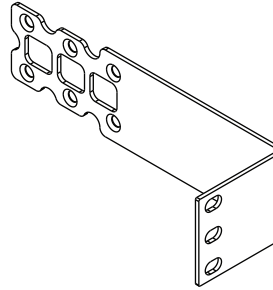

Large Mounting Bracket  
(For Recessed Mounting)

E

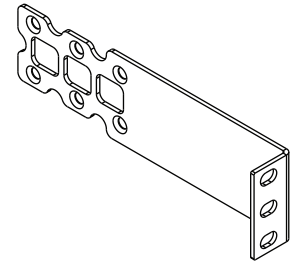

Small Mounting Bracket  
(For Recessed Mounting)

F

**NOTE:** For mounting instructions, see “Installing Mounting Brackets” on page 11 and “Mounting Orientation” on page 12.



(12x) Mounting  
Bracket Screw

G

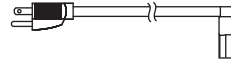

Power Cable

(Right Angle, 6 ft. (1.83 m) Length U.S. Cable Shown)

**NOTE:** Region specific cable provided  
where applicable.

**NOTE:** Additional hardware is included that may not be required for your installation.

## REQUIRED TOOLS

- No. 2 Phillips Screwdriver
- Wire Strippers
- 1/8" Slotted Screwdriver



**WARNING:** Use tools with caution and follow all necessary safety protocols.

**AVERTISSEMENT:** Utiliser des outils avec prudence et suivre tous les protocoles de sécurité nécessaires.

**ADVERTENCIA:** Use herramientas con garantía y siga todos los protocolos de seguridad necesarios.

**WARNUNG:** Verwenden sie werkzeuge mit vorsicht und befolgen sie alle erforderlichen sicherheitsprotokolle.

# CONNECTIONS, CONTROLS, AND INDICATORS

## FRONT VIEW



## REAR VIEW

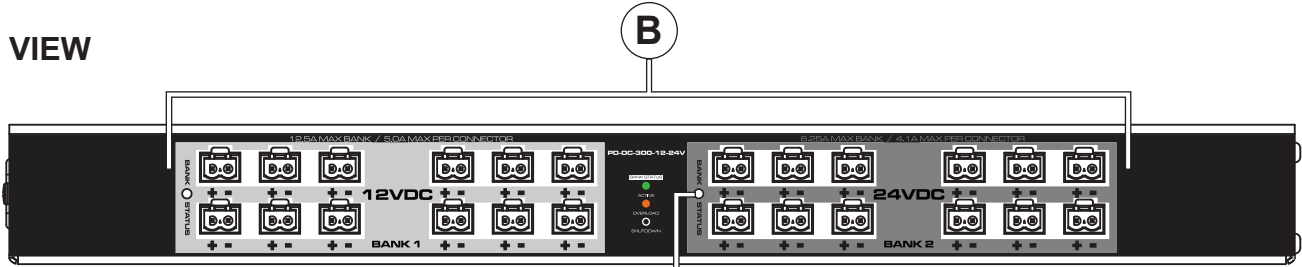

NOTE: 12-24V model shown.

## RIGHT SIDE VIEW (FACING)

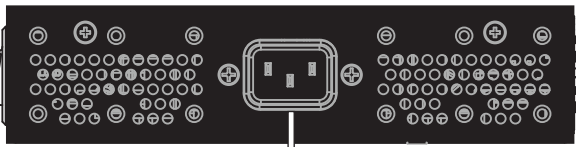

## LEFT SIDE VIEW (FACING)

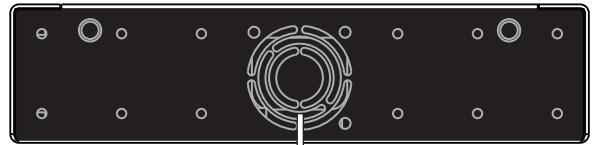

## DESCRIPTION

A. **10A Circuit Breaker Power Switch**

B. **DC Output Banks:** Each output individually protected by automatically resettable PTC Fuses. Short circuit and overload protection.

**NOTE:** Power outputs on the different models are configured as explained in the following table:

Model	Bank 1	Bank 2
PD-DC-200-5V	12x, 5V	12x, 5V
PD-DC-300-12V	12x, 12V	12x, 12V
PD-DC-300-24V	12x, 24V	12x, 24V
PD-DC-300-12-24V	12x, 12V	12x, 24V

C. **Bank Over Current Warning Light:** Green = OK. Amber = Approaching current limit of power bank, shutdown may occur.

D. **IEC C-14 Power Input:** 100-240V~, 50/60Hz, 5A Max.



**WARNING:** Do not block ventilation holes around input.

**AVERTISSEMENT:** Ne bloquez pas les trous de ventilation autour de prise d'entrée.

**ADVERTENCIA:** No bloquee los orificios de ventilación alrededor de la toma de entrada.

**WARNUNG:** Blockieren sie nicht die Lüftungsöffnungen um den macht eingang.

E. **FAN:** Thermostatic temperature controlled fan with automatic speed adjustment.



**WARNING:** Do not block the fan.

**AVERTISSEMENT:** Ne bloquez pas le ventilateur.

**ADVERTENCIA:** No bloquee el ventilador.

**WARNUNG:** Blockieren sie den Lüfter nicht.

## WIRING TO DC CONNECTOR TERMINALS



**CAUTION:** Use a multimeter to confirm wire polarity before making connections or damage to equipment may occur.

**ATTENTION:** Utiliser un multimètre pour confirmer la polarité des fils avant d'effectuer la connexion ou des dommages à l'équipement peut se produire.

**ADVERTENCIA:** Use un multímetro para confirmar la polaridad del cable antes de realizar las conexiones, ya que podría dañar el equipo.

**WARNUNG:** Verwenden sie ein multimeter, um die polarität des kabels zu überprüfen, bevor sie verbindungen herstellen oder dies kann zu geräteschäden führen.

1. Use wire strippers to remove 1/4" (6 mm) of insulation from wire ends. **(FIGURE A)**
2. Determine correct polarity of positive (+) and negative (-) wire ends.
3. Insert bare wire ends into DC connector (B).
4. Use slotted screwdriver to tighten terminal screws to secure wire connections.
5. Insert DC connector (B) into desired power output.

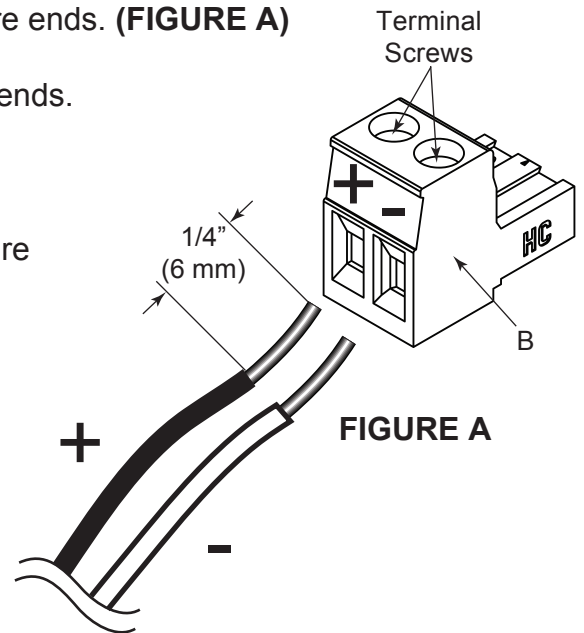

**FIGURE A**



**WARNING:** Only connect DC connectors into matching voltage bank power outputs.

**AVERTISSEMENT:** Connectez uniquement les connecteurs DC dans les sorties d'alimentation de la banque de tension correspondante.

**ADVERTENCIA:** Conecte únicamente los conectores de CC en las salidas de potencia del banco de tensión correspondiente.

**WARNUNG:** Schließen sie die dc-steckverbinder nur an die entsprechenden spannungsbankausgänge an.

**NOTE:** Minimum 18AWG should be used.

## INSTALLING MOUNTING BRACKETS

1. Install mounting brackets as shown using Phillips screwdriver and supplied mounting bracket screws (G). **(FIGURE B)**

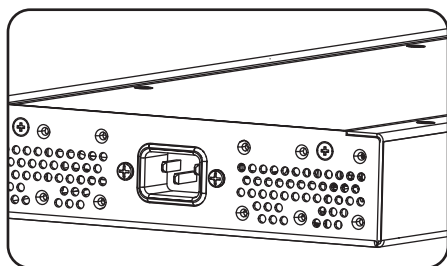

**NOTE:** The larger bracket (C or E) is installed on the side with the IEC socket.

**FIGURE B**

2. Mounting brackets may be installed in a variety of orientations. For more information, see "Mounting Orientation" on page 12.

## MOUNTING ORIENTATION



**WARNING:** Do not mount the unit upside-down.  
**AVERTISSEMENT:** Ne montez pas l'appareil à l'envers.  
**ADVERTENCIA:** No monte la unidad al revés.  
**WARNUNG:** Montieren sie das gerät nicht verkehrt herum.

### HORIZONTAL MOUNTING

- Use rack screws (not provided) to mount both brackets facing front or rear of unit. (Standard depth mount brackets D and C pictured.)

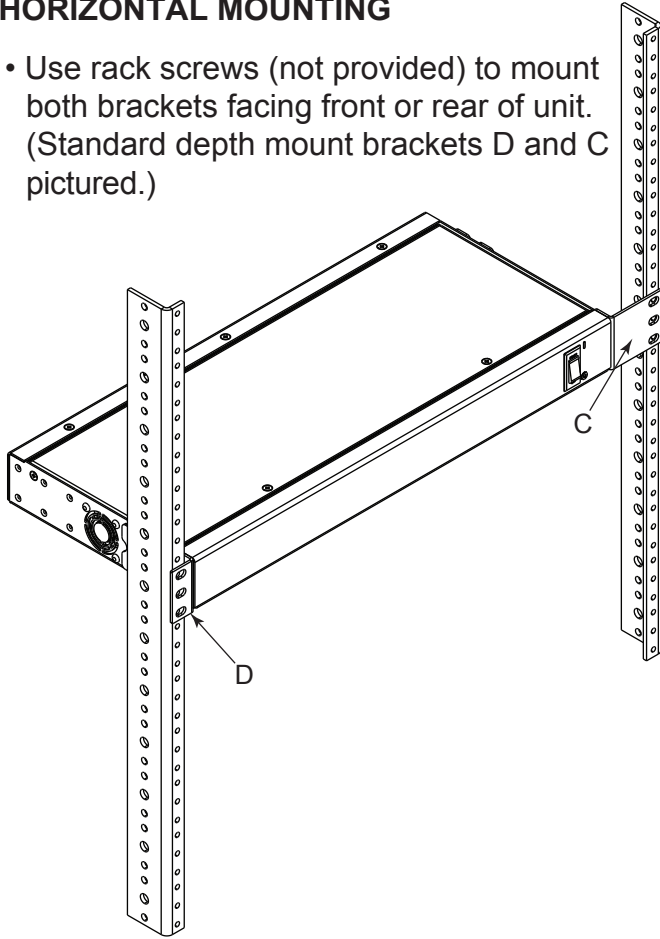

### VERTICAL MOUNTING

- Use rack screws (not provided) to mount both brackets facing up or down, front or rear of unit. (Standard depth mount brackets D and C pictured.)

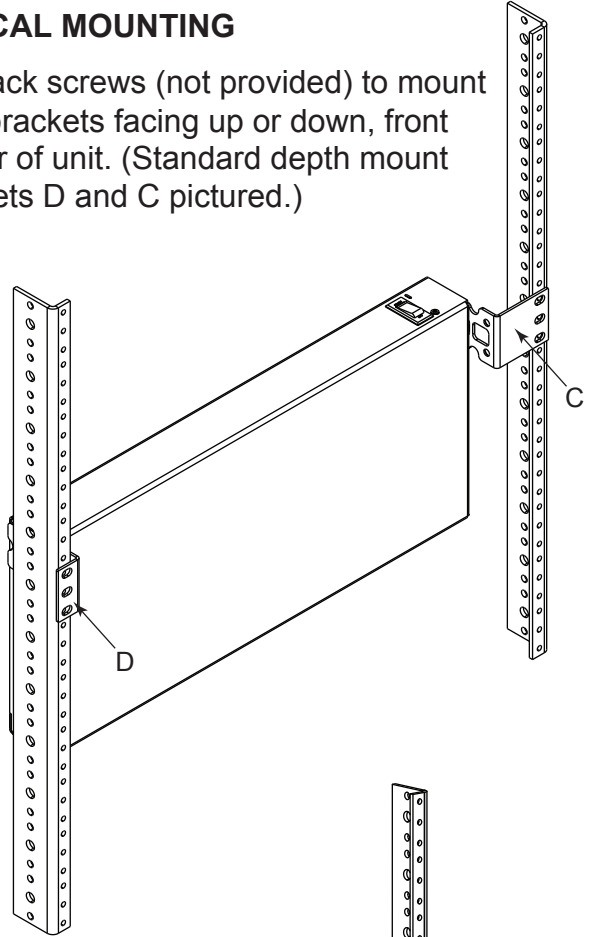

### HORIZONTAL RECESSED MOUNTING

- Use rack screws (not provided) and recessed rack mount brackets (F and E) to mount both brackets facing front or rear of unit.

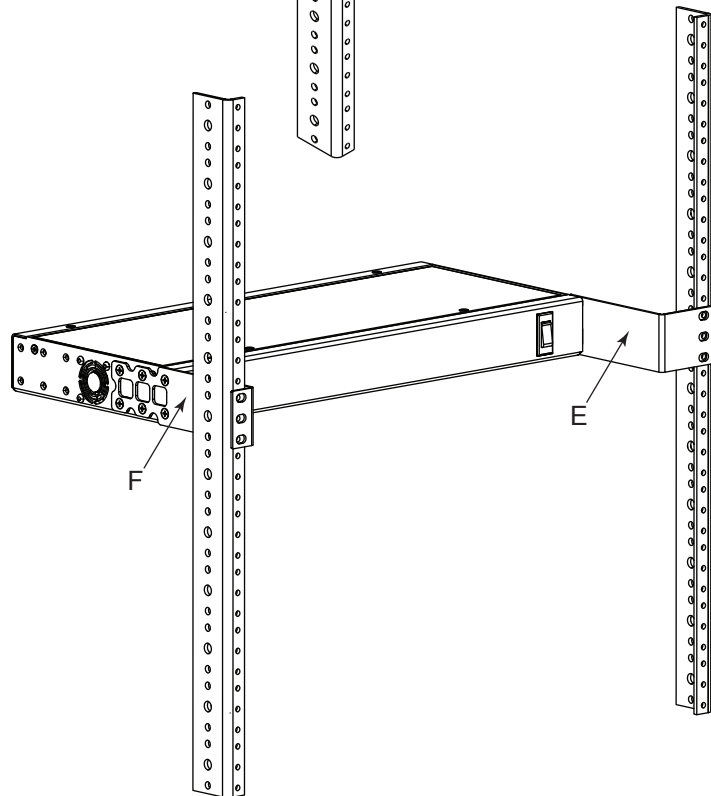

## **WARRANTY**

For warranty information, refer to <http://www.middleatlantic.com/company/about-us.aspx#warranty>

### **Corporate Headquarters**

Voice: 973-839-1011 - Fax: 973-839-1976 - International Voice: +1 973-839-8821 -  
Fax: +1 973-839-4982 - [www.middleatlantic.com](http://www.middleatlantic.com) - [info@middleatlantic.com](mailto:info@middleatlantic.com)

### **Middle Atlantic Canada**

Voice: 613-836-2501 - Fax: 613-836-2690 - [ca.middleatlantic.com](http://ca.middleatlantic.com) -  
[customerservicecanada@middleatlantic.ca](mailto:customerservicecanada@middleatlantic.ca)

### **Middle Atlantic EMEA Technical Support**

Voice: +31 (0) 495 726002 - [av.emea.middleatlantic.support@legrand.com](mailto:av.emea.middleatlantic.support@legrand.com)

### **Factory Distribution**

United States: New Jersey, California, Illinois - Canada: Ontario - The Netherlands: Weert

**At Middle Atlantic Products we are always listening. Your comments are welcome.**

**Middle Atlantic Products is an ISO 9001 and ISO 14001 Registered Company.**



**Middle Atlantic Products**

what great systems are built on™

[middleatlantic.com](http://middleatlantic.com) ■ 800.266.7225