

WARNING!



WARNING! SEVERE PERSONAL INJURY AND PROPERTY DAMAGE CAN RESULT FROM IMPROPER INSTALLATION OR ASSEMBLY. READ THE FOLLOWING WARNINGS BEFORE BEGINNING.

Do not use this product for any purpose not explicitly specified by Crimson AV. Improper installation may cause property damage or personal injury. If you do not understand these directions, or have doubts about the safety of the installation, contact Crimson AV Customer Service or call a qualified contractor. Crimson AV is not liable for damage or injury caused by incorrect mounting, assembly, or use.

DO NOT EXCEED THE MAXIMUM WEIGHT CAPACITY FOR THIS PRODUCT

ES

¡ADVERTENCIA!

ES

¡ADVERTENCIA! LA INSTALACIÓN O EL MONTAJE INAPROPIADOS PUEDEN PROVOCAR LESIONES, DAÑOS MATERIALES O INCLUSO LA MUERTE. ANTES DE COMENZAR, LEA LAS SIGUIENTES ADVERTENCIAS.

No utilice este producto para ningún fin que no sea explícitamente especificado por Crimson AV. Una instalación inadecuada puede provocar daños materiales o lesiones personales. Si no entiende las instrucciones de montaje o tiene alguna duda sobre la seguridad de la instalación, contacte con Crimson AV o llame a un operario cualificado. Crimson AV no es responsable de daños o lesiones causados por el montaje, ensamblaje o uso incorrectos.

El ferretería que incluye este producto, es exclusivamente destinado a ser instalado en las paredes de madera maciza, hormigón, bloques de concreto o columnas de madera sólida con un máximo de 16 mm de drywall. Para las paredes hechas de otros materiales, por ejemplo, ladrillos huecos, por favor consulte a su instalador y / o distribuidor especializado.

NO EXCEDA LA CAPACIDAD DE PESO MÁXIMA PARA ESTE PRODUCTO.

FR

AVERTISSEMENT

FR

AVERTISSEMENT! SI CE PRODUIT N'EST PAS CORRECTEMENT INSTALLÉ OU ASSEMBLÉ, IL RISQUE DE CAUSER DES BLESSURES RAVES, VOIRE MORTELLES, AINSI QUE DES DOMMAGES MATÉRIELS IMPORTANTS. AVANT DE COMMENCER, LISEZ LES AVERTISSEMENTS SUIVANTS.

N'utilisez pas ce produit à une fin non spécifiée expressément par Crimson AV. Une installation incorrecte peut entraîner des préjudices corporels ou des dommages matériels. Si vous ne comprenez pas ces instructions ou si vous avez des doutes quant à la sécurité de l'installation, veuillez contacter le service clientèle de Crimson AV ou un installateur qualifié. Crimson AV n'est pas responsable des dommages ou des préjudices causés par un montage, un assemblage ou une utilisation incorrects.

NE DÉPASSEZ JAMAIS LA CAPACITÉ DE CHARGE MAXIMALE DE CE PRODUIT.

WEIGHT CAPACITY

EN Maximum Weight Capacity

ES Peso máximo de pantalla

FR Poids maximal de l'écran

300lb/136kg



PACKAGE CONTENTS

ES Contenido del paquete

FR Contenu de l'emballage

MS90 UPRIGHTS

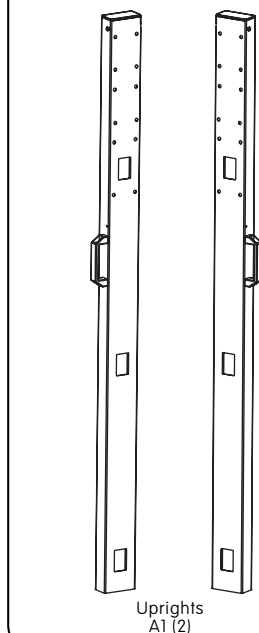

Uprights
A1 (2)

M90 BASE

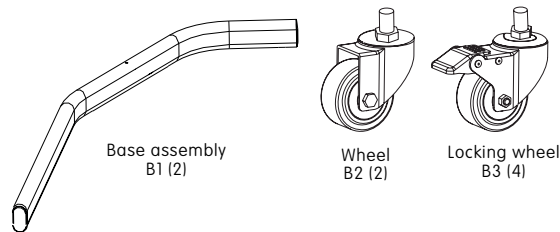

Base assembly
B1 (2)

Wheel
B2 (2)

Locking wheel
B3 (4)

S3731-1

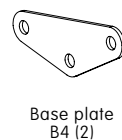

Base plate
B4 (2)

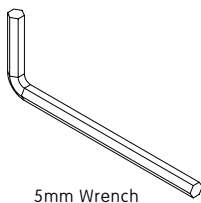

5mm Wrench

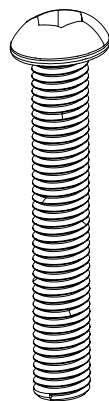

M8 x 45mm
B5 (6)

EN

PACKAGE CONTENTS

ES Contenido del paquete

FR Contenu de l'emballage

MS90 BOX

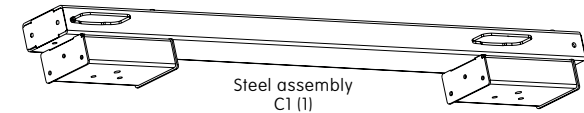

Steel assembly
C1 (1)

S3876-1

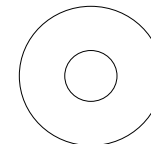

M6 Washer
C2 (8)

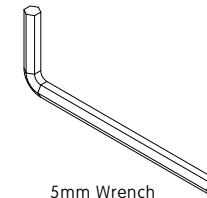

5mm Wrench

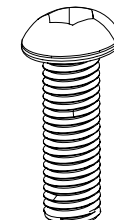

M8 x 15mm
C3 (8)

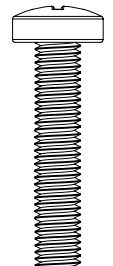

M6 x 30mm
C4 (8)

MPC9

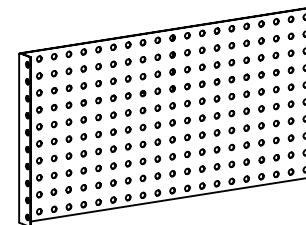

COMPONENT PANEL
E1 (1)

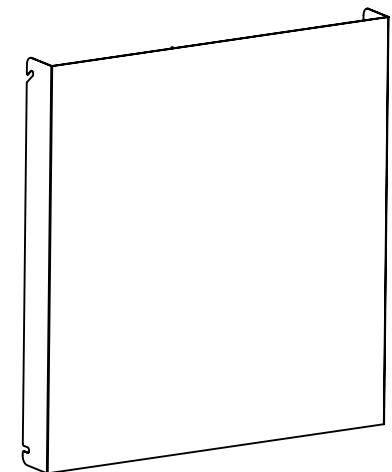

COMPONENT COVER
E2 (1)

EN

PACKAGE CONTENTS

ES

Contenido del paquete

FR

Contenu de l'emballage

MS90 ADAPTER

S3743-1

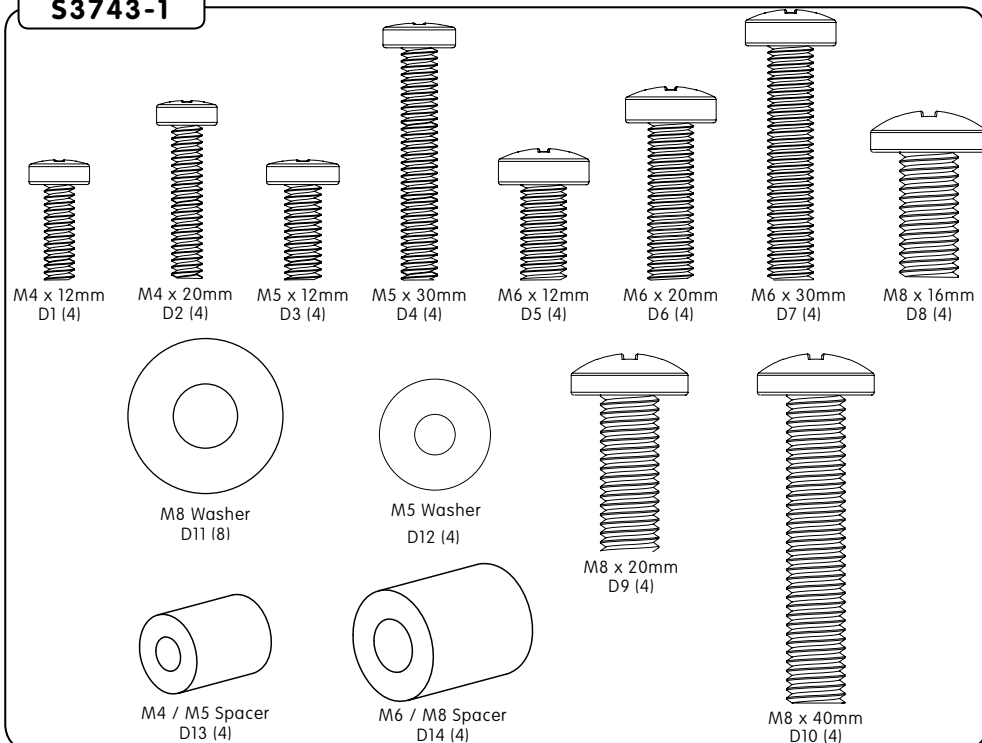

S3755-1

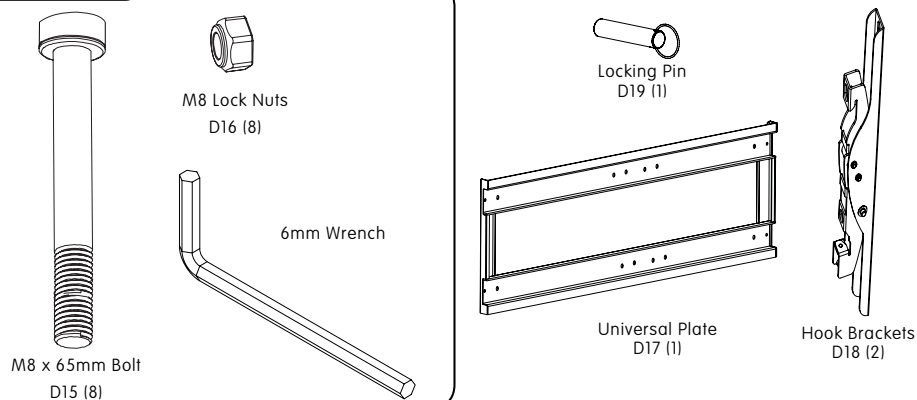

INSTALLATION INSTRUCTIONS

ES

Instrucciones de instalación

FR

Instructions d'installation

1 ATTACH WHEELS TO CART BASE ASSEMBLY

EN

Thread wheels (B2 & B3) into base assembly (B1). Place the locking wheels (B3) in the rear and front.

ES

Ruedas de hilo (B2 y B3) en la base de montaje (B1). Coloque el bloqueo de las ruedas (B3) en la parte trasera y en el frente.

FR

Fixez les roulettes (B2 et B3) pour l'assemblage de base (B1). Placez le blocage des roues (B3) à l'arrière et avant.

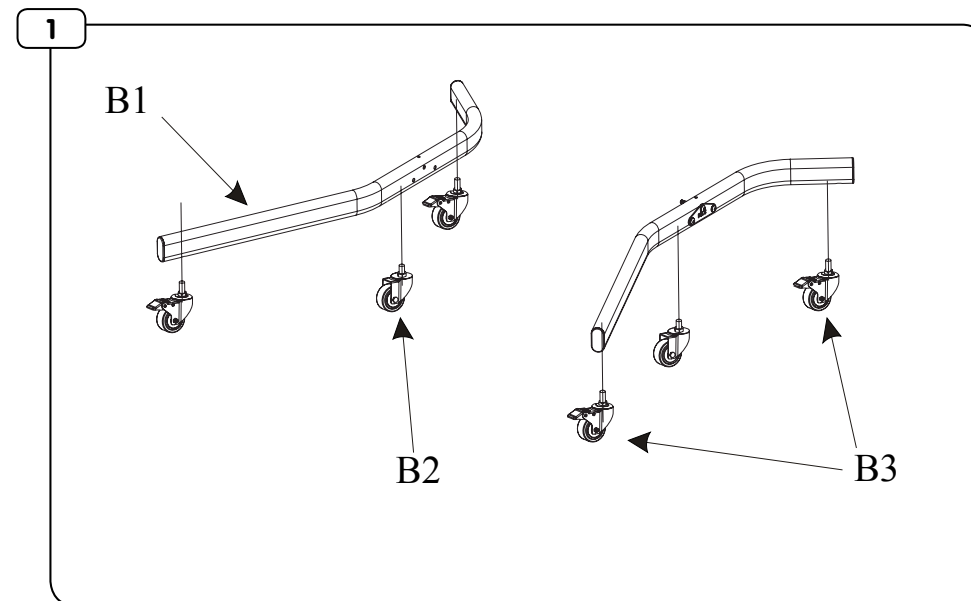

2-1

ATTACH CART BASE ASSEMBLY

- EN** Using base plates (B4) and bolts (B5) attach cart base assembly to steel assembly.
- ES** Utilizando las placas base (B4) y tornillos (B5) colocar la base de montaje a la extrusión.
- FR** En utilisant les plaques de base (B4) et boulons (B5) attacher la base de montage à l'extrusion.

2-1

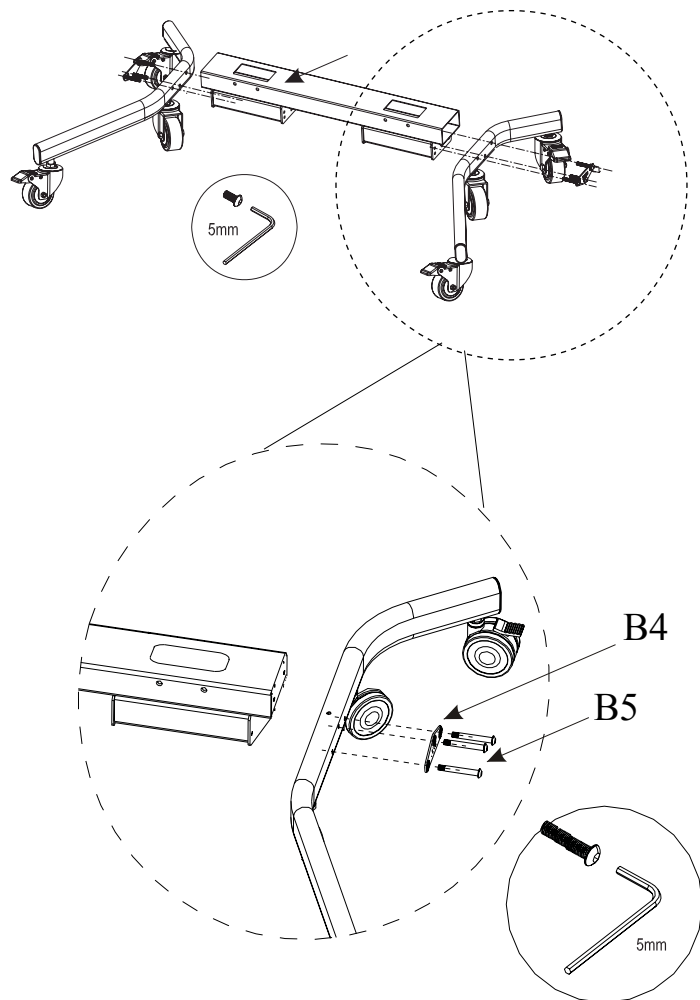

2-2

INSTALL CART UPRIGHTS

- EN** Slide uprights (A1) into steel assembly (C1) and secure using bolts (C3 and C4).
- ES** Extrusiones (A1) de diapositivas en el conjunto de caja de acero (C1) y seguro pernos con (C3 y C4).
- FR** Extrusions (A1) Slide dans l'assemblage de la boîte en acier (C1) et fixer avec des vis (C3 et C4).

2-2

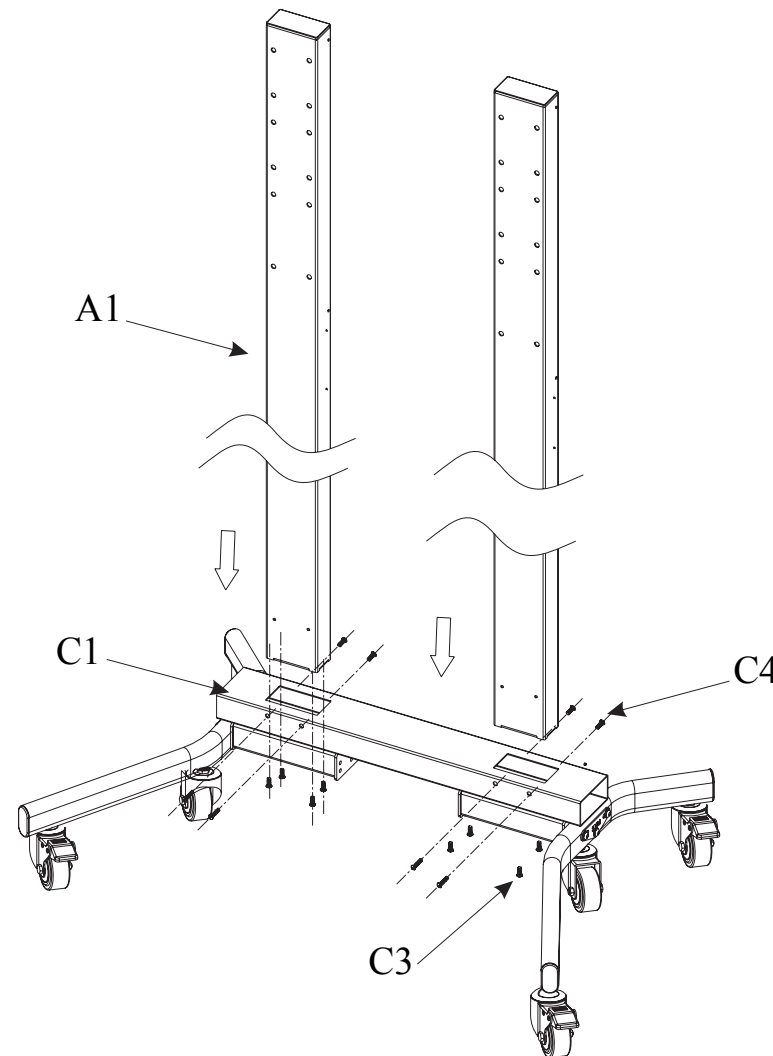

3 ATTACH CART/STAND UNIVERSAL PLATE

- EN** Attach universal plate (D17) to desired position on uprights with bolt (D15) and nut (D16).
- ES** Fije la placa universales (D17) a la posición deseada en montantes con el perno (D15) y la tuerca (D16).
- FR** Fixez la plaque universelle (D17) à la position désirée sur des montants avec un boulon (D15) et l'écrou (D16).

3

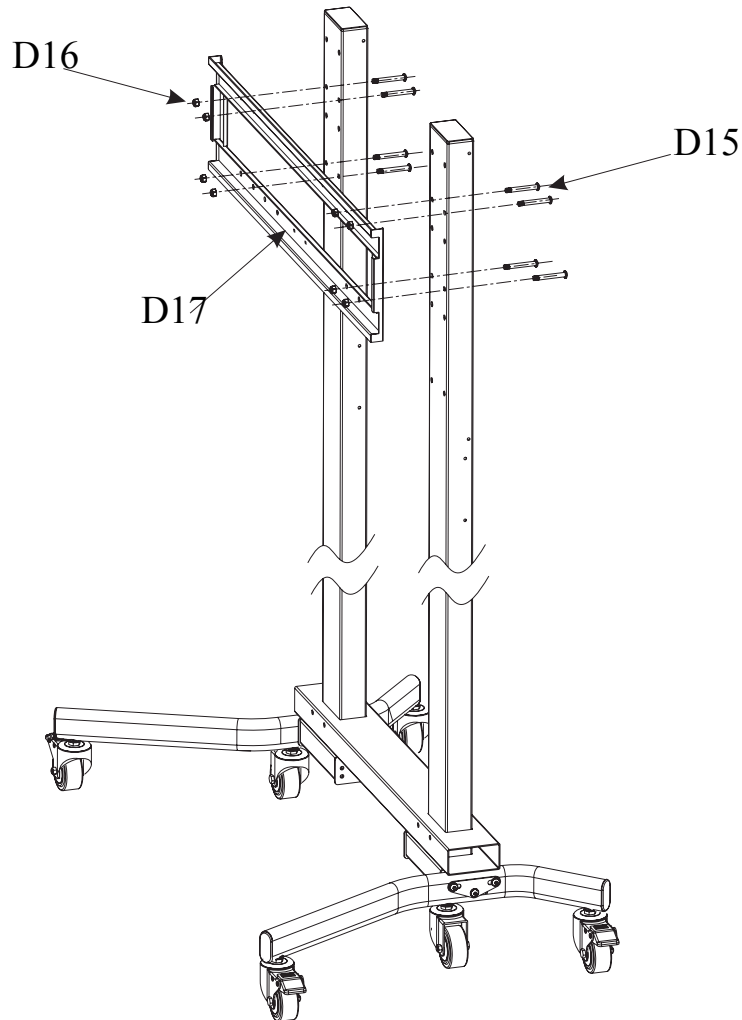

4-1 ATTACH MOUNT BRACKETS

- EN** Align mount bracket (D18) to holes on back of TV. Fasten using supplied hardware with a screwdriver. Hand tools only.
- ES** Alinee el soporte de montaje (D18) a los agujeros en la parte posterior de la televisión. Sujete con partes que vienen con un destornillador. Herramientas de mano solamente.
- FR** Aligner le support de montage (D18) dans les trous à l'arrière du téléviseur. Fixer à l'aide de matériel fourni avec un tournevis. Outils à main seulement..

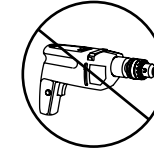

4-1

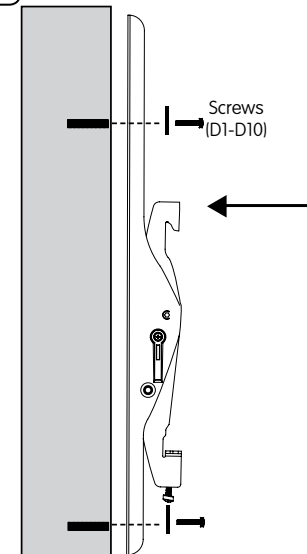

4-2 ATTACH MOUNT BRACKETS

- EN** If screws bottom out use washers (not included) to eliminate slack.
- ES** Si los tornillos tocó fondo a continuación, utilizar arandelas (no incluidos) para eliminar la holgura.
- FR** Si les vis touché le fond, puis utiliser des rondelles (non inclus) afin d'éliminer mou.



4-2

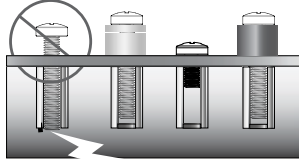

4-3 ATTACH MOUNT BRACKETS

- EN** Use spacers (D13 or D14) between TV and mount if needed.
- ES** Utilice espaciadores (D13 y D14) entre la televisión y montar si es necesario.
- FR** Utiliser des entretoises (D13 et D14) entre le téléviseur et le support métallique si

4-3

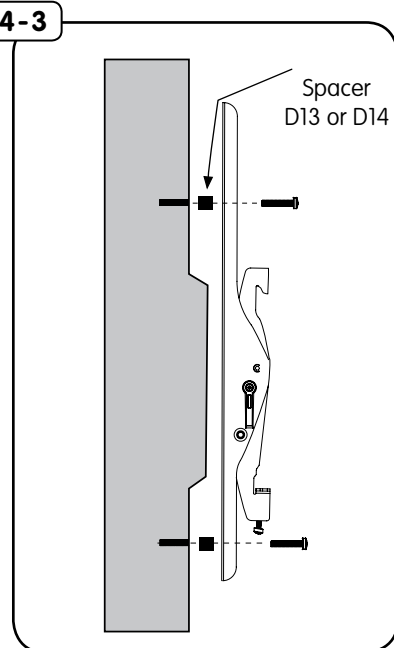

5

HANG TV

- EN** Hang TVs by hooking mount bracket onto adapter plate and lock in place with key.
- ES** Colgar televisores adaptadora soporte de montaje y el bloqueo en su lugar con la tecla.
- FR** Accrochez sur de montage sur plaque d'adaptation et de verrouillage en place avec la clé.

5

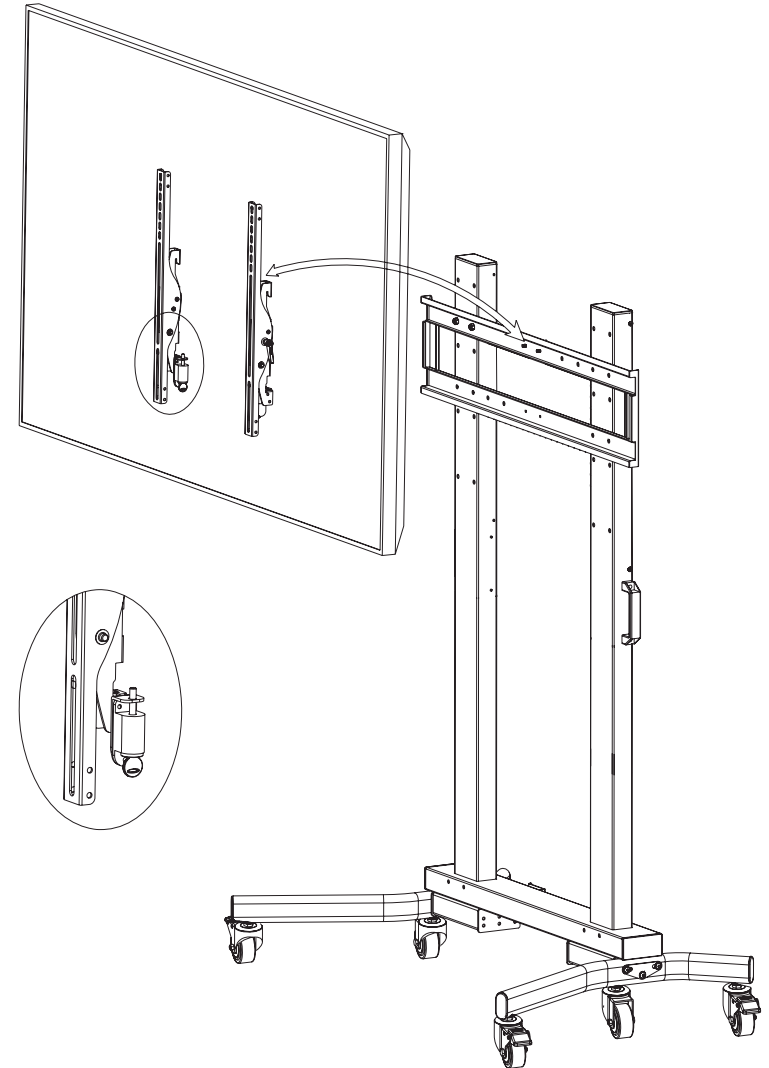

6

ADJUST TILT

EN

Adjust tilt to desired position and turn tilt knob clockwise to tighten and secure.

ES

Ajuste la inclinación a la posición deseada y gire la inclinación hacia la derecha para apretar y seguro.

FR

Régler l'inclinaison à la position désirée et tourner inclinaison vers la droite pour serrer et sécurisé.

6

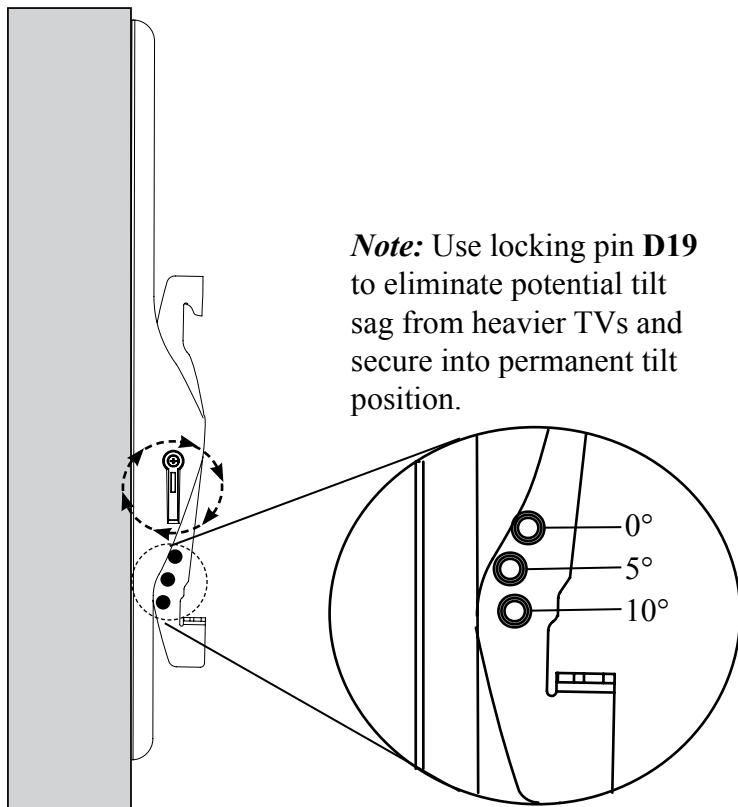

7

ATTACH COMPONENT PANEL

EN

Remove pre-installed screws (E3) on uprights (A1). Position component panel (E1) and attach with screws (E3).

ES

Retire los tornillos preinstalados (E3) en montantes (A1). Panel de componentes de posición (E1) y fije con tornillos (E3).

FR

Retirer les vis pré-installées (E3) sur les montants (A1). Panneau de composante de position (E1) et le fixer avec des vis (E3).

7

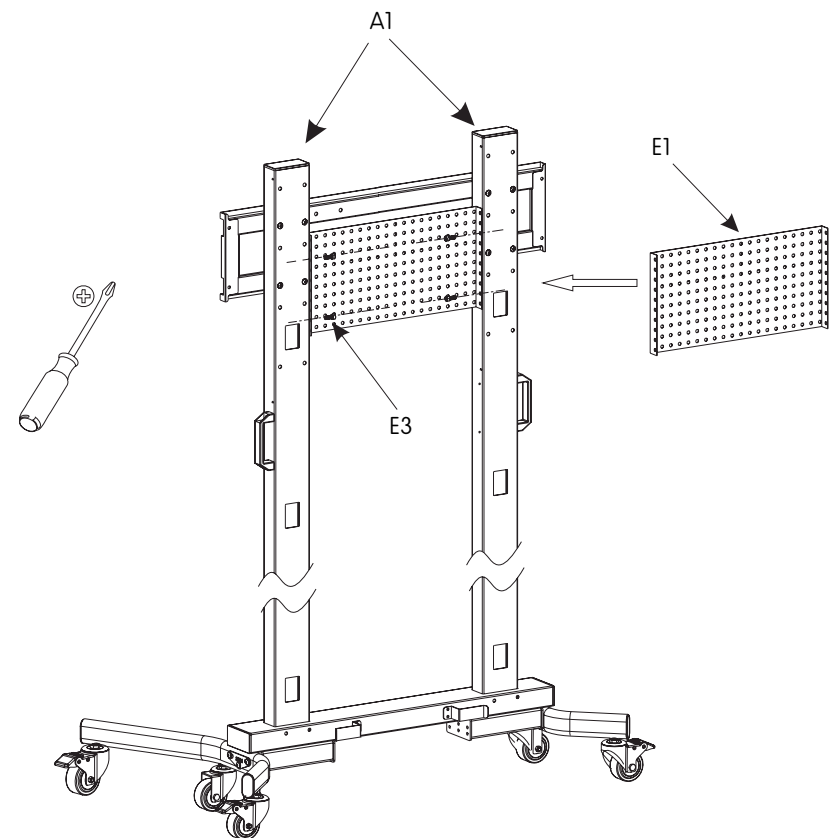

8

ATTACH COMPONENT COVER

EN

Remove bottom pre-installed screws (E4) on uprights (A1). Hook component cover (E2) on top screws and close cover. Attach with bottom screws (E4).

ES

Retire los tornillos preinstalados bottom (E4) en montantes (A1). Cubierta componente Hook (E2) en los tornillos superiores y cierre la cubierta. Fije con tornillos inferiores (E4).

FR

Retirer les vis pré-installées Bottom (E4) sur les montants (A1). Couverture de composant de Hook (E2) sur la vis du haut et fermer le couvercle. Fixez avec des vis de fond (E4).

8

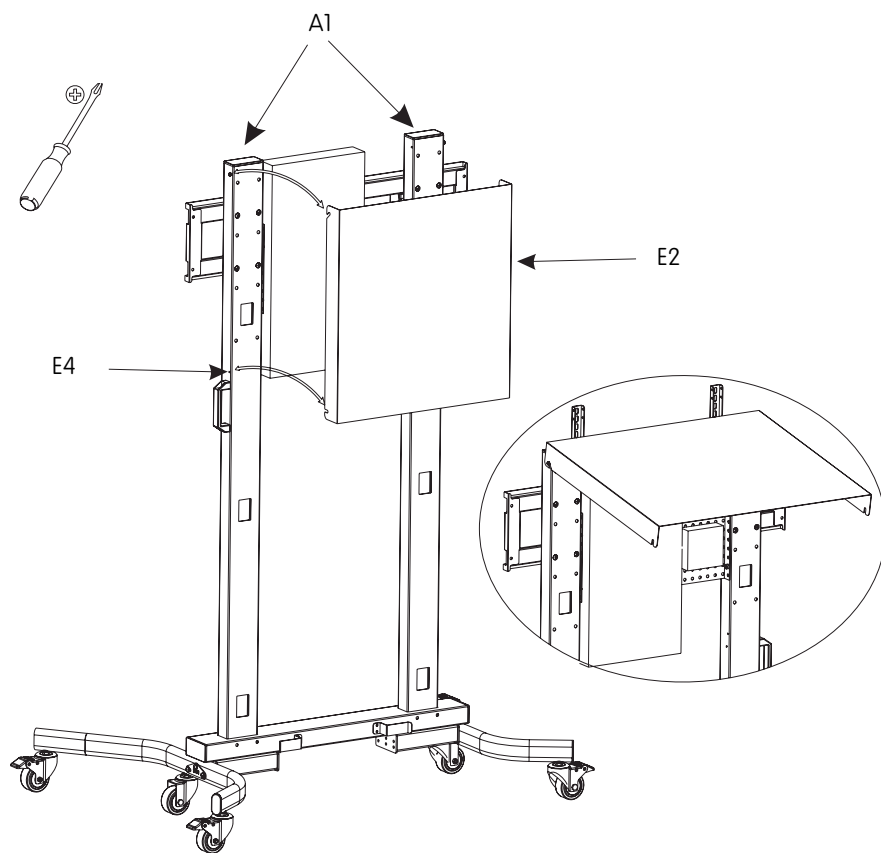

WARRANTY

Congratulations on the purchase of this Crimson product! The product you now have in your possession is made of durable materials and is based on a design, every detail of which has been meticulously thought-out. That is why Crimson AV LLC products are covered by a 10-year warranty against defects in materials or manufacturing.

Crimson AV LLC disclaims any liability for modifications, improper installations, or installations over the specified weight range. To the maximum extent permitted by law, Crimson AV LLC disclaims any other warranties, expressed or implied, including warranties of fitness for a particular purpose and warranties of merchantability. Crimson AV LLC will not be liable for any damages arising out of the use of, or inability to use, Crimson AV LLC products. Crimson AV LLC bears no responsibility for incidental or consequential damages. This includes, but is not limited to, any labor charges for the repair of Crimson AV LLC products performed by anyone other than Crimson AV LLC.

Specifications are subject to change without prior notice.

ES

GARANTÍA

ES

¡Felicitaciones por su compra de este producto Crimson! Ahora tiene en su poder un producto fabricado con materiales resistentes, basado en un diseño muy bien meditado. Por ello, Crimson AV LLC responde de los posibles defectos de material o fabricación con una garantía de 10 años.

Crimson AV LLC no se hace responsable de modificaciones, instalaciones inadecuadas o instalaciones que superen el rango de peso especificado. En la medida en que la ley lo permita, Crimson AV LLC no se hace responsable de ninguna otra garantía, expresa o implícita, incluso las garantías de aptitud para un fin determinado o de comercialización.

Crimson AV LLC no se hace responsable de ningún tipo de daños causados por el uso de los productos Crimson AV LLC o por el uso inapropiado de dichos productos. Crimson AV LLC no es responsable de los daños incidentales o emergentes. Dentro de éstos se incluyen todo tipo de gastos que pudieran surgir de las reparaciones de productos Crimson AV LLC que no se hayan realizado en Crimson AV LLC.

Las especificaciones están sujetas a cambios sin previo aviso.

FR

GARANTIE

FR

Nous vous félicitons pour l'achat de ce produit Crimson! Vous venez d'acquérir un produit réalisé à partir de matériaux durables et d'une conception ingénieuse jusque dans les moindres détails. Crimson AV LLC est ainsi en mesure de garantir ses produits pendant 10 ans contre les défauts de matériaux et de fabrication.

Crimson AV LLC rejette toute responsabilité relativement à quelque problème pouvant être associé à une modification d'un produit, à une mauvaise installation ou à une installation ne respectant pas les limites de charge. Sous réserve des lois en vigueur, Crimson AV LLC réfute toute autre garantie expresse ou implicite, notamment toute garantie de commercialisation ou de convenance à un usage quelconque. Crimson AV LLC réfute toute responsabilité pour des dommages résultant de l'utilisation ou de l'impossibilité d'utiliser des produits Crimson AV LLC. Crimson AV LLC réfute également toute responsabilité pour quelque dommage accessoire ou indirect. Ceci s'applique notamment aux frais de main d'oeuvre pour la réparation de produits Crimson AV LLC par une personne ne travaillant pas pour Crimson AV LLC.

Les spécifications sont sujettes à changement sans préavis.

WARRANTY CONTINUED

EN

NOTICE TO CUSTOMERS OUTSIDE THE UNITED STATES: CRIMSON PRODUCT WARRANTY APPLIES ONLY TO PRODUCTS PURCHASED IN THE UNITED STATES. FOR PURCHASES OUTSIDE OF THE UNITED STATES, PLEASE CONTACT YOUR COUNTRY'S DISTRIBUTOR FOR COUNTRY SPECIFIC WARRANTY INFORMATION.

ES

AVISO PARA CLIENTES QUE SE ENCUENTREN FUERA DE LOS EE.UU.: LA GARANTÍA DEL PRODUCTO DE CRIMSON TIENE VALIDEZ SÓLO PARA LAS COMPRAS REALIZADAS EN LOS EE.UU. SI REALIZÓ LA COMPRA EN EL EXTERIOR, COMUNÍQUESE CON EL DISTRIBUIDOR DE SU PAÍS PARA OBTENER INFORMACIÓN ESPECÍFICA ACERCA DE LA GARANTÍA EN ESE PAÍS.

FR

AVIS AUX CLIENTS DE L'EXTÉRIEUR DES ÉTATS-UNIS: CETTE GARANTIE DE PRODUIT CRIMSON S'APPLIQUE UNIQUEMENT AUX PRODUITS ACHETÉS AUX ÉTATS-UNIS. SI VOTRE PRODUIT A ÉTÉ ACHETÉ À L'EXTÉRIEUR DES ÉTATS-UNIS, LE DISTRIBUTEUR DE VOTRE PAYS POURRA VOUS RENSEIGNER SUR LES DÉTAILS DE LA GARANTIE APPLICABLE.



© 2010 Crimson AV LLC. All rights reserved.
Crimson is a Crimson AV LLC brand. Crimson and Crimson AV Mounting Solutions logos are trademarks of Crimson AV LLC.

Crimson AV LLC
1854 Elmdale Ave
Glenview, IL 60026