



MAG824RVS
MAG824MAT

Gebruiksaanwijzing Magnetron

Pelgrim

Wij danken u voor uw vertrouwen in ons apparaat. Deze gedetailleerde gebruiksaanwijzing wordt meegeleverd zodat u zo snel mogelijk meer over uw nieuwe apparaat kunt leren.

Zorg ervoor dat u een onbeschadigd apparaat hebt ontvangen.

Mocht u transportschade opmerken, neem dan contact op met uw dealer of het regionale magazijn van waar uw apparaat is geleverd.

Instructies voor installatie en aansluiting worden apart geleverd.

BELANGRIJKE VEILIGHEIDSINSTRUCTIES



**Instructies voor veiligheid worden apart geleverd.
LEES DE INSTRUCTIES AANDACHTIG DOOR EN BEWAAR
ZE VOOR LATERE RAADPLEGING**



Belangrijke informatie



Tip, opmerking

INHOUD

2 BELANGRIJKE VEILIGHEIDSINSTRUCTIES 4 Voor aansluiting van het apparaat	WAARSCHUWINGEN
5 MAGNETRON 8 Bedieningspaneel 10 Informatie over het apparaat - gegevensplaatje (afhankelijk van het model)	INTRODUCTIE
11 VOOR HET EERSTE GEBRUIK 12 EERSTE GEBRUIK	EERSTE VOORBEREIDING VAN HET APPARAAT
13 DE HOOFDMENU'S SELECTEREN OM TE BAKKEN EN TE KOKEN 14 A) Bakken door het type voedsel te selecteren (recepten) 15 B) Koken met de magnetron 19 C) Uw eigen programma bewaren (opslaan als favoriet) 20 BEGIN VAN HET BAKKEN 20 EINDE VAN HET BAKKEN EN AFSLUITEN VAN DE OVEN 21 EXTRA FUNCTIES SELECTEREN 22 ALGEMENE INSTELLINGEN SELECTEREN 24 DESCRIPTIONS OF SYSTEMS (COOKING MODES) AND COOKING TABLES	INSTELLINGEN EN BAKKEN
25 REINIGING EN ONDERHOUD 26 Reiniging van de oven 27 Aqua clean schoonmaakprogramma 28 Verwijdering en reiniging van de geleiders 29 Vervanging van de lamp	REINIGING EN ONDERHOUD
30 TABEL VAN STORINGEN EN FOUTEN 31 VERWIJDERING VAN HET AFGEDANKTE APPARAAT	OVERIG

VOOR AANSLUITING VAN HET APPARAAT



Lees voor de aansluiting van het apparaat de gebruiksaanwijzing aandachtig door. Reparatie of enige garantieclaim als gevolg van onjuiste aansluiting of gebruik van het apparaat vallen niet onder de garantie.

Veilig en correct gebruik van de combimagnetron

Metalen zoals roestvrij staal, aluminium en koper weerkaatsen microgolven. Daarom mag u geen metalen kookgerei of bestek te gebruiken. Kookgerei waarvan wordt aangegeven dat het veilig is voor de magnetron kan wel worden gebruikt. Raadpleeg de tabel en gebruik altijd de glazen bakschaal op niveau 1 als u de magnetronfunctie gebruikt.

Kookgerei	Magnetron-veilig	Opmerkingen
Aluminiumfolie	✓X	Kan in kleine hoeveelheden worden gebruikt om te voorkomen dat bepaalde delen van het gerecht te gaar worden. Er kan zich vonkontlading voordoen indien de folie zich te dicht bij de ovenwand bevindt of als er te veel folie wordt gebruikt.
Porselein en aardewerk	✓	Porselein, aardewerk, geglazuurd aardewerk en ivoorporselein zijn over het algemeen geschikt, tenzij voorzien van een metalen randje.
Wegwerpservies gemaakt van polyester of karton	✓	Diepvriesmaaltijden zijn soms verpakt in wegwerpservies.
Fastfoodverpakkingen		
• Polystyreenbekers	✓	Kan worden gebruikt voor het verwarmen van voedsel. Polystyreen kan smelten als het te heet wordt.
• Papieren zakken of krantenpapier	X	Kan vlam vatten.
• Gerecycled papier of metalen randjes	X	Kan vonkontlading veroorzaken.
Glaswerk	✓	Kan worden gebruikt, behalve als de rand van metaal is. Kan worden gebruikt voor het verwarmen van voedsel of dranken.
• Ovenschalen	✓X	Dun glas kan breken of versplinteren als het plotseling wordt verhit.
• Fijn glaswerk	✓X	Het deksel moet worden verwijderd. Alleen geschikt voor verwarmen.
• Glazen potten	✓X	
Metaal	X	Kan vonkontlading of brand veroorzaken.
Papier		
• Bordjes, bекers, keukenpapier	✓	Voor korte bereidingstijden en verwarmen. Voor het absorberen van overtollig vocht.
• Gerecycled papier	X	Kan vonkontlading veroorzaken.
Plastic	✓	Gebruik alleen hittebestendig thermoplastisch materiaal. Andere soorten plastic kunnen kromtrekken of verkleuren bij hoge temperaturen. Gebruik geen melamineplastic. Alleen indien bestand tegen koken en ovenbestendig. Mag niet luchtdicht zijn. Indien nodig inprikken met een vork.

- ✓ : Aanbevolen
- ✓X : Voorzichtig
- X : Onveilig

MAGNETRON

(BESCHRIJVING VAN DE OVEN EN ACCESSOIRES - AFHANKELIJK VAN HET MODEL)

In het figuur wordt een van de modellen weergegeven. De apparaten, waarvoor deze instructies zijn gemaakt, kunnen zijn uitgevoerd met verschillende accessoires. Daarom kunnen functies en accessoires zijn omschreven die uw apparaat niet bezit.

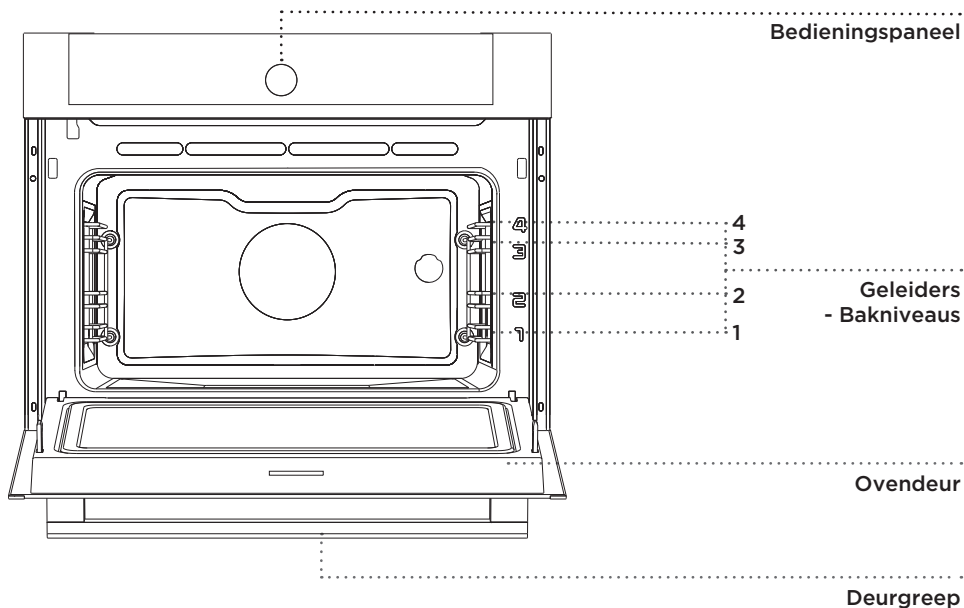

DE GELEIDERS

De geleiders maken het mogelijk om het eten te bereiden op 4 verschillende niveaus (let er op dat de niveau's geteld worden van onder naar boven).

OVENDEURSCHAKELAAR

De schakelaars deactiveren de magnetronverwarming, wanneer de overdeur geopend wordt tijdens het kookproces.

Als de deur gesloten wordt, zetten de schakelaars de magnetronwerking weer aan.

DE KOELVENTILATOR

Het apparaat is uitgerust met een koelventilator voor koeling van de behuizing en het bedieningspaneel.

VERLENGDE WERKINGSDUUR VAN DE KOELVENTILATOR

Nadat de oven is uitgeschakeld zal de ventilator nog enige tijd doorwerken ter verschaffing van aanvullende koeling van de oven. (Verlengde werkingsduur van de koelventilator is afhankelijk van de werkingsduur van de magnetron.)

ACCESSOIRES (Afhankelijk van het model)



Gebruik **GLAZEN BAKSCHALEN** voor het koken met de magnetron. Deze kunnen ook worden gebruikt als serveerblad.

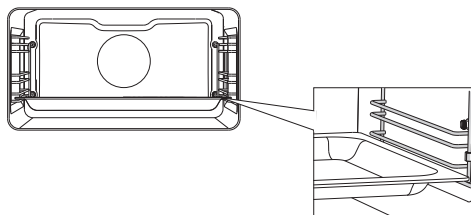

Bij het gebruik van draadgeleiders, moet het blad altijd worden ingebracht in de gleuf tussen de twee draadprofielen.

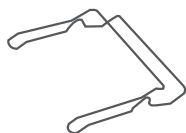

DE BAKPLAATHOUDER maakt het gemakkelijker om hete bakplaten uit de oven te halen na het bakken.



Het apparaat en sommige bereikbare delen kunnen tijdens het bakken/braden zeer heet worden. Gebruik daarom ovenwanten.

BEDIENINGSPANEEL

(afhankelijk van het model)

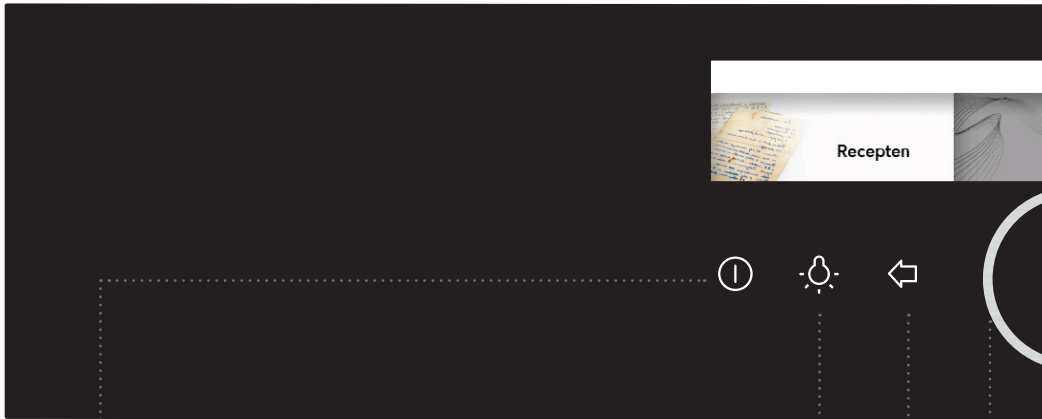

1 AAN/UIT TOETS

2 AAN/UIT
TOETS
OVENVERLICHTING

3 TERUG TOETS

Korte druk: terug
naar vorig menu

Lange druk: terug
naar basis menu

4 KNOP voor
keuze-instelling
en BEVESTIGING

Door het draaien aan
de knop kiest u de
instelling.

Door één druk op de
knop bevestigt u de
instelling.



5 KOOKWEKKER

6 TOETS
KINDERSLOT

7 TOETS START/
STOP

8 DISPLAY

Aanraken: START

**Aanraken tijdens
werking:** PAUZE/
STOP

OPMERKING:

Voor een zo goed mogelijke reactie van de toetsen moet u ze met een zo groot mogelijk oppervlak van uw vinger aanraken. Bij iedere aanraking klinkt er een geluidssignaal.

INFORMATIE OVER HET APPARAAT - GEGEVENSPLAATJE (AFHANKELIJK VAN HET MODEL)

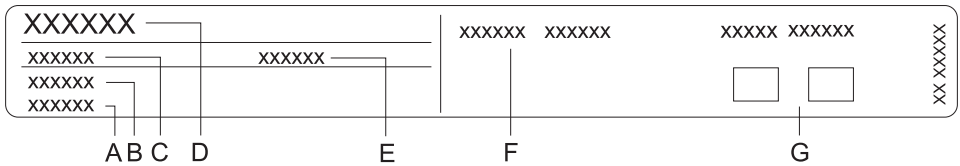

- A Serienummer
- B Code
- C Type
- D Merk
- E Model
- F Technische gegevens
- G Nalevingssymbolen

Het typeplaatje met de basisgegevens van de oven bevindt zich op de rand van de oven en wordt zichtbaar bij het openen van de deur.

VOOR HET EERSTE GEBRUIK

Verwijder **voor het eerste gebruik** alle onderdelen, inclusief verpakkingsmaterialen, uit de oven. Reinig alle accessoires en keukengerei met warm water en een normaal afwasmiddel. Gebruik geen bijtende reinigingsmiddelen.

MAGNETRONFUNCTIE

Microgolven worden gebruikt voor het koken, braden en ontdooien van voedsel. Dit gaat snel en efficiënt, zonder kleur- of vormverandering van het voedsel.

Microgolven zijn elektromagnetische golven die in onze omgeving voorkomen in de vorm van radiogolven, licht en infrarood straling. De frequentie van de microgolven ligt in de buurt van de 2,45 MHz.

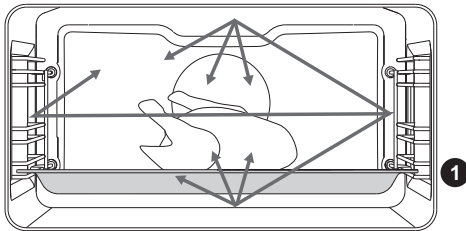

Wat doen microgolven:

- Ze worden gereflecteerd door metaal.
- Ze gaan door ieder ander materiaal.
- Ze worden geabsorbeerd door water, vet en suikermoleculen.

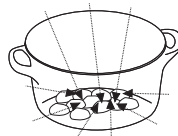
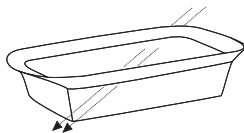
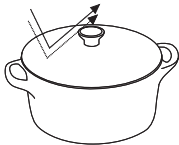

Wanneer voedsel wordt blootgesteld aan microgolven gaan de moleculen sneller bewegen, waarbij hitte ontstaat. De microgolven penetreren ongeveer 2,5 cm diep in het voedsel. Bij een grotere hoeveelheid voedsel gaat het eten koken door geleiding, net zoals bij gewoon koken.



Gebruik of start de magnetron nooit als hij leeg is!

EERSTE GEBRUIK

TAAL SELECTIE

Bij de eerste aansluiting van het apparaat op het elektriciteitsnet of na een lange periode van stroomonderbreking, moet u de gewenste taal instellen. De standaardtaal is Engels.



Bevestig elke instelling door op de KNOP te drukken.



Draai aan de KNOP en selecteer de gewenste taal. Bevestig uw selectie.

DATUM INSTELLEN

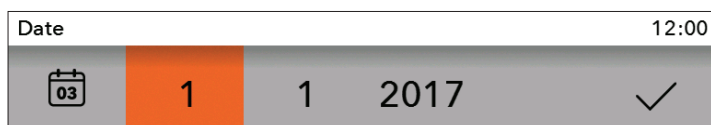

Door op de KNOP te drukken en aan de knop te draaien, stelt u de DAG, MAAND en het JAAR in. Draai aan de knop en bevestig uw selectie met een vinkje.

DE KLOK INSTELLEN

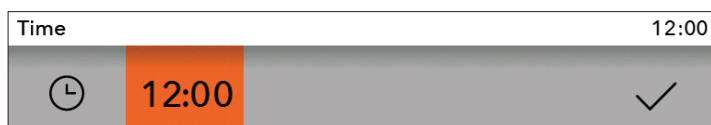

Draai aan de KNOP en stel de KLOK in. Bevestig uw selectie met een vinkje.



De oven functioneert ook als u de tijd van de dag niet instelt, maar in dit geval is het niet mogelijk om de timerfuncties in te stellen (zie hoofdstuk TIMERFUNCTIES).

Na enkele minuten inactiviteit gaat het apparaat in de stand-bymodus.

KLOKINSTELLINGEN WIJZIGEN

U kunt de tijd wijzigen wanneer er geen timerfunctie is geactiveerd (zie hoofdstuk ALGEMENE INSTELLINGEN SELECTEREN).

DE HOOFDMENU'S SELECTEREN OM TE BAKKEN EN TE KOKEN

U kunt het bakken op verschillende manieren besturen:

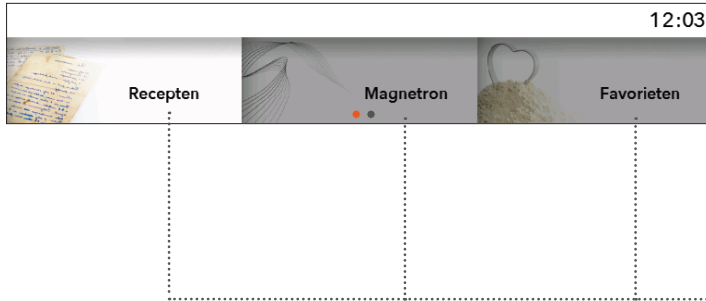

Draai aan de KNOP en selecteer de naam van het menu. Bevestig de selectie door op de KNOP te drukken. De NAAM van het geselecteerde menu zal bovenaan verschijnen.



Bevestig elke instelling door op de KNOP te drukken.

A) Recepten

Selecteer in deze modus eerst het type gerecht en vervolgens het geselecteerde voedsel met automatische instelling van de hoeveelheid, het niveau van gaarheid en het einde van de werking. Het programma biedt een aantal vooraf ingestelde recepten, getest door chef-koks en voedingsdeskundigen.

B) Magnetron

Deze kookwijze is geschikt voor koken, braden en ontdooien van etenswaren.

C) Favorieten

Met deze modus kunt u gerechten bereiden naar uw wensen, telkens met dezelfde stappen en instellingen. U kunt uw instellingen opslaan in het geheugen van de oven en ze de volgende keer dat u ze wilt gebruiken selecteren.

A) BAKKEN DOOR HET TYPE VOEDSEL TE SELECTEREN (Recepten)



Bevestig elke instelling door op de KNOP te drukken.

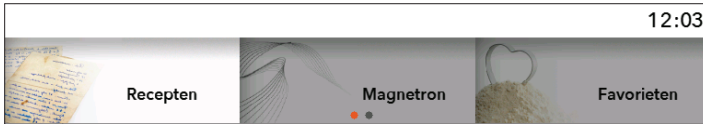

Draai aan de KNOP en selecteer **Recepten**. Bevestig uw selectie door op de KNOP te drukken.

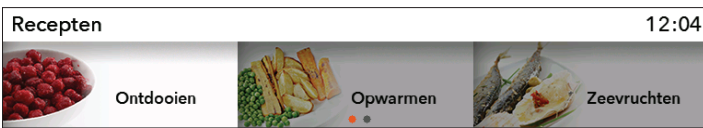

Selecteer het type gerecht en het geselecteerde eten. Bevestig uw selectie.

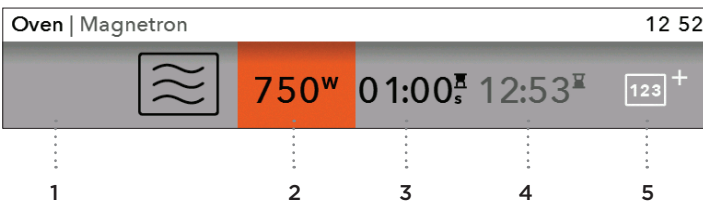

De vooraf ingestelde waarden worden getoond. U kunt de hoeveelheid, het niveau van gaarheid en de uitgestelde start (einde van het bakken) wijzigen.

- 1 Hoeveelheid
- 2 Uitgestelde start
- 3 Duur van het bakken
- 4 Ovenfunctie en aanbevolen niveau
- 5 Oven modus



Als in de **favorieten** modus het symbool  wordt geselecteerd, schakelt het programma over naar de **oven modus** (zie hoofdstuk FASE BAKKEN).

Raak de **START/STOP** toets aan om het bakproces te starten. Het display toont alle geselecteerde instellingen.

B) KOKEN MET DE MAGNETRON



Bevestig iedere instelling met een druk op de KNOP.



Draai aan de KNOP en kies **Magnetron**. Bevestig de keuze door een druk op de KNOP.

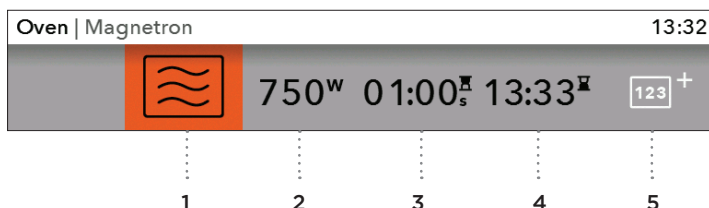

Kies uw instelling door aan de KNOP te draaien en bevestig deze door op de KNOP te drukken.

- 1 Magnetronfunctie
- 2 Vermogen / Temperatuur (bij gecombineerde systemen)
- 3 Bereidingsduur
- 4 Eindtijd
- 5 Fase bakken (zie hoofdstuk FASE BAKKEN)

Bij magnetronfuncties kan de timerfunctie 'Uitgestelde start' niet worden ingesteld.

Raak de **START/STOP** toets aan om het kookproces te starten. Het display toont alle geselecteerde instellingen.

VERMOGEN	GEBRUIK
1000 W	<ul style="list-style-type: none">• Snel verwarmen van drankjes, water en gerechten die veel vloeistof bevatten.• Koken van gerechten die veel water bevatten (soepen, sauzen...).
750 W	<ul style="list-style-type: none">• Koken van verse en bevroren groenten.
600 W	<ul style="list-style-type: none">• Smelten van chocolade.• Koken van vis en zeevruchten, opwarmen op twee niveaus.• Koken van gedroogde bonen op lage temperatuur.• Opwarmen en koken van gevoelige gerechten op ei-basis.
360 W	<ul style="list-style-type: none">• Koken van melkproducten en jam bij lage temperatuur.
180 W	<ul style="list-style-type: none">• Ontdooien, zacht laten worden van boter en consumptie-ijs.
90 W	<ul style="list-style-type: none">• Ontdooien van gebak dat crème bevat.

TIMERFUNCTIES



De "Duur" instelling kan worden gekozen in de basis Magnetron stand.

De kooktijd instellen

In deze modus kunt u de duur van de werking van de oven instellen (kooktijd). Stel de gewenste kooktijd in en bevestig de instelling. (maximale werkingsduur is 10 uur.)

De eindtijd van het koken wordt overeenkomstig aangepast. Druk op START om het kookproces te starten. Alle geselecteerde instellingen zijn aangegeven op het display.

Alle timerfuncties kunnen worden geannuleerd door de tijd in te stellen op "0".

 Wanneer de ingestelde tijd is verlopen, stopt de oven automatisch met werken (einde bereidingstijd). Er klinkt een kort geluidssignaal en het eindmenu verschijnt.

Na enkele minuten inactiviteit gaat het apparaat naar de stand-bymodus.

FASE BAKKEN

Met deze modus kunt u drie verschillende manieren van voedselbereiding combineren in één bakproces.

Door verschillende instellingen te selecteren, kunt u gerechten bereiden zoals u dat wilt.

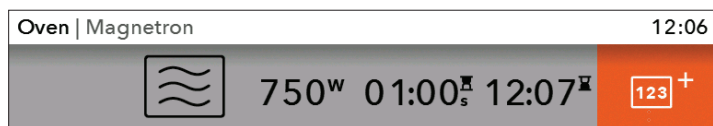

De "Multifase-koken" instelling kan worden geselecteerd in de basis magnetron stand. Bevestig de instelling door op de KNOP te drukken.



Selecteer: stap 1, stap 2, stap 3. Bevestig uw instellingen door op de KNOP te drukken.



Stap 1 is al geselecteerd als u de timerfuncties vooraf hebt ingesteld.



Stel het systeem, het vermogen en de tijd in. Bevestig uw instellingen met een VINKJE door op de KNOP drukken.

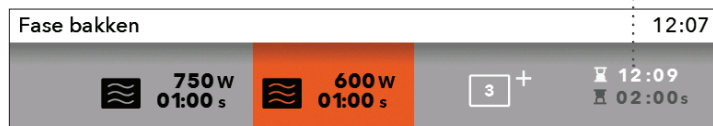



Eindtijd

Kookvermogen en duur van de gekozen stap.

Voortgang van de huidige stap

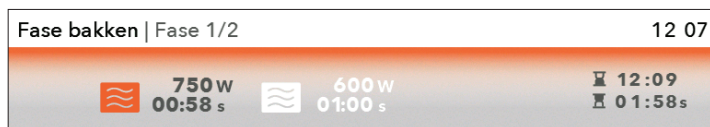
Door op de START toets te drukken begint de oven eerst te werken volgens stap 1. (De voortgangsbalk onderaan het display geeft de huidige stap van het bakproces aan). Wanneer een bepaalde tijd is verstreken, wordt stap 2 geactiveerd en vervolgens stap 3 als deze is geselecteerd.



 Als u een van de stappen tijdens de bewerking wilt annuleren, draait u aan de KNOP, selecteert u de stap en annuleert u deze door te bevestigen met een KRUISJE. U kunt dit alleen doen met de stappen die nog niet zijn gestart.

C) UW EIGEN PROGRAMMA BEWAREN (OPSLAAN ALS FAVORIET)

Wanneer het bakproces is voltooid, verschijnt het menu "Einde". Selecteer het  symbool om uw instellingen op te slaan in het ovengeheugen.

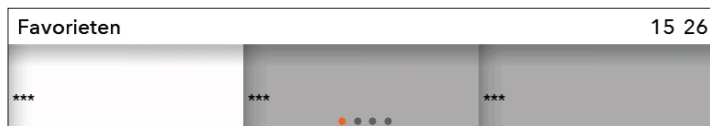

Draai aan de KNOP en selecteer een leeg veld (***) waarin u het nieuwe recept wilt opslaan.



U kunt maximaal 12 recepten in het geheugen opslaan.



Draai aan de KNOP en bevestig de letters om de naam in te voeren. Wis zo nodig een teken met de pijl; sla de naam op met het vinkje.



U kunt uw favoriete recepten ophalen door **Favorieten** te kiezen in het hoofdmenu. Bevestig uw selectie met de KNOP.

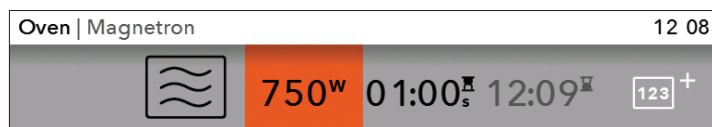

De vooraf ingestelde waarden worden weergegeven en u kunt deze indien nodig wijzigen.

Als het programma is voltooid, verschijnt het **Eindmenu**. Als u wijzigingen hebt aangebracht, kunt u deze opslaan door het symbool  te selecteren. Selecteer een recept met dezelfde naam. "**Het recept wordt overschreven.**" verschijnt op het display.

- Bevestig de selectie om het recept onder dezelfde of een nieuwe naam op te slaan.
- U kunt ook uw selectie annuleren. Er verschijnt een scherm waarop u een nieuw veld kunt selecteren en het nieuwe recept kunt opslaan.

BEGIN VAN HET BAKKEN

Voor het begin van het bakken, knippert de START/STOP-knop.

Start het bakproces door de START/STOP-knop kort aan te raken.

Als u de huidige instellingen tijdens het bakken wilt wijzigen, draait u de KNOP en selecteert u de instelling of waarde. Bevestig uw selectie.



 Als de deur tijdens het bakproces wordt geopend, stopt het bakken en gaat het verder zodra de deur weer wordt gesloten. Dit moet binnen 3 minuten worden gedaan, anders wordt het bakproces beëindigd en wordt het woord Eind op het scherm weergegeven.

EINDE VAN HET BAKKEN EN AFSLUITEN VAN DE OVEN

U kunt het bakproces beëindigen door de START/STOP-knop aan te raken.

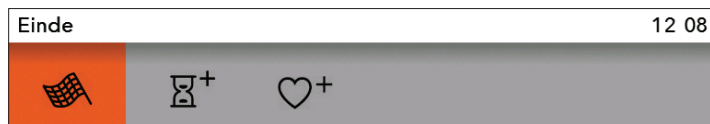

Draai aan de KNOP en het **Eindmenu** verschijnt samen met de symbolen.



Voltooi

Selecteer het pictogram en beëindig het bakproces. Het display toont het hoofdmenu.



Programmaduur toevoegen

U kunt de bakduur verlengen door het pictogram te selecteren. U kunt een nieuwe tijd voor het einde van het bakken bepalen (zie hoofdstuk TIMERFUNCTIES - DUUR).



Toevoegen aan favorieten

U kunt de geselecteerde instellingen opslaan in het ovengeheugen en ze de volgende keer opnieuw gebruiken.

EXTRA FUNCTIES SELECTEREN

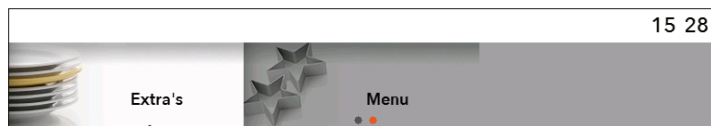

Draai aan de KNOP en selecteer **Extra's** in het hoofdmenu. Bevestig uw selectie. Het extra functiemenu wordt weergegeven.

 Sommige functies zijn bij sommige systemen niet beschikbaar; in dergelijke gevallen klinkt een akoestisch signaal.

Reiniging / Aqua Clean

Dit programma maakt het gemakkelijker om eventuele vlekken uit de oven te verwijderen. (Zie hoofdstuk REINIGING EN ONDERHOUD.)

Ontdooien

In deze modus circuleert de lucht zonder dat de hitte elementen worden gebruikt.

Alleen de ventilator is in bedrijf.

Het wordt gebruikt voor het langzaam ontdooien van bevroren voedsel (gebak, gebak, brood en broodjes en diepgevroren fruit).

Door het symbool te selecteren, stelt u het type voedsel, het gewicht en het tijdstip van start en einde van het ontdooiproces in. Halverwege de ontdooitijd moeten het voedsel omgedraaid, geroerd en gescheiden worden als ze samen werden ingevroren.

ALGEMENE INSTELLINGEN SELECTEREN

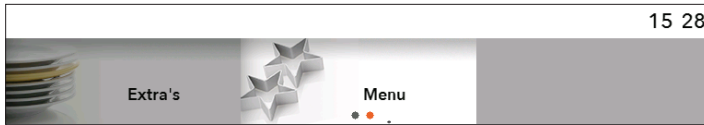

Draai aan de KNOP en selecteer **Menu** in het hoofdmenu. Bevestig uw selectie.

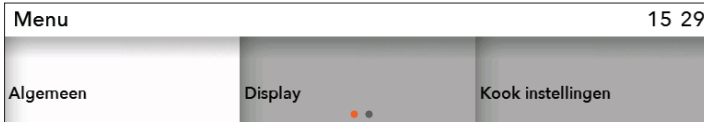

Draai aan de KNOP en selecteer een onderwerp. Bevestig uw selectie.

Algemeen

Taal - selecteer de taal waarin u de tekst wilt weergeven.

Datum - stel de datum in wanneer u het apparaat voor de eerste keer op het elektriciteitsnet aansluit of wanneer het apparaat gedurende langere tijd (meer dan een week) van het elektriciteitsnet is losgekoppeld. Stel de dag, de maand en het jaar in.

Tijd - het tijdstip moet worden ingesteld wanneer u het apparaat voor de eerste keer aansluit op het elektriciteitsnet of wanneer het apparaat gedurende langere tijd (meer dan een week) van het elektriciteitsnet is losgekoppeld. Stel de tijd in. In het veld voor tijd kunt u ook digitale of analoge klokweergave selecteren.

Geluid - het volume van het geluidssignaal kan alleen worden ingesteld als er geen tijdfunctie is geactiveerd (alleen het tijdstip van de dag wordt getoond).

Volume - u kunt drie verschillende niveaus van volume kiezen.

Geluid van knoppen - u kunt dit activeren of deactiveren.

Geluid bij start / stop - u kunt dit activeren of deactiveren.

Display

In dit menu kunt u instellen:

Helderheid - u kunt drie verschillende niveaus instellen.

Nacht instelling - stel de tijd in waarop u wilt dat de weergave grijs wordt weergegeven.

Toestel naar de stand-by stand - het display schakelt na 1 uur automatisch uit.

Kook instellingen

Magnetron instellingen

Standaard recept intensiteit

Stelsel

Toestelinformatie

Fabrieksinstellingen

Ovenverlichting tijdens gebruik - de verlichting is uitgeschakeld als u de deur tijdens het bakproces opent.

Ovenverlichting

De ovenverlichting wordt automatisch geactiveerd wanneer u de deur opent of de oven inschakelt. Wanneer het bakproces is voltooid, blijft het lampje ongeveer 1 minuut branden. U kunt het licht in- of uitschakelen door op de toets ovenverlichting te drukken.



KINDERSLOT

Deze wordt geactiveerd door de KINDERSLOT-toets aan te raken. Het bericht "**Kinderslot ACTIEF**" wordt weergegeven. Druk nogmaals op de toets om het kinderslot te deactiveren.



Als het kinderslot is geactiveerd zonder dat de timerfunctie is ingeschakeld (alleen de klok wordt weergegeven), zal de oven niet werken. Als het kinderslot is geactiveerd nadat een timerfunctie is ingesteld, functioneert de oven normaal; het is echter niet mogelijk om de instellingen te wijzigen. Wanneer het kinderslot is geactiveerd, kunnen de ovenfuncties of extra functies niet worden gewijzigd. De enige mogelijke verandering is het bakproces beëindigen. Het kinderslot blijft actief nadat de oven is uitgeschakeld. Om een nieuwe ovenfunctie te selecteren, moet het kinderslot eerst worden gedeactiveerd.



INSTELLING VAN DE KOOKWEKKER

De kookwekker kan afzonderlijk worden gebruikt, onafhankelijk van de werking van de oven. Het wordt geactiveerd door op de toets te drukken. De maximale instelling is 10 uur. Wanneer de ingestelde tijd verstrijkt, klinkt er een akoestisch signaal dat kan worden uitgeschakeld door op een willekeurige toets te drukken.



Na een stroomstoring of nadat het apparaat is uitgeschakeld, blijven alle aanvullende instellingen opgeslagen.

REINIGING EN ONDERHOUD



Voordat u begint met het reinigen van het apparaat, koppel deze los van het elektriciteitsnet en laat het afkoelen.

Reiniging en onderhoud van het apparaat mag niet worden uitgevoerd door kinderen zonder toezicht!

Aluminium oppervlakken

Aluminiumoppervlakken moeten worden gereinigd met niet-schurende vloeibare reinigingsmiddelen die voor dergelijke materialen zijn bedoeld.

Breng het reinigingsmiddel aan op een natte doek, maak het oppervlak schoon en spoel af met water.

Breng het reinigingsmiddel niet rechtstreeks op het oppervlak aan.

Gebruik geen schurende schoonmaakmiddelen of schurende sponzen.

Opmerking: het oppervlak mag niet in aanraking komen met ovenreinigingsmiddelen; dit kan zichtbare en permanente schade veroorzaken.

Roestvrijstale voorpanelen

(afhankelijk van het model)

Reinig het oppervlak met een mild schoonmaakmiddel (zeepsop) en een zachte, niet-schurende spons.

Gebruik geen schurende of op oplosmiddelen gebaseerde reinigingsmiddelen om schade aan het oppervlak te voorkomen.

Lak-gecoate en kunststof oppervlakken

(afhankelijk van het model)

Gebruik nooit schurende reinigingsmiddelen en sponzen, alcoholhoudende schoonmaakmiddelen of zuivere alcohol om de knoppen, deurgrepen, labels en het typeplaatje schoon te maken.

Verwijder de vlekken onmiddellijk met een zachte doek en vloeibare reinigingsmiddelen.

U kunt ook de reinigingsmiddelen gebruiken die speciaal voor dit type oppervlakken zijn gemaakt; Volg in dit geval de instructies van de fabrikant.



De aluminium oppervlakken mogen nooit in contact komen met reinigingsmiddelen voor ovens, omdat deze zichtbare en permanente schade veroorzaken.

Deur van het apparaat

De deur is bevestigd aan het apparaat en kan niet worden verwijderd. Ook mag de deur niet worden gedemonteerd of anderszins mee worden gemanipuleerd.

REINIGING VAN DE OVEN

U kunt de standaardreinigingsprocedure gebruiken om hardnekkig vuil in de oven te reinigen (met schoonmaakmiddelen of een ovenspray). Spoel na het reinigen de restanten van de reinigingsmiddelen grondig af.

Reinig de oven en de accessoires na elk gebruik om te voorkomen dat het vuil in het oppervlak brandt. De gemakkelijkste manier om vet te verwijderen is door warme zeepsop te gebruiken terwijl de oven nog warm is.

Gebruik bij hardnekkig vuil en roet conventionele ovenreinigers. Maak de oven grondig schoon met een doek en schoon water om alle resten te verwijderen. Gebruik nooit agressieve reinigingsmiddelen, schurende reinigingsmiddelen, schurende sponzen, vlek- en roestverwijderaars enz.

Reinig de accessoires (bakplaten en roosters enz.) met warm water en afwasmiddel. De oven, de ovenruimte en de bakplaten hebben een speciale emaille laag voor een glad en bestendig oppervlak. Deze speciale coating maakt het reinigen op kamertemperatuur gemakkelijker.

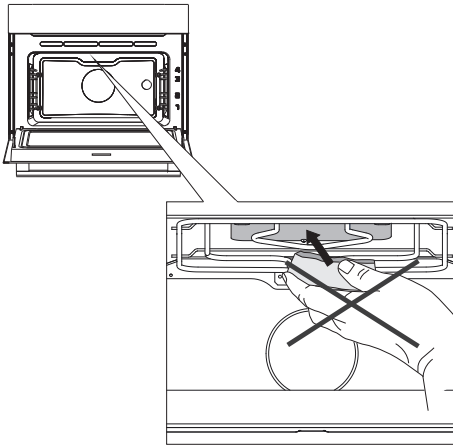

Gebruik voor reiniging van het deksel bovenop de oven nooit agressieve reinigingsmiddelen, schuurmiddelen, schuursponsjes, vlek- en roestverwijderaars etc.

AQUA CLEAN SCHOONMAAKPROGRAMMA

Voordat u het reinigingsprogramma uitvoert, verwijder alle grote stukken vuil en voedselresten uit de ovenruimte.

Giet 1,5 dl water op de bodem van de oven. Selecteer het ovenreinigingsprogramma.



Selecteer Extra's in het hoofdmenu en vervolgens **Reiniging**. Bevestig de instelling door op de KNOP te drukken.

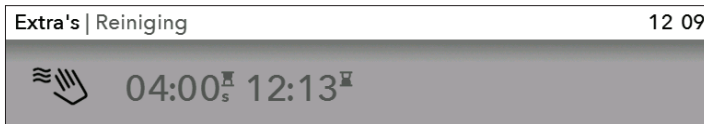

Druk op de START-toets.

 Wanneer het programma is voltooid, wacht dan tot de oven voldoende is afgekoeld, zodat u de binnenkant van de oven veilig schoon kunt vegen.

Wanneer het programma is voltooid, worden de vlekken op de emaille wanden van de oven verzacht, wat een eenvoudiger reiniging mogelijk maakt. Veeg de vlekken af met een vochtige doek.

 Als het reinigingsproces niet succesvol is (in het geval van bijzonder hardnekkig vuil), herhaal dan het proces.



Gebruik het reinigingsprogramma nadat de oven volledig is afgekoeld.

VERWIJDERING EN REINIGING VAN DE GELEIDERS

Reinig de geleiders met een gewoon reinigingsmiddel.

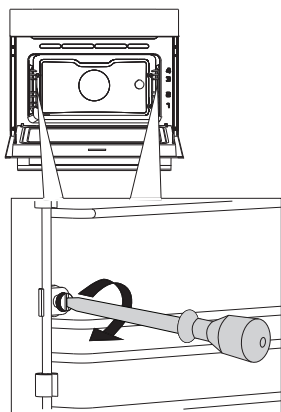

1 Draai de schroef los met een schroevendraaier

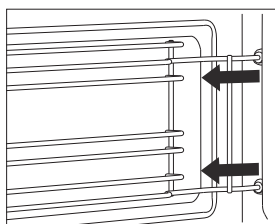

2 Neem de geleider uit de achterwand.

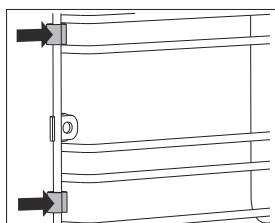

Bewaar de afstandshouders van de geleiderails zorgvuldig. Plaats na het reinigen de afstandshouders terug. Dit voorkomt dat bij gebruik vonken ontstaan.



Draai na het reinigen de geleiders weer goed vast met een schroevendraaier. Zorg ervoor dat de geleiders aan dezelfde kant worden teruggeplaatst.

VERVANGING VAN DE LAMP

 De lamp in dit huishoudelijke apparaat is uitsluitend bedoeld voor verlichting van dit apparaat. De lamp is niet geschikt voor de verlichting van een huishoudelijke ruimte.

De lamp is een gebruiksartikel en valt daarom niet onder de garantie. Vervang de defecte lamp door een lamp van hetzelfde type.

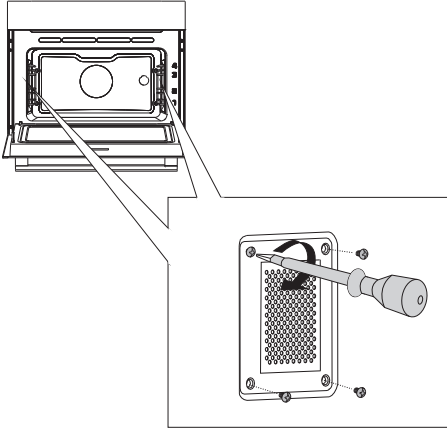

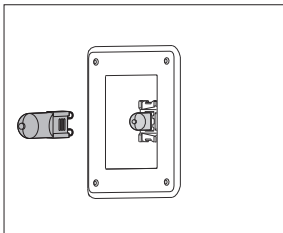

1 Draai de vier schroeven van het afdekplaatje los. Verwijder het afdekplaatje en het glas.

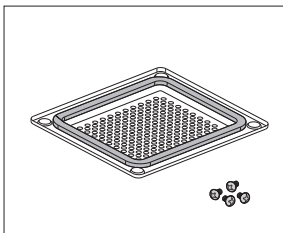

2 Verwijder de lamp en vervang deze door een nieuwe.

 **Let op;** de lamp kan zeer heet zijn! Gebruik bescherming voor het verwijderen van de lamp.



 Verwijder de afdichting van het afdekplaatje niet. De afdichting mag niet loskomen van het afdekplaatje. De afdichting moet perfect in de uitsparing van de ovenwand passen.



De schroeven op het deksel dienen opnieuw goed te worden vastgedraaid met een schroevendraaier om vonkvorming te voorkomen.

TABEL VAN STORINGEN EN FOUTEN

Storing/fout	Oplossing
Sensors werken niet, de display blijft donker ...	Koppel het apparaat gedurende een paar minuten los van de stroomvoorziening (draai de zekering los of schakel de hoofdschakelaar uit); sluit vervolgens het apparaat weer aan en zet het aan.
De zekering valt meerdere keren uit..	Bel de servicedienst .
Ovenverlichting werkt niet ...	Vervang de lamp zoals aangegeven in het hoofdstuk "Vervanging van de lamp".
Gebak is slecht gebakken ...	Is de temperatuur goed ingesteld? Is de deur goed gesloten?
In de verschijnt ERRXX ... * XX betekent het nummer van de fout.	<ul style="list-style-type: none">• Er zit een storing in de elektronische module. Koppel het apparaat enkele minuten los van de stroomvoorziening. Sluit het vervolgens weer aan en stel de huidige tijd in.• Raadpleeg een servicemonteur als de fout niet is verholpen.
Er verschijnen vonken in de oven.	Controleer of de afdekplaatjes van de lampen correct zijn geplaatst en of alle afstandhouders op de geleiderails zijn geplaatst.

Als u er ondanks de adviezen niet in bent geslaagd de fouten op te lossen, bel dan de servicedienst. Het oplossen van problemen, die voortkomen uit een onjuiste aansluiting of gebruik van het apparaat, vallen niet onder de garantie. De kosten van het verhelpen van het defect wordt door de gebruiker zelf gedragen.



Maak bij elke reparatie het toestel spanningsloos door de stekker uit het stopcontact te verwijderen of de zekering in de meterkast uit te schakelen!

VERWIJDERING VAN HET AFGEDANKTE APPARAAT



De verpakking is gemaakt van milieuvriendelijke materialen, die zonder gevaar voor het milieu gerecycled, weggedaan of vernietigd kunnen worden. Met dit doel is de verpakking op de juiste manier gemerkt.

Het symbool op het product en de verpakking duidt aan, dat met het product niet kan worden omgegaan zoals met gewoon huishoudelijk afval. Het product moet worden weggebracht naar een adequate inzamelplaats voor de verwerking van elektrische en elektronische uitrusting.

Met een juiste behandeling van het afgedankte apparaat kunt u meehelpen negatieve gevolgen voor het milieu en de menselijke gezondheid te voorkomen. Voor meer informatie over het verwijderen van uw afgedankte apparaat kunt u zich richten tot de gemeentelijke autoriteiten voor afvalverwerking of tot de winkel, waar u het product heeft gekocht.



Verklaring van overeenstemming

Wij verklaren hierbij dat onze producten voldoen aan de betreffende Europese richtlijnen, normen en voorschriften, alsook aan alle vereisten in de normen waarnaar wordt verwezen.

Wij behouden ons het recht voor tot mogelijke veranderingen en fouten in deze gebruiksaanwijzing.



Het typeplaatje van de oven bevindt zich aan de binnenzijde.

Houd het volledige typenummer bij de hand als
u de technische dienst belt.

U vindt de adressen en telefoonnummers van de
serviceorganisatie op de garantiekaart.



Pelgrim

nl (05-19)

803460 / VER 1 / 10-06-2019